

CONTENEDORES SOTERRADOS PARA RECOGIDA DE R.S.U. GRAZALEMA. "PLAN INVIERTE 2017"

Septiembre 2017

Promotor:
Excmo. Ayuntamiento de Grazalema

Arquitecto:
Jesús López Olmedo

INDICE

1. MEMORIA
 - 1.1 OBJETO
 - 1.2 INFORMACIÓN PREVIA
 - 1.2.1 SOLICITANTE
 - 1.2.2 AUTOR
 - 1.3 SITUACIÓN GEOGRÁFICA DE LAS OBRAS
 - 1.4 JUSTIFICACIÓN URBANÍSTICA
 - 1.5 JUSTIFICACIÓN DE LA SOLUCIÓN ADOPTADA
 - 1.6 DESCRIPCIÓN DE LAS OBRAS
2. ESTUDIO BÁSICO DE SEGURIDAD Y SALUD
3. ESTUDIO GESTIÓN DE RESIDUOS EN LA CONSTRUCCIÓN
4. PLIEGO DE CONDICIONES
5. MEDICIÓN Y PRESUPUESTO
6. PLANIMETRÍA

1. MEMORIA

1.1. OBJETO

El objeto de la presente memoria es la definición, medición y valoración de la realización de las obras correspondientes a la **Instalación de 1 puntos vertido en contenedores soterrados de carga trasera con sistema de elevación electro-hidráulico para la recogida de Residuos Sólidos Urbanos, en el municipio de Grazalema** contemplando las directrices municipales indicadas al respecto.

1.2 INFORMACIÓN PREVIA

1.2.1 SOLICITANTE

Se redacta el presente documento por encargo del Excmo. Ayuntamiento de Grazalema, con domicilio social en Plaza de España nº 1, Grazalema, Cádiz, y C.I.F. P1101900G.

1.2.2 AUTOR

El presente informe ha sido redactado por el Arquitecto D. Jesús López Olmedo, colegiado con el Nº 1130 en el Colegio Oficial de Arquitectos de Cádiz, y domicilio a efectos de notificaciones en Avda. Manuel de Falla, nº 16, 3º D, 11600 Ubrique, Cádiz, con teléfono 651374884/651099725 y correo electrónico arquitectosj2@gmail.com.

1.3 SITUACIÓN GEOGRÁFICA DE LAS OBRAS

La zona sobre la que se plantea el presente Proyecto se halla ubicadas en un centro de transformación ya sin uso situado en Plaza de los Asomaderos del término municipal de Grazalema. La ubicación de los contenedores se localiza en el plano de situación del presente proyecto. Los contenedores soterrados se instalarán sobre terrenos municipales.



Foto 1; Imagen desde la plaza. Situación a nivel de calle de acceso



Foto 2; estado actual de centro de transformación



Foto 3; Acceso lateral a centro de transformación

1.4 JUSTIFICACIÓN URBANÍSTICA

DECLARACIÓN RESPONSABLE DE CIRCUNSTANCIAS Y NORMATIVA URBANÍSTICAS

PROYECTO DE	CONTENEDORES SOTERRADOS PARA RECOGIDA DE R.S.U. GRAZALEMA. "PLAN INVIERTE 2017"
EMPLAZAMIENTO	PLAZA DEL ASOMADERO
PROMOTOR	EXCMO. AYUNTAMIENTO DE GRAZALEMA
ARQUITECTO	JESÚS LÓPEZ OLMEDO

INSTRUMENTOS DE ORDENACIÓN URBANÍSTICA QUE AFECTAN AL DOCUMENTO A VISAR

	PGOU	NNSS	D.S.U.	P.O.I.	P.S.	P.A.U.	P.P.	P.E.	P.A. (S.N.U)	E.D.	Otros
Vigente	<input checked="" type="checkbox"/>	<input type="checkbox"/>	<input type="checkbox"/>	<input type="checkbox"/>	<input type="checkbox"/>	<input type="checkbox"/>	<input checked="" type="checkbox"/>	<input type="checkbox"/>	<input type="checkbox"/>	<input type="checkbox"/>	<input type="checkbox"/>
	Denominación:										
En Tramitación	<input type="checkbox"/>	<input type="checkbox"/>	<input type="checkbox"/>	<input type="checkbox"/>	<input type="checkbox"/>	<input type="checkbox"/>	<input type="checkbox"/>	<input type="checkbox"/>	<input type="checkbox"/>	<input type="checkbox"/>	<input type="checkbox"/>
	Denominación:										

PGOU	Plan General de Ordenación Urbanística	POI	Plan de Ordenación Intermunicipal	PE	Plan Especial
NNSS	Normas Subsidiarias Municipales	PS	Plan de Sectorización	PA	Proyecto de Actuación sobre SNU
DSU	Delimitación de Suelo Urbano	PAU	Programa de Actuación Urbanística	ED	Estudio de Detalle
		PP	Plan Parcial	Otros	

CLASIFICACIÓN DEL SUELO

	SUELO URBANO	SUELO URBANIZABLE	SUELO NO URBANIZABLE
Vigente	Consolidado _____ <input checked="" type="checkbox"/>	Ordenado _____ <input type="checkbox"/>	Protección especial legislación _____ <input type="checkbox"/>
	No Consolidado _____ <input type="checkbox"/>	Sectorizado _____ <input type="checkbox"/> (o Programado o Apto para urbanizar) No Sectorizado _____ <input type="checkbox"/> (o No Programado)	Protección especial planeamiento _____ <input type="checkbox"/> De Carácter rural o natural _____ <input type="checkbox"/> Hábitat rural diseminado _____ <input type="checkbox"/>
En Tramitación	Consolidado _____ <input type="checkbox"/>	Ordenado _____ <input type="checkbox"/>	Protección especial legislación _____ <input type="checkbox"/>
	No Consolidado _____ <input type="checkbox"/>	Sectorizado _____ <input type="checkbox"/> No Sectorizado _____ <input type="checkbox"/>	Protección especial planeamiento _____ <input type="checkbox"/> De Carácter rural o natural _____ <input type="checkbox"/> Hábitat rural diseminado _____ <input type="checkbox"/>

CALIFICACIÓN URBANÍSTICA DEL SUELO

Vigente	AP-32
En Tramitación	

	CONCEPTO	NORMATIVA VIGENTE	NORMATIVA EN TRÁMITE	PROYECTO
PARCELACIÓN	Parcela mínima			NO SE INTERVIENE
	Parcela máxima			NO SE INTERVIENE
	Longitud mínima de fachada			NO SE INTERVIENE
	Diámetro mínimo inscrito			NO SE INTERVIENE
USOS	Densidad			NO SE INTERVIENE
	Usos predominantes			NO SE INTERVIENE
	Usos compatibles			NO SE INTERVIENE
	Usos prohibidos			NO SE INTERVIENE
EDIFICABILIDAD				NO SE INTERVIENE
OCUPACIÓN	Ocupación planta baja			NO SE INTERVIENE
	Ocupación planta primera			NO SE INTERVIENE
	Ocupación resto de plantas			NO SE INTERVIENE
	Patios mínimos			
ALTURA	Altura máxima, plantas			NO SE INTERVIENE
	Altura máxima, metros			NO SE INTERVIENE
	Altura mínima			NO SE INTERVIENE
SITUACIÓN	Tipología de la edificación			NO SE INTERVIENE
	Separación fachada principal			NO SE INTERVIENE
	Separación resto de fachadas			NO SE INTERVIENE
	Separación entre edificios			NO SE INTERVIENE
	Profundidad edificable			NO SE INTERVIENE
	Retranqueos			NO SE INTERVIENE
PROTECCIÓN	Grado de protección legislación			NO SE INTERVIENE
	Grado de protección planeamiento			NO SE INTERVIENE
	Nivel máximo de intervención			NO SE INTERVIENE
OTROS	Cuerpos salientes			NO SE INTERVIENE
	Elementos salientes			NO SE INTERVIENE
	Plazas mínimas de aparcamiento			NO SE INTERVIENE

Observaciones

SE TRATA DE UNA ACTUACIÓN DE URBANIZACIÓN POR LO QUE NO SE REALIZA EDIFICACIÓN

DECLARACIÓN SOBRE EL CUMPLIMIENTO DE LA NORMATIVA QUE INCIDE EN EL EXPEDIENTE

- NO EXISTEN INCUMPLIMIENTOS DE LA NORMATIVA URBANISTICA VIGENTE
 EL EXPEDIENTE SE JUSTIFICA URBANISTICAMENTE EN BASE A UNA FIGURA DE PLANEAMIENTO AUN NO APROBADA DEFINITIVAMENTE
 EL ENCARGANTE RECONOCE QUE EXISTEN LOS INCUMPLIMIENTOS DECLARADOS EN LA FICHA, SOLICITANDO LA TRAMITACION DEL EXPEDIENTE

FECHA: 27 de Septiembre de 2017

EL ARQUITECTO:

Fdo: Jesús López Olmedo

1.5 JUSTIFICACIÓN DE LA SOLUCIÓN ADOPTADA

El criterio básico empleado para generar el entorno de la isla de recogida selectiva ha sido, el integrarse en el entorno circundante. Se pretende que el sistema utilizado para soterrar los contenedores, no generen barreras Arquitectónicas que impidan el acceso al uso de los contenedores, así como para el entorno de los mismos.

Los objetivos a seguir con este sistema de contenedores soterrados pueden resumirse en los siguientes:

- Mejorar el aspecto y la estética en la vía urbana.
- Aumento del nivel de calidad de vida de los ciudadanos.
- Ocultamiento de contenedores en superficie.
- Eliminación de malos olores de los residuos sólidos urbanos.
- Eliminación de ocupación de espacio en las vías urbanas.
- Minimización del mobiliario urbano de la instalación.
- Optimización de campañas de eliminación y reciclaje.
- Posibilitar la recogida selectiva de residuos reciclables.
- Mejora del proceso de recogida de RSU.

Las ventajas que ofrece este sistema de recogida selectiva los podemos resumir en varios puntos:

- Se procura mantener una homogeneidad en el aspecto visual del sistema, incorporando unas formas y procurando una calidad en los materiales que deben ser resistentes a la corrosión.
- Se procura disminuir la contaminación visual del entorno urbano al reemplazarse los contenedores de superficie por los soterrados, con los consiguientes ahorros de espacio y usos.
- Disminución de los gastos de recogida por la menor frecuencia de vaciado y reducción de espacio. Los contenedores soterrados se vacían solamente cuando estén llenos.
- El vaciado se realiza de forma sencilla mediante un camión provisto de grúa, que puede recoger todos los diferentes tipos de residuos en el caso de los residuos reciclables y mediante un camión de carga lateral en el caso de los RSU.
- Permite ahorrar un 75 % de espacio público útil, el cual puede destinarse a otros fines.
- La tapa de entrada de los residuos se encuentra a tan solo 1 m de altura, con lo cual los contenedores pueden ser utilizados por minusválidos y niños.
- La seguridad de los recogedores experimenta una mejora sustancial, puesto que este sistema elimina el contacto físico con los residuos.

- Este sistema facilita la selección y recogida de residuos, evitando los malos olores, el abandono de los residuos fuera de los contenedores y una mejora de la estética urbana, con la eliminación progresiva de los contenedores en superficie.
- El diseño del conjunto, garantizará la seguridad de operarios y viandantes durante las operaciones de descarga.

Los sistemas exigidos para la recogida de residuos se describen en el punto 1.5.

1.6 DESCRIPCIÓN DE LAS OBRAS

Los trabajos a realizar constan de las siguientes fases.

Demolición

Se procederá a la demolición del forjado unidireccional sobre el que ubicará la excavación.

Replanteo

Hay que tener en cuenta que, debido a la apertura de la plataforma en las labores de descarga, el espacio que debe haber entre los contenedores (en el lado de las bisagras) y cualquier paramento vertical debe ser superior a 1,5 m.

Antes de comenzar los trabajos la empresa constructora solicitará a todas y cada una de las compañías a las que pueda afectar la ejecución de la obra la ubicación conocida de los servicios afectados. Una vez identificado sobre plano que la ubicación propuesta no afecta a ningún servicio, se realizará una inspección visual de las arquetas accesibles en la zona de trabajo para intentar verificar las profundidades y situación de los servicios en las proximidades.

Relleno

Se procederá a relleno con zahorra natural hasta cota de cimentación previamente nivelada a 95% Proctor.

Nivelado

Se verterá una capa de hormigón, previa aprobación de la Dirección Facultativa, con objeto de limpiar y nivelar el terreno, teniendo en cuenta que cada contenedor tiene un peso de 5 Tn. En caso necesario se realizará una losa de hormigón HA-25 de 15 cm de espesor armada con una malla electrosoldada de 10 cm de diámetro y 15 cm de separación.

CONTENEDORES SOTERRADOS DE CARGA TRASERA

Los contenedores soterrados de carga trasera están destinados a la recogida de RSU.

De las diferentes opciones existentes en el mercado se opta por la colocación de un sistema que garantice los mínimos tiempos duración de los ciclos de subida y bajada de los contenedores para permitir de esta forma optimizar las rutas de recogida de RSU. El proyecto contempla módulos de tres contenedores soterrados con una capacidad mínima de 3200 l y una capacidad máxima de 4000 l. El sistema de elevación considerado deberá garantizar tiempos de elevación y bajada inferiores a 20 segundos.

El contenedor deberá garantizar la estanqueidad para impedir la entrada de aguas de lluvia.

Las características mínimas que deberán cumplir los contenedores soterrados deberán ser las siguientes.

Vaso de hormigón armado.

El vaso de hormigón armado que alberque el contenedor soterrado será estanco de forma que impida tanto la entrada de agua del exterior como la salida de lixiviados.

Estará dimensionado de forma que resista los máximos esfuerzos a los que pueda estar sometido en los distintos emplazamientos.

Se realizará una fijación del vaso al terreno de forma que actúe como elemento fijo durante el normal funcionamiento del sistema.

Si el marco superior está integrado en el hormigón, este deberá poseer un tratamiento que permita la durabilidad del sistema.

El fondo del vaso de hormigón permitirá la fácil recogida de vertidos en su interior en caso de producirse.

TAPA

Es el elemento sobre el que se coloca el pavimento con el acabado deseado. Sobre la tapa se colocan los buzones de vertido, uno por cada contenedor soterrado.

Será muy aconsejable que el contenedor permita la regulación acorde con los desniveles existentes en la acera, para evitar dejar escalones que dificulten la accesibilidad a los mismos.

PLATAFORMA ELEVADORA

Es la estructura sobre la que reposa el contenedor soterrado, que es accionada hidráulicamente para realizar el movimiento de elevación y apertura de la tapa simultáneamente.

Será recomendable que la tapa disponga de un sistema que permita absorber los posibles golpes recibidos por la tapa durante las maniobras de recogida de los residuos para evitar roturas y averías.

Será recomendable que el piso de la plataforma se pueda regular para adaptarlo a la pendiente de la calle.

BUZÓN DE VERTIDO

El buzón de vertido estará compuesto por acero inoxidable en las zonas en contacto con la basura y el resto de los elementos que los constituyen garantizarán la protección contra la corrosión. El buzón estará dotado de puerta con llave adaptados a grandes productores.

El contenedor deberá disponer de sistemas que minimicen la sonoridad del equipo.

El contenedor interior incorporará sistemas que impidan el desbordamiento de la basura en el interior del vaso.

El contenedor interior deberá ser de un material plástico que garantice su estanqueidad y su resistencia. Se instalarán 3 contenedores con una capacidad de 1.000 litros.

El equipo dispondrá de una central electro-hidráulica con accionamiento remoto mediante mando a distancia, para accionar los sistemas de elevación alimentados desde los cuadros de alumbrado del ayuntamiento en trifásica.

Para alimentar el equipo se instalará una línea de alimentación que utilizará en la medida de lo posible las conducciones existentes de alumbrado. Se conectará a los cuadros desde los que parte la alimentación del alumbrado público del Ayuntamiento de Grazalema.

Relleno del trasdós

Tras la colocación de los vasos de hormigón que albergarán los equipos soterrados se realizará un relleno del hueco entre la excavación y los vasos de hormigón con zahora natural compactada.

Remate.

Los últimos 10 cm antes de la ejecución del solado similar al existente se rellenarán de hormigón en masa. Se realizará un acabado final que minimice el efecto que la colocación del contenedor tiene en la accesibilidad a los buzones, en especial en las calles con pendiente.

APERTURA REMOTA DE CONTENEDORES

Los contenedores instalados deberán disponer de un sistema apertura que permita al conductor del vehículo realizar las operaciones de apertura y recogida sin bajar de mismo.

INSTALACIÓN ELECTRICA

La acometida eléctrica del contenedor soterrado de carga trasera se realizará desde los cuadros de alumbrado del ayuntamiento de Grazalema, utilizando en la medida de lo posible la canalización existente de alumbrado público.

Ubrique a 27 de Septiembre 2017.

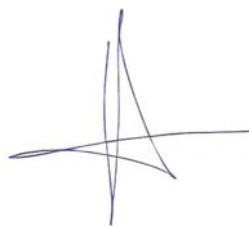

Jesús López Olmedo
Arquitecto
1130 C.O.A. Cádiz

2. ESTUDIO BÁSICO DE SEGURIDAD Y SALUD

1. MEMORIA

1.1. Consideraciones preliminares: justificación, objeto y contenido

- 1.1.1. Justificación
- 1.1.2. Objeto
- 1.1.3. Contenido del EBSS

1.2. Datos generales

- 1.2.1. Agentes
- 1.2.2. Características generales del Proyecto de Ejecución
- 1.2.3. Emplazamiento y condiciones del entorno
- 1.2.4. Características generales de la obra

1.3. Medios de auxilio

- 1.3.1. Medios de auxilio en obra
- 1.3.2. Medios de auxilio en caso de accidente: centros asistenciales más próximos

1.4. Instalaciones de higiene y bienestar de los trabajadores

- 1.4.1. Vestuarios
- 1.4.2. Aseos
- 1.4.3. Comedor

1.5. Identificación de riesgos y medidas preventivas a adoptar

- 1.5.1. Durante los trabajos previos a la ejecución de la obra
- 1.5.2. Durante las fases de ejecución de la obra
- 1.5.3. Durante la utilización de medios auxiliares.
- 1.5.4. Durante la utilización de maquinaria y herramientas

1.6. Identificación de los riesgos laborales evitables

- 1.6.1. Caídas al mismo nivel
- 1.6.2. Caídas a distinto nivel.
- 1.6.3. Polvo y partículas
- 1.6.4. Ruido
- 1.6.5. Esfuerzos
- 1.6.6. Incendios
- 1.6.7. Intoxicación por emanaciones

1.7. Relación de los riesgos laborales que no pueden eliminarse

- 1.7.1. Caída de objetos
- 1.7.2. Dermatitis
- 1.7.3. Electrocuciiones
- 1.7.4. Quemaduras
- 1.7.5. Golpes y cortes en extremidades

1.8. Condiciones de seguridad y salud, en trabajos posteriores de reparación y mantenimiento

- 1.8.1. Trabajos en cerramientos exteriores y cubiertas
- 1.8.2. Trabajos en instalaciones
- 1.8.3. Trabajos con pinturas y barnices

1.9. Trabajos que implican riesgos especiales

1.10. Medidas en caso de emergencia

1.11. Presencia de los recursos preventivos del contratista

2. NORMATIVA Y LEGISLACIÓN APLICABLES.

3. PLIEGO

3.1. Pliego de cláusulas administrativas

- 3.1.1. Disposiciones generales
- 3.1.2. Disposiciones facultativas
- 3.1.3. Formación en Seguridad
- 3.1.4. Reconocimientos médicos
- 3.1.5. Salud e higiene en el trabajo
- 3.1.6. Documentación de obra
- 3.1.7. Disposiciones Económicas

3.2. Pliego de condiciones técnicas particulares

- 3.2.1. Medios de protección colectiva
- 3.2.2. Medios de protección individual
- 3.2.3. Instalaciones provisionales de salud y confort

1. MEMORIA

1.1. Consideraciones preliminares: justificación, objeto y contenido

1.1.1. Justificación

La obra proyectada requiere la redacción de un Estudio Básico de Seguridad y Salud, ya que se cumplen las siguientes condiciones:

- a) El presupuesto de ejecución por contrata incluido en el proyecto es inferior a 450.760,00 euros.
- b) No se cumple que la duración estimada sea superior a 30 días laborables, empleándose en algún momento a más de 20 trabajadores simultáneamente.
- c) El volumen estimado de mano de obra, entendiéndose por tal la suma de los días de trabajo del total de los trabajadores en la obra, no es superior a 500 días.
- d) No se trata de una obra de túneles, galerías, conducciones subterráneas o presas.

1.1.2. Objeto

En el presente Estudio Básico de Seguridad y Salud se definen las medidas a adoptar encaminadas a la prevención de los riesgos de accidente y enfermedades profesionales que pueden ocasionarse durante la ejecución de la obra, así como las instalaciones preceptivas de higiene y bienestar de los trabajadores.

Se exponen unas directrices básicas de acuerdo con la legislación vigente, en cuanto a las disposiciones mínimas en materia de seguridad y salud, con el fin de que el contratista cumpla con sus obligaciones en cuanto a la prevención de riesgos profesionales.

Los objetivos que pretende alcanzar el presente Estudio Básico de Seguridad y Salud son:

- Garantizar la salud e integridad física de los trabajadores
- Evitar acciones o situaciones peligrosas por improvisación, o por insuficiencia o falta de medios
- Delimitar y esclarecer atribuciones y responsabilidades en materia de seguridad de las personas que intervienen en el proceso constructivo
- Determinar los costes de las medidas de protección y prevención
- Referir la clase de medidas de protección a emplear en función del riesgo
- Detectar a tiempo los riesgos que se derivan de la ejecución de la obra
- Aplicar técnicas de ejecución que reduzcan al máximo estos riesgos

1.1.3. Contenido del EBSS

El Estudio Básico de Seguridad y Salud precisa las normas de seguridad y salud aplicables a la obra, contemplando la identificación de los riesgos laborales que puedan ser evitados, indicando las medidas técnicas necesarias para ello, así como la relación de los riesgos laborales que no puedan eliminarse, especificando las medidas preventivas y protecciones técnicas tendentes a controlar y reducir dichos riesgos y valorando su eficacia, en especial cuando se propongan medidas alternativas, además de cualquier otro tipo de actividad que se lleve a cabo en la misma.

En el Estudio Básico de Seguridad y Salud se contemplan también las previsiones y las informaciones útiles para efectuar en su día, en las debidas condiciones de seguridad y salud, los previsibles trabajos posteriores de reparación o mantenimiento, siempre dentro del marco de la Ley de Prevención de Riesgos Laborales.

1.2. Datos generales

1.2.1. Agentes

Entre los agentes que intervienen en materia de seguridad y salud en la obra objeto del presente estudio, se reseñan:

- Promotor: Excmo. Ayuntamiento de Grazalema
- Autor del proyecto: Jesús López Olmedo
- Constructor - Jefe de obra: A definir

- Coordinador de seguridad y salud: A definir

1.2.2. Características generales del Proyecto de Ejecución

De la información disponible en la fase de proyecto básico y de ejecución, se aporta aquella que se considera relevante y que puede servir de ayuda para la redacción del plan de seguridad y salud.

- Denominación del proyecto: CONTENEDORES SOTERRADOS PARA RECOGIDA DE R.S.U. GRAZALEMA. "PLAN INVIERTE 2017"
- Plantas sobre rasante:
- Plantas bajo rasante: 1
- Presupuesto de ejecución material: 36.677,10€
- Plazo de ejecución: 3 meses
- Núm. máx. operarios: 6

1.2.3. Emplazamiento y condiciones del entorno

En el presente apartado se especifican, de forma resumida, las condiciones del entorno a considerar para la adecuada evaluación y delimitación de los riesgos que pudieran causar.

- Dirección: Plaza del Asomadero, Grazalema (Cádiz)
- Accesos a la obra: Acceso a obra mediante espacio exterior abierto
- Topografía del terreno: Topografía con pendiente de acceso por el lateral de la caseta del transformador. Acceso a los trabajos a través de plataforma sin desniveles importantes
- Edificaciones colindantes:
- Servidumbres y condicionantes:
- Condiciones climáticas y ambientales:

Durante los periodos en los que se produzca entrada y salida de vehículos se señalizará convenientemente el acceso de los mismos, tomándose todas las medidas oportunas establecidas por la Dirección General de Tráfico y por la Policía Local, para evitar posibles accidentes de circulación.

Se conservarán los bordillos y el pavimento de las aceras colindantes, causando el mínimo deterioro posible y reponiendo, en cualquier caso, aquellas unidades en las que se aprecie algún desperfecto.

1.2.4. Características generales de la obra

Descripción de las características de las unidades de la obra que pueden influir en la previsión de los riesgos laborales:

1.2.4.1. Cimentación

Cimentación a través de losa de cimentación

1.2.4.2. Estructura de contención

Estructura prefabricada para conformar paredes excavación existente

1.2.4.3. Instalaciones

Instalación eléctrica para dotar al sistema hidráulico de energía para su elevación/bajada

1.3. Medios de auxilio

La evacuación de heridos a los centros sanitarios se llevará a cabo exclusivamente por personal especializado, en ambulancia. Tan solo los heridos leves podrán trasladarse por otros medios, siempre con el consentimiento y bajo la supervisión del responsable de emergencias de la obra.

Se dispondrá en lugar visible de la obra un cartel con los teléfonos de urgencias y de los centros sanitarios más próximos.

1.3.1. Medios de auxilio en obra

En la obra se dispondrá de un armario botiquín portátil modelo B con destino a empresas de 5 a 25 trabajadores, en un lugar accesible a los operarios y debidamente equipado.

Su contenido mínimo será:

- Desinfectantes y antisépticos autorizados
- Gasas estériles
- Algodón hidrófilo
- Vendas
- Esparadrapo
- Apósitos adhesivos
- Tijeras
- Pinzas y guantes desechables

El responsable de emergencias revisará periódicamente el material de primeros auxilios, reponiendo los elementos utilizados y sustituyendo los productos caducados.

1.3.2. Medios de auxilio en caso de accidente: centros asistenciales más próximos

Se aporta la información de los centros sanitarios más próximos a la obra, que puede ser de gran utilidad si se llegara a producir un accidente laboral.

NIVEL ASISTENCIAL	NOMBRE, EMPLAZAMIENTO Y TELÉFONO	DISTANCIA APROX. (KM)
Primeros auxilios	Botiquín portátil	En la obra
Asistencia primaria (Urgencias)	Centro de Salud de Grazalema Plaza Pequeña 0 956132034	1,20 km

La distancia al centro asistencial más próximo Plaza Pequeña 0 se estima en 4 minutos, en condiciones normales de tráfico.

1.4. Instalaciones de higiene y bienestar de los trabajadores

Los servicios higiénicos de la obra cumplirán las "Disposiciones mínimas generales relativas a los lugares de trabajo en las obras" contenidas en la legislación vigente en la materia.

Dadas las características y el volumen de la obra, se ha previsto la colocación de instalaciones provisionales tipo caseta prefabricada para los vestuarios y aseos, pudiéndose habilitar posteriormente zonas en la propia obra para albergar dichos servicios, cuando las condiciones y las fases de ejecución lo permitan.

1.4.1. Vestuarios

Los vestuarios dispondrán de una superficie total de 2,0 m² por cada trabajador que deba utilizarlos simultáneamente, incluyendo bancos y asientos suficientes, además de taquillas dotadas de llave y con la capacidad necesaria para guardar la ropa y el calzado.

1.4.2. Aseos

La dotación mínima prevista para los aseos es de:

- 1 ducha por cada 10 trabajadores o fracción que trabajen simultáneamente en la obra
- 1 retrete por cada 25 hombres o fracción y 1 por cada 15 mujeres o fracción
- 1 lavabo por cada retrete
- 1 urinario por cada 25 hombres o fracción
- 1 secamanos de celulosa o eléctrico por cada lavabo
- 1 jabonera dosificadora por cada lavabo

- 1 recipiente para recogida de celulosa sanitaria
- 1 portarrollos con papel higiénico por cada inodoro

1.4.3. Comedor

La zona destinada a comedor tendrá una altura mínima de 2,5 m, dispondrá de fregaderos de agua potable para la limpieza de los utensilios y la vajilla, estará equipada con mesas y asientos, y tendrá una provisión suficiente de vasos, platos y cubiertos, preferentemente desechables.

1.5. Identificación de riesgos y medidas preventivas a adoptar

A continuación se expone la relación de los riesgos más frecuentes que pueden surgir durante las distintas fases de la obra, con las medidas preventivas y de protección colectiva a adoptar con el fin de eliminar o reducir al máximo dichos riesgos, así como los equipos de protección individual (EPI) imprescindibles para mejorar las condiciones de seguridad y salud en la obra.

Riesgos generales más frecuentes

- Caída de objetos y/o materiales al mismo o a distinto nivel
- Desprendimiento de cargas suspendidas.
- Exposición a temperaturas ambientales extremas.
- Exposición a vibraciones y ruido.
- Cortes y golpes en la cabeza y extremidades.
- Cortes y heridas con objetos punzantes
- Sobreesfuerzos, movimientos repetitivos o posturas inadecuadas.
- Electrocuaciones por contacto directo o indirecto
- Dermatitis por contacto con yesos, escayola, cemento, pinturas, pegamentos, etc.
- Intoxicación por inhalación de humos y gases

Medidas preventivas y protecciones colectivas de carácter general

- La zona de trabajo permanecerá ordenada, libre de obstáculos, limpia y bien iluminada.
- Se colocarán carteles indicativos de las medidas de seguridad en lugares visibles de la obra
- Se prohibirá la entrada a toda persona ajena a la obra.
- Los recursos preventivos de la obra tendrán presencia permanente en aquellos trabajos que entrañen mayores riesgos.
- Las operaciones que entrañen riesgos especiales se realizarán bajo la supervisión de una persona cualificada, debidamente instruida.
- Se suspenderán los trabajos en caso de tormenta y cuando llueva con intensidad o la velocidad del viento sea superior a 50 km/h.
- Cuando las temperaturas sean extremas, se evitará, en la medida de lo posible, trabajar durante las horas de mayor insolación.
- La carga y descarga de materiales se realizará con precaución y cautela, preferentemente por medios mecánicos, evitando movimientos bruscos que provoquen su caída
- La manipulación de los elementos pesados se realizará por personal cualificado, utilizando medios mecánicos o palancas, para evitar sobreesfuerzos innecesarios.
- Ante la existencia de líneas eléctricas aéreas, se guardarán las distancias mínimas preventivas, en función de su intensidad y voltaje.
- No se realizará ningún trabajo dentro del radio de acción de las máquinas o vehículos
- Los operarios no desarrollarán trabajos, ni permanecerán, debajo de cargas suspendidas.
- Se evitarán o reducirán al máximo los trabajos en altura.
- Se utilizarán escaleras normalizadas, sujetas firmemente, para el descenso y ascenso a las zonas excavadas
- Los huecos horizontales y los bordes de los forjados se protegerán mediante la colocación de barandillas o redes homologadas
- Dentro del recinto de la obra, los vehículos y máquinas circularán a una velocidad reducida, inferior a 20 km/h

Equipos de protección individual (EPI) a utilizar en las distintas fases de ejecución de la obra

- Casco de seguridad homologado.
- Casco de seguridad con barboquejo.
- Cinturón de seguridad con dispositivo anticaída.
- Cinturón portaherramientas
- Guantes de goma
- Guantes de cuero.
- Guantes aislantes
- Calzado con puntera reforzada
- Calzado de seguridad con suela aislante y anticlavos.
- Botas de caña alta de goma
- Mascarilla con filtro mecánico para el corte de ladrillos con sierra
- Ropa de trabajo impermeable.
- Faja antilumbago.
- Gafas de seguridad antiimpactos
- Protectores auditivos.

1.5.1. Durante los trabajos previos a la ejecución de la obra

Se expone la relación de los riesgos más frecuentes que pueden surgir en los trabajos previos a la ejecución de la obra, con las medidas preventivas, protecciones colectivas y equipos de protección individual (EPI), específicos para dichos trabajos.

1.5.1.1. Instalación eléctrica provisional

Riesgos más frecuentes

- Electrocuci3nes por contacto directo o indirecto
- Cortes y heridas con objetos punzantes
- Proyección de partículas en los ojos
- Incendios

Medidas preventivas y protecciones colectivas:

- Prevención de posibles contactos eléctricos indirectos, mediante el sistema de protección de puesta a tierra y dispositivos de corte (interruptores diferenciales)
- Se respetará una distancia mínima a las líneas de alta tensión de 6 m para las líneas aéreas y de 2 m para las líneas enterradas
- Se comprobará que el trazado de la línea eléctrica no coincide con el del suministro de agua
- Se ubicarán los cuadros eléctricos en lugares accesibles, dentro de cajas prefabricadas homologadas, con su toma de tierra independiente, protegidas de la intemperie y provistas de puerta, llave y visera
- Se utilizarán solamente conducciones eléctricas antihumedad y conexiones estancas
- En caso de tender líneas eléctricas sobre zonas de paso, se situarán a una altura mínima de 2,2 m si se ha dispuesto algún elemento para impedir el paso de vehículos y de 5,0 m en caso contrario
- Los cables enterrados estarán perfectamente señalizados y protegidos con tubos rígidos, a una profundidad superior a 0,4 m
- Las tomas de corriente se realizarán a través de clavijas blindadas normalizadas
- Quedan terminantemente prohibidas las conexiones triples (ladrones) y el empleo de fusibles caseros, empleándose una toma de corriente independiente para cada aparato o herramienta

Equipos de protección individual (EPI):

- Calzado aislante para electricistas
- Guantes dieléctricos.
- Banquetas aislantes de la electricidad.
- Comprobadores de tensión.
- Herramientas aislantes.

- Ropa de trabajo impermeable.
- Ropa de trabajo reflectante.

1.5.1.2. Vallado de obra

Riesgos más frecuentes

- Cortes y heridas con objetos punzantes
- Proyección de fragmentos o de partículas
- Exposición a temperaturas ambientales extremas.
- Exposición a vibraciones y ruido.

Medidas preventivas y protecciones colectivas:

- Se prohibirá el aparcamiento en la zona destinada a la entrada de vehículos a la obra
- Se retirarán los clavos y todo el material punzante resultante del vallado
- Se localizarán las conducciones que puedan existir en la zona de trabajo, previamente a la excavación

Equipos de protección individual (EPI):

- Calzado con puntera reforzada
- Guantes de cuero.
- Ropa de trabajo reflectante.

1.5.2. Durante las fases de ejecución de la obra

1.5.2.1. Cimentación

Riesgos más frecuentes

- Inundaciones o filtraciones de agua
- Vuelcos, choques y golpes provocados por la maquinaria o por vehículos

Medidas preventivas y protecciones colectivas:

- Se colocarán protectores homologados en las puntas de las armaduras de espera
- El transporte de las armaduras se efectuará mediante eslingas, enlazadas y provistas de ganchos con pestillos de seguridad
- Se retirarán los clavos sobrantes y los materiales punzantes

Equipos de protección individual (EPI):

- Guantes homologados para el trabajo con hormigón
- Guantes de cuero para la manipulación de las armaduras
- Botas de goma de caña alta para hormigonado
- Botas de seguridad con plantillas de acero y antideslizantes

1.5.2.2. Estructura

Riesgos más frecuentes

- Desprendimientos de los materiales de encofrado por apilado incorrecto
- Caída del encofrado al vacío durante las operaciones de desencofrado
- Cortes al utilizar la sierra circular de mesa o las sierras de mano

Medidas preventivas y protecciones colectivas:

- Se protegerá la vía pública con una visera de protección formada por ménsula y entablado
- Los huecos horizontales y los bordes de los forjados se protegerán mediante la colocación de barandillas o redes homologadas

Equipos de protección individual (EPI):

- Cinturón de seguridad con dispositivo anticaída.

- Guantes homologados para el trabajo con hormigón
- Guantes de cuero para la manipulación de las armaduras
- Botas de goma de caña alta para hormigonado
- Botas de seguridad con plantillas de acero y antideslizantes

1.5.2.3. Cerramientos y revestimientos exteriores

Riesgos más frecuentes

- Caída de objetos o materiales desde distinto nivel.
- Exposición a temperaturas ambientales extremas.
- Afecciones cutáneas por contacto con morteros, yeso, escayola o materiales aislantes

Medidas preventivas y protecciones colectivas:

- Marquesinas para la protección frente a la caída de objetos
- No retirada de las barandillas antes de la ejecución del cerramiento

Equipos de protección individual (EPI):

- Uso de mascarilla con filtro mecánico para el corte de ladrillos con sierra

1.5.2.4. Cubiertas

Riesgos más frecuentes

- Caída por los bordes de cubierta o deslizamiento por los faldones

Medidas preventivas y protecciones colectivas:

- El acopio de los materiales de cubierta se realizará en zonas alejadas de los bordes o aleros, y fuera de las zonas de circulación, preferentemente sobre vigas o soportes
- El acceso a la cubierta se realizará mediante escaleras de mano homologadas, ubicadas en huecos protegidos y apoyadas sobre superficies horizontales, sobrepasando 1,0 m la altura de desembarque
- Se instalarán anclajes en la cumbrera para amarrar los cables y/o los cinturones de seguridad

Equipos de protección individual (EPI):

- Calzado con suela antideslizante
- Ropa de trabajo impermeable.
- Cinturón de seguridad con dispositivo anticaída.

1.5.2.5. Particiones

Riesgos más frecuentes

- Caída de objetos y/o materiales al mismo o a distinto nivel
- Exposición a vibraciones y ruido.
- Cortes y golpes en la cabeza y extremidades.
- Cortes y heridas con objetos punzantes
- Sobreesfuerzos, movimientos repetitivos o posturas inadecuadas.
- Dermatitis por contacto con yesos, escayola, cemento, pinturas, pegamentos, etc.

Medidas preventivas y protecciones colectivas:

- Se evitarán o reducirán al máximo los trabajos en altura.
- Se utilizarán escaleras normalizadas, sujetas firmemente, para el descenso y ascenso a las zonas excavadas
- El acopio de los materiales de cubierta se realizará en zonas alejadas de los bordes o aleros, y fuera de las zonas de circulación, preferentemente sobre vigas o soportes
- Los huecos horizontales y los bordes de los forjados se protegerán mediante la colocación de barandillas o redes homologadas

Equipos de protección individual (EPI):

- Casco de seguridad homologado.
- Cinturón portaherramientas
- Guantes de cuero.
- Calzado con puntera reforzada
- Mascarilla con filtro mecánico para el corte de ladrillos con sierra
- Faja antilumbago.
- Gafas de seguridad antiimpactos
- Protectores auditivos.

1.5.2.6. Instalaciones en general

Riesgos más frecuentes

- Electrocuaciones por contacto directo o indirecto
- Quemaduras producidas por descargas eléctricas
- Intoxicación por vapores procedentes de la soldadura
- Incendios y explosiones

Medidas preventivas y protecciones colectivas:

- El personal encargado de realizar trabajos en instalaciones estará formado y adiestrado en el empleo del material de seguridad y de los equipos y herramientas específicas para cada labor
- Se utilizarán solamente lámparas portátiles homologadas, con manguera antihumedad y clavija de conexión normalizada, alimentadas a 24 voltios
- Se utilizarán herramientas portátiles con doble aislamiento

Equipos de protección individual (EPI):

- Guantes aislantes en pruebas de tensión
- Calzado con suela aislante ante contactos eléctricos
- Banquetas aislantes de la electricidad.
- Comprobadores de tensión.
- Herramientas aislantes.

1.5.3. Durante la utilización de medios auxiliares.

La prevención de los riesgos derivados de la utilización de los medios auxiliares de la obra se realizará atendiendo a la legislación vigente en la materia.

En ningún caso se admitirá la utilización de andamios o escaleras de mano que no estén normalizados y cumplan con la normativa vigente.

En el caso de las plataformas de descarga de materiales, sólo se utilizarán modelos normalizados, disponiendo de barandillas homologadas y enganches para cinturón de seguridad, entre otros elementos.

Relación de medios auxiliares previstos en la obra con sus respectivas medidas preventivas y protecciones colectivas:

1.5.3.1. Puntales

- No se retirarán los puntales, ni se modificará su disposición una vez hayan entrado en carga, respetándose el periodo estricto de desencofrado.
- Los puntales no quedarán dispersos por la obra, evitando su apoyo en posición inclinada sobre los paramentos verticales, acopiándose siempre cuando dejen de utilizarse.
- Los puntales telescópicos se transportarán con los mecanismos de extensión bloqueados.

1.5.3.2. Torre de hormigonado

- Se colocará, en un lugar visible al pie de la torre de hormigonado, un cartel que indique "Prohibido el acceso a toda persona no autorizada".
- Las torres de hormigonado permanecerán protegidas perimetralmente mediante barandillas homologadas, con rodapié, con una altura igual o superior a 0,9 m.
- No se permitirá la presencia de personas ni de objetos sobre las plataformas de las torres de hormigonado durante sus cambios de posición.
- En el hormigonado de los pilares de esquina, las torres de hormigonado se ubicarán con la cara de trabajo situada perpendicularmente a la diagonal interna del pilar, con el fin de lograr la posición más segura y eficaz.

1.5.3.3. Escalera de mano

- Se revisará periódicamente el estado de conservación de las escaleras.
- Dispondrán de zapatas antideslizantes o elementos de fijación en la parte superior o inferior de los largueros.
- Se transportarán con el extremo delantero elevado, para evitar golpes a otros objetos o a personas.
- Se apoyarán sobre superficies horizontales, con la planeidad adecuada para que sean estables e inmóviles, quedando prohibido el uso como cuña de cascotes, ladrillos, bovedillas o elementos similares.
- Los travesaños quedarán en posición horizontal y la inclinación de la escalera será inferior al 75% respecto al plano horizontal.
- El extremo superior de la escalera sobresaldrá 1,0 m de la altura de desembarque, medido en la dirección vertical.
- El operario realizará el ascenso y descenso por la escalera en posición frontal (mirando los peldaños), sujetándose firmemente con las dos manos en los peldaños, no en los largueros.
- Se evitará el ascenso o descenso simultáneo de dos o más personas.
- Cuando se requiera trabajar sobre la escalera en alturas superiores a 3,5 m, se utilizará siempre el cinturón de seguridad con dispositivo anticaída.

1.5.3.4. Andamio de borriquetas

- Los andamios de borriquetas se apoyarán sobre superficies firmes, estables y niveladas.
- Se empleará un mínimo de dos borriquetas para la formación de andamios, quedando totalmente prohibido como apoyo el uso de bidones, ladrillos, bovedillas u otros objetos.
- Las plataformas de trabajo estarán perfectamente ancladas a las borriquetas.
- Queda totalmente prohibido instalar un andamio de borriquetas encima de otro.

1.5.4. Durante la utilización de maquinaria y herramientas

Las medidas preventivas a adoptar y las protecciones a emplear para el control y la reducción de riesgos debidos a la utilización de maquinaria y herramientas durante la ejecución de la obra se desarrollarán en el correspondiente Plan de Seguridad y Salud, conforme a los siguientes criterios:

- a) Todas las máquinas y herramientas que se utilicen en la obra dispondrán de su correspondiente manual de instrucciones, en el que estarán especificados claramente tanto los riesgos que entrañan para los trabajadores como los procedimientos para su utilización con la debida seguridad.
- b) No se aceptará la utilización de ninguna máquina, mecanismo o artificio mecánico sin reglamentación específica.

Relación de máquinas y herramientas que está previsto utilizar en la obra, con sus correspondientes medidas preventivas y protecciones colectivas:

1.5.4.1. Pala cargadora

- Para realizar las tareas de mantenimiento, se apoyará la cuchara en el suelo, se parará el motor, se conectará el freno de estacionamiento y se bloqueará la máquina.
- Queda prohibido el uso de la cuchara como grúa o medio de transporte.
- La extracción de tierras se efectuará en posición frontal a la pendiente
- El transporte de tierras se realizará con la cuchara en la posición más baja posible, para garantizar la estabilidad de la pala

1.5.4.2. Retroexcavadora

- Para realizar las tareas de mantenimiento, se apoyará la cuchara en el suelo, se parará el motor, se conectará el freno de estacionamiento y se bloqueará la máquina.
- Queda prohibido el uso de la cuchara como grúa o medio de transporte.
- Los desplazamientos de la retroexcavadora se realizarán con la cuchara apoyada sobre la máquina en el sentido de la marcha.
- Los cambios de posición de la cuchara en superficies inclinadas se realizarán por la zona de mayor altura.
- Se prohibirá la realización de trabajos dentro del radio de acción de la máquina.

1.5.4.3. Camión de caja basculante

- Las maniobras del camión serán dirigidas por un señalista de tráfico.
- Se comprobará que el freno de mano está activado antes de la puesta en marcha del motor, al abandonar el vehículo y durante las operaciones de carga y descarga.
- No se circulará con la caja izada después de la descarga.

1.5.4.4. Camión para transporte

- Las maniobras del camión serán dirigidas por un señalista de tráfico.
- Las cargas se repartirán uniformemente en la caja, evitando acopios con pendientes superiores al 5% y protegiendo los materiales sueltos con una lona
- Antes de proceder a las operaciones de carga y descarga, se colocará el freno en posición de frenado y, en caso de estar situado en pendiente, calzos de inmovilización debajo de las ruedas
- En las operaciones de carga y descarga se evitarán movimientos bruscos que provoquen la pérdida de estabilidad, permaneciendo siempre el conductor fuera de la cabina

1.5.4.5. Camión grúa

- El conductor accederá al vehículo descenderá del mismo con el motor apagado, en posición frontal, evitando saltar al suelo y haciendo uso de los peldaños y asideros.
- Se cuidará especialmente de no sobrepasar la carga máxima indicada por el fabricante.
- La cabina dispondrá de botiquín de primeros auxilios y de extintor timbrado y revisado.
- Los vehículos dispondrán de bocina de retroceso.
- Se comprobará que el freno de mano está activado antes de la puesta en marcha del motor, al abandonar el vehículo y durante las operaciones de elevación.
- La elevación se realizará evitando operaciones bruscas, que provoquen la pérdida de estabilidad de la carga.

1.5.4.6. Hormigonera

- Las operaciones de mantenimiento serán realizadas por personal especializado, previa desconexión de la energía eléctrica
- La hormigonera tendrá un grado de protección IP-55
- Su uso estará restringido sólo a personas autorizadas
- Dispondrá de freno de basculamiento del bombo
- Los conductos de alimentación eléctrica de la hormigonera estarán conectados a tierra, asociados a un disyuntor diferencial
- Las partes móviles del aparato deberán permanecer siempre protegidas mediante carcasas conectadas a tierra
- No se ubicarán a distancias inferiores a tres metros de los bordes de excavación y/o de los bordes de los forjados

1.5.4.7. Vibrador

- La operación de vibrado se realizará siempre desde una posición estable
- La manguera de alimentación desde el cuadro eléctrico estará protegida cuando discurra por zonas de paso
- Tanto el cable de alimentación como su conexión al transformador estarán en perfectas condiciones de estanqueidad y aislamiento
- Los operarios no efectuarán el arrastre del cable de alimentación colocándolo alrededor del cuerpo. Si es necesario, esta operación se realizará entre dos operarios
- El vibrado del hormigón se realizará desde plataformas de trabajo seguras, no permaneciendo en ningún momento el operario sobre el encofrado ni sobre elementos inestables
- Nunca se abandonará el vibrador en funcionamiento, ni se desplazará tirando de los cables
- Para las vibraciones transmitidas al sistema mano-brazo, el valor de exposición diaria normalizado para un período de referencia de ocho horas, no superará $2,5 \text{ m/s}^2$, siendo el valor límite de 5 m/s^2

1.5.4.8. Martillo picador

- Las mangueras de aire comprimido deben estar situadas de forma que no dificulten ni el trabajo de los operarios ni el paso del personal.
- No se realizarán ni esfuerzos de palanca ni operaciones similares con el martillo en marcha.
- Se verificará el perfecto estado de los acoplamientos de las mangueras.
- Se cerrará el paso del aire antes de desarmar un martillo.

1.5.4.9. Maquinillo

- Será utilizado exclusivamente por la persona debidamente autorizada.
- El trabajador que utilice el maquinillo estará debidamente formado en su uso y manejo, conocerá el contenido del manual de instrucciones, las correctas medidas preventivas a adoptar y el uso de los EPI necesarios.
- Previamente al inicio de cualquier trabajo, se comprobará el estado de los accesorios de seguridad, del cable de suspensión de cargas y de las eslingas.
- Se comprobará la existencia del limitador de recorrido que impide el choque de la carga contra el extremo superior de la pluma.
- Dispondrá de marcado CE, de declaración de conformidad y de manual de instrucciones emitido por el fabricante.

- Quedará claramente visible el cartel que indica el peso máximo a elevar.
- Se acotará la zona de la obra en la que exista riesgo de caída de los materiales transportados por el maquinillo.
- Se revisará el cable a diario, siendo obligatoria su sustitución cuando el número de hilos rotos sea igual o superior al 10% del total
- El anclaje del maquinillo se realizará según se indica en el manual de instrucciones del fabricante
- El arriostamiento nunca se hará con bidones llenos de agua, de arena u de otro material.
- Se realizará el mantenimiento previsto por el fabricante.

1.5.4.10. Sierra circular

- Su uso está destinado exclusivamente al corte de elementos o piezas de la obra
- Para el corte de materiales cerámicos o pétreos se emplearán discos abrasivos y para elementos de madera discos de sierra.
- Deberá existir un interruptor de parada cerca de la zona de mando.
- La zona de trabajo deberá estar limpia de serrín y de virutas, para evitar posibles incendios.
- Las piezas a serrar no contendrán clavos ni otros elementos metálicos.
- El trabajo con el disco agresivo se realizará en húmedo.
- No se utilizará la sierra circular sin la protección de prendas adecuadas, tales como mascarillas antipolvo y gafas.

1.5.4.11. Sierra circular de mesa

- Será utilizado exclusivamente por la persona debidamente autorizada.
- El trabajador que utilice la sierra circular estará debidamente formado en su uso y manejo, conocerá el contenido del manual de instrucciones, las correctas medidas preventivas a adoptar y el uso de los EPI necesarios
- Las sierras circulares se ubicarán en un lugar apropiado, sobre superficies firmes y secas, a distancias superiores a tres metros del borde de los forjados, salvo que éstos estén debidamente protegidos por redes, barandillas o petos de remate
- En los casos en que se superen los valores de exposición al ruido indicados en el artículo 51 del Real Decreto 286/06 de protección de los trabajadores frente al ruido, se establecerán las acciones correctivas oportunas, tales como el empleo de protectores auditivos
- La sierra estará totalmente protegida por la parte inferior de la mesa, de manera que no se pueda acceder al disco
- La parte superior de la sierra dispondrá de una carcasa metálica que impida el acceso al disco de sierra, excepto por el punto de introducción del elemento a cortar, y la proyección de partículas
- Se utilizará siempre un empujador para guiar el elemento a cortar, de modo que en ningún caso la mano quede expuesta al disco de la sierra
- La instalación eléctrica de la máquina estará siempre en perfecto estado y condiciones, comprobándose periódicamente el cableado, las clavijas y la toma de tierra
- Las piezas a serrar no contendrán clavos ni otros elementos metálicos.
- El operario se colocará a sotavento del disco, evitando la inhalación de polvo

1.5.4.12. Cortadora de material cerámico

- Se comprobará el estado del disco antes de iniciar cualquier trabajo. Si estuviera desgastado o resquebrajado se procederá a su inmediata sustitución
- la protección del disco y de la transmisión estará activada en todo momento
- No se presionará contra el disco la pieza a cortar para evitar el bloqueo

1.5.4.13. Equipo de soldadura

- No habrá materiales inflamables ni explosivos a menos de 10 metros de la zona de trabajo de soldadura.
- Antes de soldar se eliminarán las pinturas y recubrimientos del soporte
- Durante los trabajos de soldadura se dispondrá siempre de un extintor de polvo químico en perfecto estado y condiciones de uso, en un lugar próximo y accesible.
- En los locales cerrados en los que no se pueda garantizar una correcta renovación de aire se instalarán extractores, preferentemente sistemas de aspiración localizada.
- Se paralizarán los trabajos de soldadura en altura ante la presencia de personas bajo el área de trabajo.
- Tanto los soldadores como los trabajadores que se encuentren en las inmediaciones dispondrán de protección visual adecuada, no permaneciendo en ningún caso con los ojos al descubierto.

1.5.4.14. Herramientas manuales diversas

- La alimentación de las herramientas se realizará a 24 V cuando se trabaje en ambientes húmedos o las herramientas no dispongan de doble aislamiento.
- El acceso a las herramientas y su uso estará permitido únicamente a las personas autorizadas.
- No se retirarán de las herramientas las protecciones diseñadas por el fabricante.
- Se prohibirá, durante el trabajo con herramientas, el uso de pulseras, relojes, cadenas y elementos similares.
- Las herramientas eléctricas dispondrán de doble aislamiento o estarán conectadas a tierra
- En las herramientas de corte se protegerá el disco con una carcasa antiproyección.
- Las conexiones eléctricas a través de clemas se protegerán con carcasas anticontactos eléctricos.
- Las herramientas se mantendrán en perfecto estado de uso, con los mangos sin grietas y limpios de residuos, manteniendo su carácter aislante para los trabajos eléctricos.
- Las herramientas eléctricas estarán apagadas mientras no se estén utilizando y no se podrán usar con las manos o los pies mojados.
- En los casos en que se superen los valores de exposición al ruido que establece la legislación vigente en materia de protección de los trabajadores frente al ruido, se establecerán las acciones correctivas oportunas, tales como el empleo de protectores auditivos.

1.6. Identificación de los riesgos laborales evitables

En este apartado se reseña la relación de las medidas preventivas a adoptar para evitar o reducir el efecto de los riesgos más frecuentes durante la ejecución de la obra.

1.6.1. Caídas al mismo nivel

- La zona de trabajo permanecerá ordenada, libre de obstáculos, limpia y bien iluminada.
- Se habilitarán y balizarán las zonas de acopio de materiales.

1.6.2. Caídas a distinto nivel.

- Se dispondrán escaleras de acceso para salvar los desniveles.
- Los huecos horizontales y los bordes de los forjados se protegerán mediante barandillas y redes homologadas.
- Se mantendrán en buen estado las protecciones de los huecos y de los desniveles.
- Las escaleras de acceso quedarán firmemente sujetas y bien amarradas.

1.6.3. Polvo y partículas

- Se regará periódicamente la zona de trabajo para evitar el polvo.
- Se usarán gafas de protección y mascarillas antipolvo en aquellos trabajos en los que se genere polvo o partículas.

1.6.4. Ruido

- Se evaluarán los niveles de ruido en las zonas de trabajo.
- Las máquinas estarán provistas de aislamiento acústico.
- Se dispondrán los medios necesarios para eliminar o amortiguar los ruidos.

1.6.5. Esfuerzos

- Se evitará el desplazamiento manual de las cargas pesadas.
- Se limitará el peso de las cargas en caso de desplazamiento manual.
- Se evitarán los sobreesfuerzos o los esfuerzos repetitivos.
- Se evitarán las posturas inadecuadas o forzadas en el levantamiento o desplazamiento de cargas.

1.6.6. Incendios

- No se fumará en presencia de materiales fungibles ni en caso de existir riesgo de incendio.

1.6.7. Intoxicación por emanaciones

- Los locales y las zonas de trabajo dispondrán de ventilación suficiente.
- Se utilizarán mascarillas y filtros apropiados.

1.7. Relación de los riesgos laborales que no pueden eliminarse

Los riesgos que difícilmente pueden eliminarse son los que se producen por causas inesperadas (como caídas de objetos y desprendimientos, entre otras). No obstante, pueden reducirse con el adecuado uso de las protecciones individuales y colectivas, así como con el estricto cumplimiento de la normativa en materia de seguridad y salud, y de las normas de la buena construcción.

1.7.1. Caída de objetos

Medidas preventivas y protecciones colectivas:

- Se montarán marquesinas en los accesos.
- La zona de trabajo permanecerá ordenada, libre de obstáculos, limpia y bien iluminada.
- Se evitará el amontonamiento de materiales u objetos sobre los andamios.
- No se lanzarán cascotes ni restos de materiales desde los andamios.

Equipos de protección individual (EPI):

- Casco de seguridad homologado.
- Guantes y botas de seguridad.
- Uso de bolsa portaherramientas.

1.7.2. Dermatitis

Medidas preventivas y protecciones colectivas:

- Se evitará la generación de polvo de cemento.

Equipos de protección individual (EPI):

- Guantes y ropa de trabajo adecuada.

1.7.3. Electrocuciiones

Medidas preventivas y protecciones colectivas:

- Se revisará periódicamente la instalación eléctrica.
- El tendido eléctrico quedará fijado a los paramentos verticales.
- Los alargadores portátiles tendrán mango aislante.
- La maquinaria portátil dispondrá de protección con doble aislamiento.
- Toda la maquinaria eléctrica estará provista de toma de tierra.

Equipos de protección individual (EPI):

- Guantes dieléctricos.
- Calzado aislante para electricistas
- Banquetas aislantes de la electricidad.

1.7.4. Quemaduras

Medidas preventivas y protecciones colectivas:

- La zona de trabajo permanecerá ordenada, libre de obstáculos, limpia y bien iluminada.

Equipos de protección individual (EPI):

- Guantes, polainas y mandiles de cuero.

1.7.5. Golpes y cortes en extremidades

Medidas preventivas y protecciones colectivas:

- La zona de trabajo permanecerá ordenada, libre de obstáculos, limpia y bien iluminada.

Equipos de protección individual (EPI):

- Guantes y botas de seguridad.

1.8. Condiciones de seguridad y salud, en trabajos posteriores de reparación y mantenimiento

En este apartado se aporta la información útil para realizar, en las debidas condiciones de seguridad y salud, los futuros trabajos de conservación, reparación y mantenimiento del edificio construido que entrañan mayores riesgos.

1.8.1. Trabajos en cerramientos exteriores y cubiertas

Para los trabajos en cerramientos, aleros de cubierta, revestimientos de paramentos exteriores o cualquier otro que se efectúe con riesgo de caída en altura, deberán utilizarse andamios que cumplan las condiciones especificadas en el presente Estudio Básico de Seguridad y Salud.

Durante los trabajos que puedan afectar a la vía pública, se colocará una visera de protección a la altura de la primera planta, para proteger a los transeúntes y a los vehículos de las posibles caídas de objetos.

1.8.2. Trabajos en instalaciones

Los trabajos correspondientes a las instalaciones de fontanería, eléctrica y de gas, deberán realizarse por personal cualificado, cumpliendo las especificaciones establecidas en su correspondiente Plan de Seguridad y Salud, así como en la normativa vigente en cada materia.

Antes de la ejecución de cualquier trabajo de reparación o de mantenimiento de los ascensores y montacargas, deberá elaborarse un Plan de Seguridad suscrito por un técnico competente en la materia.

1.8.3. Trabajos con pinturas y barnices

Los trabajos con pinturas u otros materiales cuya inhalación pueda resultar tóxica deberán realizarse con ventilación suficiente, adoptando los elementos de protección adecuados.

1.9. Trabajos que implican riesgos especiales

En la obra objeto del presente Estudio Básico de Seguridad y Salud concurren los riesgos especiales que suelen presentarse en la demolición de la estructura, cerramientos y cubiertas y en el propio montaje de las medidas de seguridad y de protección. Cabe destacar:

- Montaje de forjado, especialmente en los bordes perimetrales.
- Ejecución de cerramientos exteriores.
- Formación de los antepechos de cubierta.
- Colocación de horcas y redes de protección.
- Los huecos horizontales y los bordes de los forjados se protegerán mediante barandillas y redes homologadas.
- Disposición de plataformas voladas.
- Elevación y acople de los módulos de andamiaje para la ejecución de las fachadas.

1.10. Medidas en caso de emergencia

El contratista deberá reflejar en el correspondiente plan de seguridad y salud las posibles situaciones de emergencia, estableciendo las medidas oportunas en caso de primeros auxilios y designando para ello a personal con formación, que se hará cargo de dichas medidas.

Los trabajadores responsables de las medidas de emergencia tienen derecho a la paralización de su actividad, debiendo estar garantizada la adecuada administración de los primeros auxilios y, cuando la situación lo requiera, el rápido traslado del operario a un centro de asistencia médica.

1.11. Presencia de los recursos preventivos del contratista

Dadas las características de la obra y los riesgos previstos en el presente Estudio Básico de Seguridad y Salud, cada contratista deberá asignar la presencia de sus recursos preventivos en la obra, según se establece en la legislación vigente en la materia.

A tales efectos, el contratista deberá concretar los recursos preventivos asignados a la obra con capacitación suficiente, que deberán disponer de los medios necesarios para vigilar el cumplimiento de las medidas incluidas en el correspondiente plan de seguridad y salud.

Dicha vigilancia incluirá la comprobación de la eficacia de las actividades preventivas previstas en dicho Plan, así como la adecuación de tales actividades a los riesgos que pretenden prevenirse o a la aparición de riesgos no previstos y derivados de la situación que determina la necesidad de la presencia de los recursos preventivos.

Si, como resultado de la vigilancia, se observa un deficiente cumplimiento de las actividades preventivas, las personas que tengan asignada la presencia harán las indicaciones necesarias para el correcto e inmediato cumplimiento de las actividades preventivas, debiendo poner tales circunstancias en conocimiento del empresario para que éste adopte las medidas oportunas para corregir las deficiencias observadas.

2. NORMATIVA Y LEGISLACIÓN APLICABLES.

2.1. Y. Seguridad y salud

Ley de Prevención de Riesgos Laborales

Ley 31/1995, de 8 de noviembre, de la Jefatura del Estado.

B.O.E.: 10 de noviembre de 1995

Completada por:

Protección de los trabajadores contra los riesgos relacionados con la exposición a agentes cancerígenos durante el trabajo

Real Decreto 665/1997, de 12 de mayo, del Ministerio de la Presidencia.

B.O.E.: 24 de mayo de 1997

Modificada por:

Ley de Medidas Fiscales, Administrativas y del Orden Social

Ley 50/1998, de 30 de diciembre, de la Jefatura del Estado.

Modificación de los artículos 45, 47, 48 y 49 de la Ley 31/1995.

B.O.E.: 31 de diciembre de 1998

Completada por:

Disposiciones mínimas de seguridad y salud en el trabajo en el ámbito de las empresas de trabajo temporal

Real Decreto 216/1999, de 5 de febrero, del Ministerio de Trabajo y Asuntos Sociales.

B.O.E.: 24 de febrero de 1999

Completada por:

Protección de la salud y seguridad de los trabajadores contra los riesgos relacionados con los agentes químicos durante el trabajo

Real Decreto 374/2001, de 6 de abril, del Ministerio de la Presidencia.

B.O.E.: 1 de mayo de 2001

Completada por:

Disposiciones mínimas para la protección de la salud y seguridad de los trabajadores frente al riesgo eléctrico

Real Decreto 614/2001, de 8 de junio, del Ministerio de la Presidencia.

B.O.E.: 21 de junio de 2001

Completada por:

Protección de la salud y la seguridad de los trabajadores expuestos a los riesgos derivados de atmósferas explosivas en el lugar de trabajo

Real Decreto 681/2003, de 12 de junio, del Ministerio de la Presidencia.

B.O.E.: 18 de junio de 2003

Modificada por:

Ley de reforma del marco normativo de la prevención de riesgos laborales

Ley 54/2003, de 12 de diciembre, de la Jefatura del Estado.

B.O.E.: 13 de diciembre de 2003

Desarrollada por:

Desarrollo del artículo 24 de la Ley 31/1995 de Prevención de Riesgos Laborales, en materia de coordinación de actividades empresariales

Real Decreto 171/2004, de 30 de enero, del Ministerio de Trabajo y Asuntos Sociales.

B.O.E.: 31 de enero de 2004

Completada por:

Protección de la salud y la seguridad de los trabajadores frente a los riesgos que puedan derivarse de la exposición a vibraciones mecánicas

Real Decreto 1311/2005, de 4 de noviembre, del Ministerio de Trabajo y Asuntos Sociales.

B.O.E.: 5 de noviembre de 2005

Completada por:

Protección de la salud y la seguridad de los trabajadores contra los riesgos relacionados con la exposición al ruido

Real Decreto 286/2006, de 10 de marzo, del Ministerio de la Presidencia.

B.O.E.: 11 de marzo de 2006

Completada por:

Disposiciones mínimas de seguridad y salud aplicables a los trabajos con riesgo de exposición al amianto

Real Decreto 396/2006, de 31 de marzo, del Ministerio de la Presidencia.

B.O.E.: 11 de abril de 2006

Modificada por:

Modificación de diversas leyes para su adaptación a la Ley sobre el libre acceso a las actividades de servicios y su ejercicio

Ley 25/2009, de 22 de diciembre, de la Jefatura del Estado.

B.O.E.: 23 de diciembre de 2009

Reglamento de los Servicios de Prevención

Real Decreto 39/1997, de 17 de enero, del Ministerio de Trabajo y Asuntos Sociales.

B.O.E.: 31 de enero de 1997

Completado por:

Protección de los trabajadores contra los riesgos relacionados con la exposición a agentes cancerígenos durante el trabajo

Real Decreto 665/1997, de 12 de mayo, del Ministerio de la Presidencia.

B.O.E.: 24 de mayo de 1997

Modificado por:

Modificación del Reglamento de los Servicios de Prevención

Real Decreto 780/1998, de 30 de abril, del Ministerio de Trabajo y Asuntos Sociales.

B.O.E.: 1 de mayo de 1998

Completado por:

Protección de la salud y seguridad de los trabajadores contra los riesgos relacionados con los agentes químicos durante el trabajo

Real Decreto 374/2001, de 6 de abril, del Ministerio de la Presidencia.

B.O.E.: 1 de mayo de 2001

Completado por:

Disposiciones mínimas para la protección de la salud y seguridad de los trabajadores frente al riesgo eléctrico

Real Decreto 614/2001, de 8 de junio, del Ministerio de la Presidencia.

B.O.E.: 21 de junio de 2001

Completado por:

Protección de la salud y la seguridad de los trabajadores frente a los riesgos que puedan derivarse de la exposición a vibraciones mecánicas

Real Decreto 1311/2005, de 4 de noviembre, del Ministerio de Trabajo y Asuntos Sociales.

B.O.E.: 5 de noviembre de 2005

Completado por:

Protección de la salud y la seguridad de los trabajadores contra los riesgos relacionados con la exposición al ruido

Real Decreto 286/2006, de 10 de marzo, del Ministerio de la Presidencia.

B.O.E.: 11 de marzo de 2006

Completado por:

Disposiciones mínimas de seguridad y salud aplicables a los trabajos con riesgo de exposición al amianto

Real Decreto 396/2006, de 31 de marzo, del Ministerio de la Presidencia.

B.O.E.: 11 de abril de 2006

Modificado por:

Modificación del Reglamento de los Servicios de Prevención y de las Disposiciones mínimas de seguridad y de salud en las obras de construcción

Real Decreto 604/2006, de 19 de mayo, del Ministerio de Trabajo y Asuntos Sociales.

B.O.E.: 29 de mayo de 2006

Modificado por:

Modificación del Real Decreto 39/1997, de 17 de enero, por el que se aprueba el Reglamento de los Servicios de Prevención

Real Decreto 337/2010, de 19 de marzo, del Ministerio de Trabajo e Inmigración.

B.O.E.: 23 de marzo de 2010

Modificado por:

Real Decreto por el que se modifican el R.D. 39/1997, de 17 de enero, por el que se aprueba el Reglamento de los servicios de prevención; el R.D. 485/1997, de 14 de abril, sobre disposiciones mínimas en materia de señalización de seguridad y salud en el trabajo; el R.D. 665/1997, de 12 de mayo, sobre la protección de los trabajadores contra los riesgos relacionados con la exposición a agentes cancerígenos durante el trabajo y el R.D. 374/2001, de 6 de abril, sobre la protección de la salud y

seguridad de los trabajadores contra los riesgos relacionados con los agentes químicos durante el trabajo

Real Decreto 598/2015, de 3 de julio, del Ministerio de la Presidencia.

B.O.E.: 4 de julio de 2015

Seguridad y Salud en los lugares de trabajo

Real Decreto 486/1997, de 14 de abril, del Ministerio de Trabajo y Asuntos Sociales.

B.O.E.: 23 de abril de 1997

Manipulación de cargas

Real Decreto 487/1997, de 14 de abril, del Ministerio de Trabajo y Asuntos Sociales.

B.O.E.: 23 de abril de 1997

Protección de los trabajadores contra los riesgos relacionados con la exposición a agentes cancerígenos durante el trabajo

Real Decreto 665/1997, de 12 de mayo, del Ministerio de la Presidencia.

B.O.E.: 24 de mayo de 1997

Modificado por:

Modificación del Real Decreto 665/1997, de 12 de mayo, sobre la protección de los trabajadores contra los riesgos relacionados con la exposición a agentes cancerígenos durante el trabajo y ampliación de su ámbito de aplicación a los agentes mutágenos

Real Decreto 349/2003, de 21 de marzo, del Ministerio de la Presidencia.

B.O.E.: 5 de abril de 2003

Completado por:

Disposiciones mínimas de seguridad y salud aplicables a los trabajos con riesgo de exposición al amianto

Real Decreto 396/2006, de 31 de marzo, del Ministerio de la Presidencia.

B.O.E.: 11 de abril de 2006

Modificado por:

Real Decreto por el que se modifican el R.D. 39/1997, de 17 de enero, por el que se aprueba el Reglamento de los servicios de prevención; el R.D. 485/1997, de 14 de abril, sobre disposiciones mínimas en materia de señalización de seguridad y salud en el trabajo; el R.D. 665/1997, de 12 de mayo, sobre la protección de los trabajadores contra los riesgos relacionados con la exposición a agentes cancerígenos durante el trabajo y el R.D. 374/2001, de 6 de abril, sobre la protección de la salud y seguridad de los trabajadores contra los riesgos relacionados con los agentes químicos durante el trabajo

Real Decreto 598/2015, de 3 de julio, del Ministerio de la Presidencia.

B.O.E.: 4 de julio de 2015

Utilización de equipos de trabajo

Real Decreto 1215/1997, de 18 de julio, del Ministerio de Trabajo y Asuntos Sociales.

B.O.E.: 7 de agosto de 1997

Modificado por:

Modificación del Real Decreto 1215/1997, de 18 de julio, por el que se establecen las disposiciones mínimas de seguridad y salud para la utilización por los trabajadores de los equipos de trabajo, en materia de trabajos temporales en altura

Real Decreto 2177/2004, de 12 de noviembre, del Ministerio de la Presidencia.

B.O.E.: 13 de noviembre de 2004

Disposiciones mínimas de seguridad y de salud en las obras de construcción

Real Decreto 1627/1997, de 24 de octubre, del Ministerio de la Presidencia.

B.O.E.: 25 de octubre de 1997

Completado por:

Disposiciones mínimas de seguridad y salud aplicables a los trabajos con riesgo de exposición al amianto

Real Decreto 396/2006, de 31 de marzo, del Ministerio de la Presidencia.

B.O.E.: 11 de abril de 2006

Modificado por:

Modificación del Reglamento de los Servicios de Prevención y de las Disposiciones mínimas de seguridad y de salud en las obras de construcción

Real Decreto 604/2006, de 19 de mayo, del Ministerio de Trabajo y Asuntos Sociales.

B.O.E.: 29 de mayo de 2006

Modificado por:

Desarrollo de la Ley 32/2006, de 18 de octubre, reguladora de la subcontratación en el sector de la construcción

Real Decreto 1109/2007, de 24 de agosto, del Ministerio de Trabajo y Asuntos Sociales.

Disposición final tercera. Modificación de los artículos 13 y 18 del Real Decreto 1627/1997.

B.O.E.: 25 de agosto de 2007

Corrección de errores.

B.O.E.: 12 de septiembre de 2007

Registro de coordinadores y coordinadoras en materia de seguridad y salud, con formación preventiva especializada en las obras de construcción, de la Comunidad Autónoma de Andalucía

Decreto 166/2005, de 12 de julio, de la Consejería de Empleo de la Junta de Andalucía.

B.O.J.A.: 4 de agosto de 2005

2.1.1. YC. Sistemas de protección colectiva

2.1.1.1. YCU. Protección contra incendios

Real Decreto por el que se establecen los requisitos esenciales de seguridad para la comercialización de los equipos a presión

Real Decreto 709/2015, de 24 de julio, del Ministerio de Industria, Energía y Turismo.

B.O.E.: 2 de septiembre de 2015

Reglamento de equipos a presión y sus instrucciones técnicas complementarias

Real Decreto 2060/2008, de 12 de diciembre, del Ministerio de Industria, Turismo y Comercio.

B.O.E.: 5 de febrero de 2009

Corrección de errores:

Corrección de errores del Real Decreto 2060/2008, de 12 de diciembre, por el que se aprueba el Reglamento de equipos a presión y sus instrucciones técnicas complementarias

B.O.E.: 28 de octubre de 2009

Modificado por:

Real Decreto por el que se modifican diversas normas reglamentarias en materia de seguridad industrial para adecuarlas a la Ley 17/2009, de 23 de noviembre, sobre el libre acceso a las actividades de servicios y su ejercicio, y a la Ley 25/2009, de 22 de diciembre, de modificación de diversas leyes para su adaptación a la Ley sobre el libre acceso a las actividades de servicios y su ejercicio

Real Decreto 560/2010, de 7 de mayo, del Ministerio de Industria, Turismo y Comercio.

B.O.E.: 22 de mayo de 2010

Texto consolidado

Señalización de seguridad y salud en el trabajo

Real Decreto 485/1997, de 14 de abril, del Ministerio de Trabajo y Asuntos Sociales.

B.O.E.: 23 de abril de 1997

Completado por:

Protección de la salud y seguridad de los trabajadores contra los riesgos relacionados con los agentes químicos durante el trabajo

Real Decreto 374/2001, de 6 de abril, del Ministerio de la Presidencia.

B.O.E.: 1 de mayo de 2001

Completado por:

Protección de la salud y la seguridad de los trabajadores contra los riesgos relacionados con la exposición al ruido

Real Decreto 286/2006, de 10 de marzo, del Ministerio de la Presidencia.

B.O.E.: 11 de marzo de 2006

Modificado por:

Real Decreto por el que se modifican el R.D. 39/1997, de 17 de enero, por el que se aprueba el Reglamento de los servicios de prevención; el R.D. 485/1997, de 14 de abril, sobre disposiciones mínimas en materia de señalización de seguridad y salud en el trabajo; el R.D. 665/1997, de 12 de mayo, sobre la protección de los trabajadores contra los riesgos relacionados con la exposición a agentes cancerígenos durante el trabajo y el R.D. 374/2001, de 6 de abril, sobre la protección de la salud y seguridad de los trabajadores contra los riesgos relacionados con los agentes químicos durante el trabajo

Real Decreto 598/2015, de 3 de julio, del Ministerio de la Presidencia.

B.O.E.: 4 de julio de 2015

2.1.2. YI. Equipos de protección individual

Real Decreto por el que se regulan las condiciones para la comercialización y libre circulación intracomunitaria de los equipos de protección individual

Real Decreto 1407/1992, de 20 de noviembre, del Ministerio de Relaciones con la Cortes y de la Secretaría del Gobierno.

B.O.E.: 28 de diciembre de 1992

Modificado por:

Modificación del Real Decreto 1407/1992, de 20 de noviembre, por el que se regulan las condiciones para la comercialización y libre circulación intracomunitaria de los equipos de protección individual

Real Decreto 159/1995, de 3 de febrero, del Ministerio de la Presidencia.

B.O.E.: 8 de marzo de 1995

Corrección de errores:

Corrección de erratas del Real Decreto 159/1995, de 3 de febrero, por el que se modifica el Real Decreto 1407/1992, de 20 de noviembre, por el que se regulan las condiciones para la comercialización y libre circulación intracomunitaria de los equipos de protección individual

B.O.E.: 22 de marzo de 1995

Completado por:

Resolución por la que se publica, a título informativo, información complementaria establecida por el Real Decreto 1407/1992, de 20 de noviembre, por el que se regulan las condiciones para la comercialización y libre circulación intracomunitaria de los equipos de protección individual

Resolución de 25 de abril de 1996 de la Dirección General de Calidad y Seguridad Industrial, del Ministerio de Industria y Energía.

B.O.E.: 28 de mayo de 1996

Modificado por:

Modificación del anexo del Real Decreto 159/1995, de 3 de febrero, que modificó a su vez el Real Decreto 1407/1992, de 20 de noviembre, relativo a las condiciones para la comercialización y libre circulación intracomunitaria de los equipos de protección individual

Orden de 20 de febrero de 1997, del Ministerio de Industria y Energía.

B.O.E.: 6 de marzo de 1997

Completado por:

Resolución por la que se actualiza el anexo IV de la Resolución de 18 de marzo de 1998, de la Dirección General de Tecnología y Seguridad Industrial

Resolución de 29 de abril de 1999 del Ministerio de Industria y Energía.

B.O.E.: 29 de junio de 1999

Utilización de equipos de protección individual

Real Decreto 773/1997, de 30 de mayo, del Ministerio de Trabajo y Asuntos Sociales.

B.O.E.: 12 de junio de 1997

Corrección de errores:

Corrección de erratas del Real Decreto 773/1997, de 30 de mayo, sobre disposiciones de seguridad y salud relativas a la utilización por los trabajadores de equipos de protección individual

Ministerio de la Presidencia.

B.O.E.: 18 de julio de 1997

Completado por:

Protección de la salud y la seguridad de los trabajadores contra los riesgos relacionados con la exposición al ruido

Real Decreto 286/2006, de 10 de marzo, del Ministerio de la Presidencia.

B.O.E.: 11 de marzo de 2006

Completado por:

Disposiciones mínimas de seguridad y salud aplicables a los trabajos con riesgo de exposición al amianto

Real Decreto 396/2006, de 31 de marzo, del Ministerio de la Presidencia.

B.O.E.: 11 de abril de 2006

2.1.3. YM. Medicina preventiva y primeros auxilios

2.1.3.1. YMM. Material médico

Orden por la que se establece el suministro a las empresas de botiquines con material de primeros auxilios en caso de accidente de trabajo, como parte de la acción protectora del sistema de la Seguridad Social

Orden TAS/2947/2007, de 8 de octubre, del Ministerio de Trabajo y Asuntos Sociales.

B.O.E.: 11 de octubre de 2007

2.1.4. YP. Instalaciones provisionales de higiene y bienestar

DB-HS Salubridad

Código Técnico de la Edificación (CTE). Documento Básico HS.

Real Decreto 314/2006, de 17 de marzo, del Ministerio de Vivienda.

B.O.E.: 28 de marzo de 2006

Modificado por el Real Decreto 1371/2007, de 19 de octubre, del Ministerio de Vivienda.

B.O.E.: 23 de octubre de 2007

Corrección de errores.

B.O.E.: 25 de enero de 2008

Modificado por:

Modificación de determinados documentos básicos del Código Técnico de la Edificación aprobados por el Real Decreto 314/2006, de 17 de marzo, y el Real Decreto 1371/2007, de 19 de octubre

Orden VIV/984/2009, de 15 de abril, del Ministerio de Vivienda.

B.O.E.: 23 de abril de 2009

Criterios sanitarios de la calidad del agua de consumo humano

Real Decreto 140/2003, de 7 de febrero, del Ministerio de la Presidencia.

B.O.E.: 21 de febrero de 2003

Criterios higiénico-sanitarios para la prevención y control de la legionelosis

Real Decreto 865/2003, de 4 de julio, del Ministerio de Sanidad y Consumo.

B.O.E.: 18 de julio de 2003

Medidas para el control y la vigilancia higiénico-sanitarias de instalaciones de riesgo en la transmisión de la legionelosis y se crea el registro oficial de establecimientos y servicios biocidas de Andalucía

Decreto 287/2002, de 26 de noviembre, de la Consejería de Salud de la Junta de Andalucía.

B.O.J.A.: 7 de diciembre de 2002

Reglamento Electrotécnico para Baja Tensión e Instrucciones Complementarias (ITC) BT 01 a BT 51

Real Decreto 842/2002, de 2 de agosto, del Ministerio de Ciencia y Tecnología.

B.O.E.: Suplemento al nº 224, de 18 de septiembre de 2002

Modificado por:

Anulado el inciso 4.2.C.2 de la ITC-BT-03

Sentencia de 17 de febrero de 2004 de la Sala Tercera del Tribunal Supremo.

B.O.E.: 5 de abril de 2004

Completado por:

Autorización para el empleo de sistemas de instalaciones con conductores aislados bajo canales protectores de material plástico

Resolución de 18 de enero de 1988, de la Dirección General de Innovación Industrial.

B.O.E.: 19 de febrero de 1988

Modificado por:

Real Decreto por el que se modifican diversas normas reglamentarias en materia de seguridad industrial para adecuarlas a la Ley 17/2009, de 23 de noviembre, sobre el libre acceso a las actividades de servicios y su ejercicio, y a la Ley 25/2009, de 22 de diciembre, de modificación de diversas leyes para su adaptación a la Ley sobre el libre acceso a las actividades de servicios y su ejercicio

Real Decreto 560/2010, de 7 de mayo, del Ministerio de Industria, Turismo y Comercio.

B.O.E.: 22 de mayo de 2010

Texto consolidado

Modificado por:

Real Decreto por el que se aprueba una nueva Instrucción Técnica Complementaria (ITC) BT 52 "Instalaciones con fines especiales. Infraestructura para la recarga de vehículos eléctricos", del Reglamento electrotécnico para baja tensión, aprobado por Real Decreto 842/2002, de 2 de agosto, y se modifican otras instrucciones técnicas complementarias del mismo

Real Decreto 1053/2014, de 12 de diciembre, del Ministerio de Industria, Energía y Turismo.

B.O.E.: 31 de diciembre de 2014

Reglamento regulador de las infraestructuras comunes de telecomunicaciones para el acceso a los servicios de telecomunicación en el interior de las edificaciones

Real Decreto 346/2011, de 11 de marzo, del Ministerio de Industria, Turismo y Comercio.

B.O.E.: 1 de abril de 2011

Desarrollado por:

Orden por la que se desarrolla el Reglamento regulador de las infraestructuras comunes de telecomunicaciones para el acceso a los servicios de telecomunicación en el interior de las edificaciones, aprobado por el Real Decreto 346/2011, de 11 de marzo

Derogada la disposición adicional 3 por el R.D. 805/2014.

Orden ITC/1644/2011, de 10 de junio, del Ministerio de Industria, Turismo y Comercio.

B.O.E.: 16 de junio de 2011

Modificado por:

Plan técnico nacional de la televisión digital terrestre y regulación de determinados aspectos para la liberación del dividendo digital

Real Decreto 805/2014, de 19 de septiembre, del Ministerio de Industria, Energía y Turismo.

B.O.E.: 24 de septiembre de 2014

2.1.5. YS. Señalización provisional de obras

2.1.5.1. YSB. Balizamiento

Instrucción 8.3-IC Señalización de obras

Orden de 31 de agosto de 1987, del Ministerio de Obras Públicas y Urbanismo.

B.O.E.: 18 de septiembre de 1987

Señalización de seguridad y salud en el trabajo

Real Decreto 485/1997, de 14 de abril, del Ministerio de Trabajo y Asuntos Sociales.

B.O.E.: 23 de abril de 1997

Completado por:

Protección de la salud y seguridad de los trabajadores contra los riesgos relacionados con los agentes químicos durante el trabajo

Real Decreto 374/2001, de 6 de abril, del Ministerio de la Presidencia.

B.O.E.: 1 de mayo de 2001

Completado por:

Protección de la salud y la seguridad de los trabajadores contra los riesgos relacionados con la exposición al ruido

Real Decreto 286/2006, de 10 de marzo, del Ministerio de la Presidencia.

B.O.E.: 11 de marzo de 2006

Modificado por:

Real Decreto por el que se modifican el R.D. 39/1997, de 17 de enero, por el que se aprueba el Reglamento de los servicios de prevención; el R.D. 485/1997, de 14 de abril, sobre disposiciones mínimas en materia de señalización de seguridad y salud en el trabajo; el R.D. 665/1997, de 12 de mayo, sobre la protección de los trabajadores contra los riesgos relacionados con la exposición a agentes cancerígenos durante el trabajo y el R.D. 374/2001, de 6 de abril, sobre la protección de la salud y seguridad de los trabajadores contra los riesgos relacionados con los agentes químicos durante el trabajo

Real Decreto 598/2015, de 3 de julio, del Ministerio de la Presidencia.

B.O.E.: 4 de julio de 2015

2.1.5.2. YSH. Señalización horizontal

Instrucción 8.3-IC Señalización de obras

Orden de 31 de agosto de 1987, del Ministerio de Obras Públicas y Urbanismo.

B.O.E.: 18 de septiembre de 1987

2.1.5.3. YSV. Señalización vertical

Instrucción 8.3-IC Señalización de obras

Orden de 31 de agosto de 1987, del Ministerio de Obras Públicas y Urbanismo.

B.O.E.: 18 de septiembre de 1987

2.1.5.4. YSN. Señalización manual

Instrucción 8.3-IC Señalización de obras

Orden de 31 de agosto de 1987, del Ministerio de Obras Públicas y Urbanismo.

B.O.E.: 18 de septiembre de 1987

2.1.5.5. YSS. Señalización de seguridad y salud

Señalización de seguridad y salud en el trabajo

Real Decreto 485/1997, de 14 de abril, del Ministerio de Trabajo y Asuntos Sociales.

B.O.E.: 23 de abril de 1997

Completado por:

Protección de la salud y seguridad de los trabajadores contra los riesgos relacionados con los agentes químicos durante el trabajo

Real Decreto 374/2001, de 6 de abril, del Ministerio de la Presidencia.

B.O.E.: 1 de mayo de 2001

Completado por:

Protección de la salud y la seguridad de los trabajadores contra los riesgos relacionados con la exposición al ruido

Real Decreto 286/2006, de 10 de marzo, del Ministerio de la Presidencia.

B.O.E.: 11 de marzo de 2006

Modificado por:

Real Decreto por el que se modifican el R.D. 39/1997, de 17 de enero, por el que se aprueba el Reglamento de los servicios de prevención; el R.D. 485/1997, de 14 de abril, sobre disposiciones mínimas en materia de señalización de seguridad y salud en el trabajo; el R.D. 665/1997, de 12 de mayo, sobre la protección de los trabajadores contra los riesgos relacionados con la exposición a agentes cancerígenos durante el trabajo y el R.D. 374/2001, de 6 de abril, sobre la protección de la salud y seguridad de los trabajadores contra los riesgos relacionados con los agentes químicos durante el trabajo

Real Decreto 598/2015, de 3 de julio, del Ministerio de la Presidencia.

B.O.E.: 4 de julio de 2015

3. PLIEGO

3.1. Pliego de cláusulas administrativas

3.1.1. Disposiciones generales

3.1.1.1. Objeto del Pliego de condiciones

El presente Pliego de condiciones junto con las disposiciones contenidas en el correspondiente Pliego del Proyecto de ejecución, tienen por objeto definir las atribuciones y obligaciones de los agentes que intervienen en materia de Seguridad y Salud, así como las condiciones que deben cumplir las medidas preventivas, las protecciones individuales y colectivas de la construcción de la obra "CONTENEDORES ENTERRADOS EN PLAZA DE LOS ASOMADEROS", situada en Plaza del Asomadero, Grazalema (Cádiz), según el proyecto redactado por Jesús López Olmedo. Todo ello con fin de evitar cualquier accidente o enfermedad profesional, que pueden ocasionarse durante el transcurso de la ejecución de la obra o en los futuros trabajos de conservación, reparación y mantenimiento.

3.1.2. Disposiciones facultativas

3.1.2.1. Definición, atribuciones y obligaciones de los agentes de la edificación

Las atribuciones y las obligaciones de los distintos agentes intervinientes en la edificación son las reguladas en sus aspectos generales por la "Ley 38/1999. Ley de Ordenación de la Edificación".

3.1.2.2. El promotor

Es la persona física o jurídica, pública o privada, que individual o colectivamente decide, impulsa, programa y financia con recursos propios o ajenos, las obras de edificación para sí o para su posterior enajenación, entrega o cesión a terceros bajo cualquier título.

Tiene la responsabilidad de contratar a los técnicos redactores del preceptivo Estudio de Seguridad y Salud - o Estudio Básico, en su caso - al igual que a los técnicos coordinadores en la materia en la fase que corresponda, facilitando copias a las empresas contratistas, subcontratistas o trabajadores autónomos contratados directamente por el promotor, exigiendo la presentación de cada Plan de Seguridad y Salud previamente al comienzo de las obras.

El promotor tendrá la consideración de contratista cuando realice la totalidad o determinadas partes de la obra con medios humanos y recursos propios, o en el caso de contratar directamente a trabajadores autónomos para su realización o para trabajos parciales de la misma.

3.1.2.3. El proyectista

Es el agente que, por encargo del promotor y con sujeción a la normativa técnica y urbanística correspondiente, redacta el proyecto.

Tomará en consideración en las fases de concepción, estudio y elaboración del proyecto básico y de ejecución, los principios y criterios generales de prevención en materia de seguridad y de salud, de acuerdo con la legislación vigente.

3.1.2.4. El contratista y subcontratista

Contratista es la persona física o jurídica que asume contractualmente ante el promotor, con medios humanos y materiales propios o ajenos, el compromiso de ejecutar la totalidad o parte de las obras, con sujeción al proyecto y al contrato.

Subcontratista es la persona física o jurídica que asume contractualmente ante el contratista, empresario principal, el compromiso de realizar determinadas partes o instalaciones de la obra, con sujeción al proyecto por el que se rige su ejecución.

El contratista comunicará a la autoridad laboral competente la apertura del centro de trabajo en la que incluirá el Plan de Seguridad y Salud.

Adoptará todas las medidas preventivas que cumplan los preceptos en materia de Prevención de Riesgos Laborales y Seguridad y Salud que establece la legislación vigente, redactando el correspondiente Plan de Seguridad y ajustándose al cumplimiento estricto y permanente de lo establecido en el Estudio Básico de Seguridad y Salud, disponiendo de todos los medios necesarios y dotando al personal del equipamiento de seguridad exigibles, cumpliendo las órdenes efectuadas por el coordinador en materia de seguridad y de salud durante la ejecución de la obra.

Supervisará de manera continuada el cumplimiento de las normas de seguridad, tutelando las actividades de los trabajadores a su cargo y, en su caso, relevando de su puesto a todos aquellos que pudieran menoscabar las condiciones básicas de seguridad personales o generales, por no estar en las condiciones adecuadas.

Entregará la información suficiente al coordinador en materia de seguridad y de salud durante la ejecución de la obra, donde se acredite la estructura organizativa de la empresa, sus responsabilidades, funciones, procesos, procedimientos y recursos materiales y humanos disponibles, con el fin de garantizar una adecuada acción preventiva de riesgos de la obra.

Entre las responsabilidades y obligaciones del contratista y de los subcontratistas en materia de seguridad y salud, cabe destacar:

- Aplicar los principios de la acción preventiva que se recogen en la Ley de Prevención de Riesgos Laborales.
- Cumplir y hacer cumplir a su personal lo establecido en el plan de seguridad y salud.
- Cumplir la normativa en materia de prevención de riesgos laborales, teniendo en cuenta, en su caso, las obligaciones sobre coordinación de actividades empresariales, durante la ejecución de la obra.
- Informar y proporcionar las instrucciones adecuadas y precisas a los trabajadores autónomos sobre todas las medidas que hayan de adoptarse en lo referente a su seguridad y salud en la obra.
- Atender las indicaciones y consignas del coordinador en materia de seguridad y salud, cumpliendo estrictamente sus instrucciones durante la ejecución de la obra.

Responderán de la correcta ejecución de las medidas preventivas fijadas en el plan de seguridad y salud en lo relativo a las obligaciones que les correspondan a ellos directamente o, en su caso, a los trabajadores autónomos por ellos contratados.

Responderán solidariamente de las consecuencias que se deriven del incumplimiento de las medidas previstas en el plan.

Las responsabilidades de los coordinadores, de la Dirección facultativa y del promotor, no eximirán de sus responsabilidades a los contratistas y a los subcontratistas.

3.1.2.5. La Dirección Facultativa

Se entiende como Dirección Facultativa:

El técnico o los técnicos competentes designados por el promotor, encargados de la dirección y del control de la ejecución de la obra.

Las responsabilidades de la Dirección facultativa y del promotor, no eximen en ningún caso de las atribuibles a los contratistas y a los subcontratistas.

3.1.2.6. Coordinador de Seguridad y Salud en Proyecto

Es el técnico competente designado por el promotor para coordinar, durante la fase del proyecto de ejecución, la aplicación de los principios y criterios generales de prevención en materia de seguridad y salud.

3.1.2.7. Coordinador de Seguridad y Salud en Ejecución

El Coordinador de Seguridad y Salud durante la ejecución de la obra, es el técnico competente designado por el promotor, que forma parte de la Dirección Facultativa.

Asumirá las tareas y responsabilidades asociadas a las siguientes funciones:

- Coordinar la aplicación de los principios generales de prevención y de seguridad, tomando las decisiones técnicas y de organización, con el fin de planificar las distintas tareas o fases de trabajo que vayan a desarrollarse simultánea o sucesivamente, estimando la duración requerida para la ejecución de las mismas.
- Coordinar las actividades de la obra para garantizar que los contratistas y, en su caso, los subcontratistas y los trabajadores autónomos, apliquen de manera coherente y responsable los principios de la acción preventiva recogidos en la legislación vigente.
- Aprobar el plan de seguridad y salud elaborado por el contratista y, en su caso, las modificaciones introducidas en el mismo.
- Organizar la coordinación de actividades empresariales.
- Coordinar las acciones y funciones de control de la aplicación correcta de los métodos de trabajo.
- Adoptar las medidas necesarias para que sólo las personas autorizadas puedan acceder a la obra. La Dirección facultativa asumirá esta función cuando no fuera necesaria la designación de un coordinador.

3.1.2.8. Trabajadores Autónomos

Es la persona física, distinta del contratista y subcontratista, que realiza de forma personal y directa una actividad profesional, sin sujeción a un contrato de trabajo y que asume contractualmente ante el promotor, el contratista o el subcontratista, el compromiso de realizar determinadas partes o instalaciones de la obra.

Cuando el trabajador autónomo emplee en la obra a trabajadores por cuenta ajena, tendrá la consideración de contratista o subcontratista.

Los trabajadores autónomos cumplirán lo establecido en el plan de seguridad y salud.

3.1.2.9. Trabajadores por cuenta ajena

Los contratistas y subcontratistas deberán garantizar que los trabajadores reciban una información adecuada de todas las medidas que hayan de adoptarse en lo que se refiere a su seguridad y su salud en la obra.

El contratista facilitará a los representantes de los trabajadores en el centro de trabajo una copia del plan de seguridad y salud y de sus posibles modificaciones.

3.1.2.10. Fabricantes y suministradores de equipos de protección y materiales de construcción

Los fabricantes, importadores y suministradores de maquinaria, equipos, productos y útiles de trabajo, deberán suministrar la información que indique la forma correcta de utilización por los trabajadores, las medidas preventivas adicionales que deban tomarse y los riesgos laborales que conlleven tanto su uso normal como su manipulación o empleo inadecuado.

3.1.2.11. Recursos preventivos

Con el fin de verificar el cumplimiento de las medidas incluidas en el Plan de Seguridad y Salud, el empresario designará para la obra los recursos preventivos correspondientes, que podrán ser:

- a) Uno o varios trabajadores designados por la empresa.
- b) Uno o varios miembros del servicio de prevención propio de la empresa.
- c) Uno o varios miembros del servicio o los servicios de prevención ajenos.

Las personas a las que se asigne esta vigilancia deberán dar las instrucciones necesarias para el correcto e inmediato cumplimiento de las actividades preventivas. En caso de observar un deficiente cumplimiento de las mismas o una ausencia, insuficiencia o falta de adecuación de las mismas, se informará al empresario para que éste adopte las medidas necesarias para su corrección, notificándose a su vez al Coordinador de Seguridad y Salud y al resto de la Dirección Facultativa.

En el Plan de Seguridad y Salud se especificarán los casos en que la presencia de los recursos preventivos es necesaria, especificándose expresamente el nombre de la persona o personas designadas para tal fin, concretando las tareas en las que inicialmente se prevé necesaria su presencia.

3.1.3. Formación en Seguridad

Con el fin de que todo el personal que acceda a la obra disponga de la suficiente formación en las materias preventivas de seguridad y salud, la empresa se encargará de su formación para la adecuada prevención de riesgos y el correcto uso de las protecciones colectivas e individuales. Dicha formación alcanzará todos los niveles de la empresa, desde los directivos hasta los trabajadores no cualificados, incluyendo a los técnicos, encargados, especialistas y operadores de máquinas entre otros.

3.1.4. Reconocimientos médicos

La vigilancia del estado de salud de los trabajadores quedará garantizada por la empresa contratista, en función de los riesgos inherentes al trabajo asignado y en los casos establecidos por la legislación vigente.

Dicha vigilancia será voluntaria, excepto cuando la realización de los reconocimientos sea imprescindible para evaluar los efectos de las condiciones de trabajo sobre su salud, o para verificar que su estado de salud no constituye un peligro para otras personas o para el mismo trabajador.

3.1.5. Salud e higiene en el trabajo

3.1.5.1. Primeros auxilios

El empresario designará al personal encargado de la adopción de las medidas necesarias en caso de accidente, con el fin de garantizar la prestación de los primeros auxilios y la evacuación del accidentado.

Se dispondrá, en un lugar visible de la obra y accesible a los operarios, un botiquín perfectamente equipado con material sanitario destinado a primeros auxilios.

El contratista instalará rótulos con caracteres legibles hasta una distancia de 2 m, en el que se suministre a los trabajadores y participantes en la obra la información suficiente para establecer rápido contacto con el centro asistencial más próximo.

3.1.5.2. Actuación en caso de accidente

En caso de accidente se tomarán solamente las medidas indispensables hasta que llegue la asistencia médica, para que el accidentado pueda ser trasladado con rapidez y sin riesgo. En ningún caso se le moverá, excepto cuando sea imprescindible para su integridad.

Se comprobarán sus signos vitales (consciencia, respiración, pulso y presión sanguínea), se le intentará tranquilizar, y se le cubrirá con una manta para mantener su temperatura corporal.

No se le suministrará agua, bebidas o medicamento alguno y, en caso de hemorragia, se presionarán las heridas con gasas limpias.

El empresario notificará el accidente por escrito a la autoridad laboral, conforme al procedimiento reglamentario.

3.1.6. Documentación de obra

3.1.6.1. Estudio Básico de Seguridad y Salud

Es el documento elaborado por el técnico competente designado por el promotor, donde se precisan las normas de seguridad y salud aplicables a la obra, contemplando la identificación de los riesgos laborales que puedan ser evitados, indicando las medidas técnicas necesarias para ello.

Incluye también las previsiones y las informaciones útiles para efectuar en su día, en las debidas condiciones de seguridad y salud, los previsibles trabajos posteriores.

3.1.6.2. Plan de seguridad y salud

En aplicación del presente Estudio Básico de Seguridad y Salud, cada contratista elaborará el correspondiente plan de seguridad y salud en el trabajo en el que se analicen, estudien, desarrollen y complementen las previsiones contenidas en el presente estudio básico, en función de su propio sistema de ejecución de la

obra. En dicho plan se incluirán, en su caso, las propuestas de medidas alternativas de prevención que el contratista proponga con la correspondiente justificación técnica, que no podrán implicar disminución de los niveles de protección previstos en este estudio básico.

El coordinador en materia de seguridad y de salud durante la ejecución de la obra aprobará el plan de seguridad y salud antes del inicio de la misma.

El plan de seguridad y salud podrá ser modificado por el contratista en función del proceso de ejecución de la obra, de la evolución de los trabajos y de las posibles incidencias o modificaciones que puedan surgir durante el desarrollo de la misma, siempre con la aprobación expresa del Coordinador de Seguridad y Salud y la Dirección Facultativa.

Quienes intervengan en la ejecución de la obra, así como las personas u órganos con responsabilidades en materia de prevención de las empresas intervinientes en la misma y los representantes de los trabajadores, podrán presentar por escrito y de forma razonada, las sugerencias y alternativas que estimen oportunas. A tal efecto, el plan de seguridad y salud estará en la obra a disposición permanente de los mismos y de la Dirección Facultativa.

3.1.6.3. Acta de aprobación del plan

El plan de seguridad y salud elaborado por el contratista será aprobado por el Coordinador de Seguridad y Salud durante la ejecución de la obra, por la Dirección Facultativa o por la Administración en el caso de obras públicas, quien deberá emitir un acta de aprobación como documento acreditativo de dicha operación, visado por el Colegio Profesional correspondiente.

3.1.6.4. Comunicación de apertura de centro de trabajo

La comunicación de apertura del centro de trabajo a la autoridad laboral competente será previa al comienzo de los trabajos y se presentará únicamente por los empresarios que tengan la consideración de contratistas.

La comunicación contendrá los datos de la empresa, del centro de trabajo y de producción y/o almacenamiento del centro de trabajo. Deberá incluir, además, el plan de seguridad y salud.

3.1.6.5. Libro de incidencias

Con fines de control y seguimiento del plan de seguridad y salud, en cada centro de trabajo existirá un libro de incidencias que constará de hojas por duplicado, habilitado a tal efecto.

Será facilitado por el colegio profesional que vise el acta de aprobación del plan o la oficina de supervisión de proyectos u órgano equivalente cuando se trate de obras de las administraciones públicas.

El libro de incidencias deberá mantenerse siempre en la obra, en poder del Coordinador de Seguridad y Salud durante la ejecución de la obra, teniendo acceso la Dirección Facultativa de la obra, los contratistas y subcontratistas y los trabajadores autónomos, así como las personas u órganos con responsabilidades en materia de prevención en las empresas intervinientes en la obra, los representantes de los trabajadores y los técnicos de los órganos especializados en materia de seguridad y salud en el trabajo de las administraciones públicas competentes, quienes podrán hacer anotaciones en el mismo.

El Coordinador de Seguridad y Salud durante la ejecución de la obra, deberá notificar al contratista afectado y a los representantes de los trabajadores de éste, sobre las anotaciones efectuadas en el libro de incidencias.

Cuando las anotaciones se refieran a cualquier incumplimiento de las advertencias u observaciones anteriores, se remitirá una copia a la Inspección de Trabajo y Seguridad Social en el plazo de veinticuatro horas. En todo caso, deberá especificarse si la anotación se trata de una nueva observación o supone una reiteración de una advertencia u observación anterior.

3.1.6.6. Libro de órdenes

En la obra existirá un libro de órdenes y asistencias, en el que la Dirección Facultativa reseñará las incidencias, órdenes y asistencias que se produzcan en el desarrollo de la obra.

Las anotaciones así expuestas tienen rango de órdenes o comentarios necesarios de ejecución de obra y, en consecuencia, serán respetadas por el contratista de la obra.

3.1.6.7. Libro de visitas

El libro de visitas deberá estar en obra, a disposición permanente de la Inspección de Trabajo y Seguridad Social.

El primer libro lo habilitará el Jefe de la Inspección de la provincia en que se encuentre la obra. Para habilitar el segundo o los siguientes, será necesario presentar el anterior. En caso de pérdida o destrucción, el representante legal de la empresa deberá justificar por escrito los motivos y las pruebas. Una vez agotado un libro, se conservará durante 5 años, contados desde la última diligencia.

3.1.6.8. Libro de subcontratación

El contratista deberá disponer de un libro de subcontratación, que permanecerá en todo momento en la obra, reflejando por orden cronológico desde el comienzo de los trabajos, todas y cada una de las subcontrataciones realizadas en una determinada obra con empresas subcontratistas y trabajadores autónomos.

Al libro de subcontratación tendrán acceso el promotor, la Dirección Facultativa, el Coordinador de Seguridad y Salud en fase de ejecución de la obra, las empresas y trabajadores autónomos intervinientes en la obra, los técnicos de prevención, los delegados de prevención, la autoridad laboral y los representantes de los trabajadores de las diferentes empresas que intervengan en la ejecución de la obra.

3.1.7. Disposiciones Económicas

El marco de relaciones económicas para el abono y recepción de la obra, se fija en el pliego de condiciones del proyecto o en el correspondiente contrato de obra entre el promotor y el contratista, debiendo contener al menos los puntos siguientes:

- Fianzas
- De los precios
 - Precio básico
 - Precio unitario
 - Presupuesto de Ejecución Material (PEM)
 - Precios contradictorios
 - Reclamación de aumento de precios
 - Formas tradicionales de medir o de aplicar los precios
 - De la revisión de los precios contratados
 - Acopio de materiales
 - Obras por administración
- Valoración y abono de los trabajos
- Indemnizaciones Mutuas
- Retenciones en concepto de garantía
- Plazos de ejecución y plan de obra
- Liquidación económica de las obras
- Liquidación final de la obra

3.2. Pliego de condiciones técnicas particulares

3.2.1. Medios de protección colectiva

Los medios de protección colectiva se colocarán según las especificaciones del plan de seguridad y salud antes de iniciar el trabajo en el que se requieran, no suponiendo un riesgo en sí mismos.

Se repondrán siempre que estén deteriorados, al final del periodo de su vida útil, después de estar sometidos a solicitaciones límite, o cuando sus tolerancias sean superiores a las admitidas o aconsejadas por el fabricante.

El mantenimiento será vigilado de forma periódica (cada semana) por el Delegado de Prevención.

3.2.2. Medios de protección individual

Dispondrán de marcado CE, que llevarán inscrito en el propio equipo, en el embalaje y en el folleto informativo.

Serán ergonómicos y no causarán molestias innecesarias. Nunca supondrán un riesgo en sí mismos, ni perderán su seguridad de forma involuntaria.

El fabricante los suministrará junto con un folleto informativo en el que aparecerán las instrucciones de uso y mantenimiento, nombre y dirección del fabricante, grado o clase de protección, accesorios que pueda llevar y características de las piezas de repuesto, límite de uso, plazo de vida útil y controles a los que se ha sometido. Estará redactado de forma comprensible y, en el caso de equipos de importación, traducidos a la lengua oficial.

Serán suministrados gratuitamente por el empresario y se reemplazarán siempre que estén deteriorados, al final del periodo de su vida útil o después de estar sometidos a solicitaciones límite.

Se utilizarán de forma personal y para los usos previstos por el fabricante, supervisando el mantenimiento el Delegado de Prevención.

3.2.3. Instalaciones provisionales de salud y confort

Los locales destinados a instalaciones provisionales de salud y confort tendrán una temperatura, iluminación, ventilación y condiciones de humedad adecuadas para su uso. Los revestimientos de los suelos, paredes y techos serán continuos, lisos e impermeables, acabados preferentemente con colores claros y con material que permita la limpieza con desinfectantes o antisépticos.

El contratista mantendrá las instalaciones en perfectas condiciones sanitarias (limpieza diaria), estarán provistas de agua corriente fría y caliente y dotadas de los complementos necesarios para higiene personal, tales como jabón, toallas y recipientes de desechos.

3.2.3.1. Vestuarios

Serán de fácil acceso, estarán próximos al área de trabajo y tendrán asientos y taquillas independientes bajo llave, con espacio suficiente para guardar la ropa y el calzado.

Se dispondrá una superficie mínima de 2 m² por cada trabajador destinada a vestuario, con una altura mínima de 2,30 m.

Cuando no se disponga de vestuarios, se habilitará una zona para dejar la ropa y los objetos personales bajo llave.

3.2.3.2. Aseos y duchas

Estarán junto a los vestuarios y dispondrán de instalación de agua fría y caliente, ubicando al menos una cuarta parte de los grifos en cabinas individuales con puerta con cierre interior.

Las cabinas tendrán una superficie mínima de 2 m² y una altura mínima de 2,30 m.

La dotación mínima prevista para los aseos será de:

- 1 ducha por cada 10 trabajadores o fracción que trabajen en la misma jornada
- 1 retrete por cada 25 hombres o fracción y 1 por cada 15 mujeres o fracción
- 1 lavabo por cada retrete
- 1 urinario por cada 25 hombres o fracción
- 1 secamanos de celulosa o eléctrico por cada lavabo
- 1 jabonera dosificadora por cada lavabo
- 1 recipiente para recogida de celulosa sanitaria
- 1 portarrollos con papel higiénico por cada inodoro

3.2.3.3. Retretes

Serán de fácil acceso y estarán próximos al área de trabajo. Se ubicarán preferentemente en cabinas de dimensiones mínimas 1,2x1,0 m con altura de 2,30 m, sin visibilidad desde el exterior y provistas de percha y puerta con cierre interior.

Dispondrán de ventilación al exterior, pudiendo no tener techo siempre que comuniquen con aseos o pasillos con ventilación exterior, evitando cualquier comunicación con comedores, cocinas, dormitorios o vestuarios.

Tendrán descarga automática de agua corriente y en el caso de que no puedan conectarse a la red de alcantarillado se dispondrá de letrinas sanitarias o fosas sépticas.

3.2.3.4. Comedor y cocina

Los locales destinados a comedor y cocina estarán equipados con mesas, sillas de material lavable y vajilla, y dispondrán de calefacción en invierno. Quedarán separados de las áreas de trabajo y de cualquier fuente de contaminación ambiental.

En el caso de que los trabajadores lleven su propia comida, dispondrán de calentaplatos, prohibiéndose fuera de los lugares previstos la preparación de la comida mediante fuego, brasas o barbacoas.

La superficie destinada a la zona de comedor y cocina será como mínimo de 2 m² por cada operario que utilice dicha instalación.

3. ESTUDIO DE GESTIÓN DE RESIDUOS DE CONSTRUCCIÓN Y DEMOLICIÓN

- 1.- CONTENIDO DEL DOCUMENTO**
- 2.- AGENTES INTERVINIENTES**
 - 2.1.- Identificación**
 - 2.1.1.- Productor de residuos (promotor)
 - 2.1.2.- Poseedor de residuos (constructor)
 - 2.1.3.- Gestor de residuos
 - 2.2.- Obligaciones**
 - 2.2.1.- Productor de residuos (promotor)
 - 2.2.2.- Poseedor de residuos (constructor)
 - 2.2.3.- Gestor de residuos
- 3.- NORMATIVA Y LEGISLACIÓN APLICABLE**
- 4.- IDENTIFICACIÓN DE LOS RESIDUOS DE CONSTRUCCIÓN Y DEMOLICIÓN GENERADOS EN LA OBRA.**
- 5.- ESTIMACIÓN DE LA CANTIDAD DE LOS RESIDUOS DE CONSTRUCCIÓN Y DEMOLICIÓN QUE SE GENERARÁN EN LA OBRA**
- 6.- MEDIDAS PARA LA PLANIFICACIÓN Y OPTIMIZACIÓN DE LA GESTIÓN DE LOS RESIDUOS RESULTANTES DE LA CONSTRUCCIÓN Y DEMOLICIÓN DE LA OBRA OBJETO DEL PROYECTO**
- 7.- OPERACIONES DE REUTILIZACIÓN, VALORIZACIÓN O ELIMINACIÓN A QUE SE DESTINARÁN LOS RESIDUOS DE CONSTRUCCIÓN Y DEMOLICIÓN QUE SE GENEREN EN LA OBRA**
- 8.- MEDIDAS PARA LA SEPARACIÓN DE LOS RESIDUOS DE CONSTRUCCIÓN Y DEMOLICIÓN EN OBRA**
- 9.- PRESCRIPCIONES EN RELACIÓN CON EL ALMACENAMIENTO, MANEJO, SEPARACIÓN Y OTRAS OPERACIONES DE GESTIÓN DE LOS RESIDUOS DE CONSTRUCCIÓN Y DEMOLICIÓN**
- 10.- VALORACIÓN DEL COSTE PREVISTO DE LA GESTIÓN DE LOS RESIDUOS DE CONSTRUCCIÓN Y DEMOLICIÓN.**
- 11.- DETERMINACIÓN DEL IMPORTE DE LA FIANZA**
- 12.- PLANOS DE LAS INSTALACIONES PREVISTAS PARA EL ALMACENAMIENTO, MANEJO, SEPARACIÓN Y OTRAS OPERACIONES DE GESTIÓN DE LOS RESIDUOS DE CONSTRUCCIÓN Y DEMOLICIÓN**

1.- CONTENIDO DEL DOCUMENTO

En cumplimiento del "Real Decreto 105/2008. Regulación de la producción y gestión de los residuos de construcción y demolición", el presente estudio desarrolla los puntos siguientes:

- Agentes intervinientes en la Gestión de RCD.
- Normativa y legislación aplicable.
- Identificación de los residuos de construcción y demolición generados en la obra, codificados según la "Orden MAM 304/2002. Operaciones de valorización y eliminación de residuos y Lista europea de residuos".
- Estimación de la cantidad generada en volumen y peso.
- Medidas para la prevención de los residuos en la obra.
- Operaciones de reutilización, valorización o eliminación a que se destinarán los residuos.
- Medidas para la separación de los residuos en obra.
- Prescripciones en relación con el almacenamiento, manejo, separación y otras operaciones de gestión de los residuos.
- Valoración del coste previsto de la gestión de RCD.

2.- AGENTES INTERVINIENTES

2.1.- Identificación

El presente estudio corresponde al proyecto CONTENEDORES SOTERRADOS PARA RECOGIDA DE R.S.U. GRAZALEMA. "PLAN INVIERTE 2017", situado en PLAZA DEL ASOMADERO.

Los agentes principales que intervienen en la ejecución de la obra son:

Promotor	Excmo. Ayuntamiento de Grazalema
Proyectista	Jesús López Olmedo
Director de Obra	Jesús López Olmedo
Director de Ejecución	A designar por el promotor

Se ha estimado en el presupuesto del proyecto, un coste de ejecución material (Presupuesto de ejecución material) de 32.413,10€.

2.1.1.- Productor de residuos (promotor)

Se identifica con el titular del bien inmueble en quien reside la decisión última de construir o demoler. Se pueden presentar tres casos:

1. La persona física o jurídica titular de la licencia urbanística en una obra de construcción o demolición; en aquellas obras que no precisen de licencia urbanística, tendrá la consideración de productor del residuo la persona física o jurídica titular del bien inmueble objeto de una obra de construcción o demolición.
2. La persona física o jurídica que efectúe operaciones de tratamiento, de mezcla o de otro tipo, que ocasionen un cambio de naturaleza o de composición de los residuos.
3. El importador o adquirente en cualquier Estado miembro de la Unión Europea de residuos de construcción y demolición.

En el presente estudio, se identifica como el productor de los residuos:

2.1.2.- Poseedor de residuos (constructor)

En la presente fase del proyecto no se ha determinado el agente que actuará como Poseedor de los Residuos, siendo responsabilidad del Productor de los residuos (promotor) su designación antes del comienzo de las obras.

2.1.3.- Gestor de residuos

Es la persona física o jurídica, o entidad pública o privada, que realice cualquiera de las operaciones que componen la recogida, el almacenamiento, el transporte, la valorización y la eliminación de los residuos, incluida la vigilancia de estas operaciones y la de los vertederos, así como su restauración o gestión ambiental de los residuos, con independencia de ostentar la condición de productor de los mismos. Éste será designado por el Productor de los residuos (promotor) con anterioridad al comienzo de las obras.

2.2.- Obligaciones

2.2.1.- Productor de residuos (promotor)

Debe incluir en el proyecto de ejecución de la obra un estudio de gestión de residuos de construcción y demolición, que contendrá como mínimo:

1. Una estimación de la cantidad, expresada en toneladas y en metros cúbicos, de los residuos de construcción y demolición que se generarán en la obra, codificados con arreglo a la "Orden MAM 304/2002. Operaciones de valorización y eliminación de residuos y Lista europea de residuos".
2. Las medidas para la planificación y optimización de la gestión de los residuos generados en la obra objeto del proyecto.
3. Las operaciones de reutilización, valorización o eliminación a que se destinarán los residuos que se generarán en la obra.
4. Las medidas para la separación de los residuos en obra por parte del poseedor de los residuos.
5. Los planos de las instalaciones previstas para el almacenamiento, manejo, separación y, en su caso, otras operaciones de gestión de los residuos de construcción y demolición dentro de la obra. Posteriormente, dichos planos podrán ser objeto de adaptación a las características particulares de la obra y sus sistemas de ejecución, previo acuerdo de la dirección facultativa de la obra.
6. Las prescripciones del pliego de prescripciones técnicas particulares del proyecto, en relación con el almacenamiento, manejo, separación y, en su caso, otras operaciones de gestión de los residuos de construcción y demolición dentro de la obra.
7. Una valoración del coste previsto de la gestión de los residuos de construcción y demolición, que formará parte del presupuesto del proyecto en capítulo independiente.

Está obligado a disponer de la documentación que acredite que los residuos de construcción y demolición realmente producidos en sus obras han sido gestionados, en su caso, en obra o entregados a una instalación de valorización o de eliminación para su tratamiento por gestor de residuos autorizado, en los términos recogidos en el "Real Decreto 105/2008. Regulación de la producción y gestión de los residuos de construcción y demolición" y, en particular, en el presente estudio o en sus modificaciones. La documentación correspondiente a cada año natural deberá mantenerse durante los cinco años siguientes.

En obras de demolición, rehabilitación, reparación o reforma, deberá preparar un inventario de los residuos peligrosos que se generarán, que deberá incluirse en el estudio de gestión de RCD, así como prever su retirada selectiva, con el fin de evitar la mezcla entre ellos o con otros residuos no peligrosos, y asegurar su envío a gestores autorizados de residuos peligrosos.

En los casos de obras sometidas a licencia urbanística, el poseedor de residuos, queda obligado a constituir una fianza o garantía financiera equivalente que asegure el cumplimiento de los requisitos establecidos en dicha licencia en relación con los residuos de construcción y demolición de la obra, en los términos previstos en la legislación de las comunidades autónomas correspondientes.

2.2.2.- Poseedor de residuos (constructor)

La persona física o jurídica que ejecute la obra - el constructor -, además de las prescripciones previstas en la normativa aplicable, está obligado a presentar al promotor de la misma un plan que refleje cómo llevará a cabo las obligaciones que le incumban en relación a los residuos de construcción y demolición que se vayan a producir en la obra.

El plan presentado y aceptado por el promotor, una vez aprobado por la dirección facultativa, pasará a formar parte de los documentos contractuales de la obra.

El poseedor de residuos de construcción y demolición, cuando no proceda a gestionarlos por sí mismo, y sin perjuicio de los requerimientos del proyecto aprobado, estará obligado a entregarlos a un gestor de residuos o a participar en un acuerdo voluntario o convenio de colaboración para su gestión. Los residuos de construcción y demolición se destinarán preferentemente, y por este orden, a operaciones de reutilización, reciclado o a otras formas de valorización.

La entrega de los residuos de construcción y demolición a un gestor por parte del poseedor habrá de constar en documento fehaciente, en el que figure, al menos, la identificación del poseedor y del productor, la obra de procedencia y, en su caso, el número de licencia de la obra, la cantidad expresada en toneladas o en metros cúbicos, o en ambas unidades cuando sea posible, el tipo de residuos entregados, codificados con arreglo a la "Orden MAM 304/2002. Operaciones de valorización y eliminación de residuos y Lista europea de residuos", y la identificación del gestor de las operaciones de destino.

Cuando el gestor al que el poseedor entregue los residuos de construcción y demolición efectúe únicamente operaciones de recogida, almacenamiento, transferencia o transporte, en el documento de entrega deberá figurar también el gestor de valorización o de eliminación ulterior al que se destinarán los residuos.

En todo caso, la responsabilidad administrativa en relación con la cesión de los residuos de construcción y demolición por parte de los poseedores a los gestores se regirá por lo establecido en la legislación vigente en materia de residuos.

Mientras se encuentren en su poder, el poseedor de los residuos estará obligado a mantenerlos en condiciones adecuadas de higiene y seguridad, así como a evitar la mezcla de fracciones ya seleccionadas que impida o dificulte su posterior valorización o eliminación.

La separación en fracciones se llevará a cabo preferentemente por el poseedor de los residuos dentro de la obra en que se produzcan.

Cuando por falta de espacio físico en la obra no resulte técnicamente viable efectuar dicha separación en origen, el poseedor podrá encomendar la separación de fracciones a un gestor de residuos en una instalación de tratamiento de residuos de construcción y demolición externa a la obra. En este último caso, el poseedor deberá obtener del gestor de la instalación documentación acreditativa de que éste ha cumplido, en su nombre, la obligación recogida en el presente apartado.

El órgano competente en materia medioambiental de la comunidad autónoma donde se ubique la obra, de forma excepcional, y siempre que la separación de los residuos no haya sido especificada y presupuestada en el proyecto de obra, podrá eximir al poseedor de los residuos de construcción y demolición de la obligación de separación de alguna o de todas las anteriores fracciones.

El poseedor de los residuos de construcción y demolición estará obligado a sufragar los correspondientes costes de gestión y a entregar al productor los certificados y la documentación acreditativa de la gestión de

los residuos, así como a mantener la documentación correspondiente a cada año natural durante los cinco años siguientes.

2.2.3.- Gestor de residuos

Además de las recogidas en la legislación específica sobre residuos, el gestor de residuos de construcción y demolición cumplirá con las siguientes obligaciones:

1. En el supuesto de actividades de gestión sometidas a autorización por la legislación de residuos, llevar un registro en el que, como mínimo, figure la cantidad de residuos gestionados, expresada en toneladas y en metros cúbicos, el tipo de residuos, codificados con arreglo a la "Orden MAM 304/2002. Operaciones de valorización y eliminación de residuos y Lista europea de residuos", la identificación del productor, del poseedor y de la obra de donde proceden, o del gestor, cuando procedan de otra operación anterior de gestión, el método de gestión aplicado, así como las cantidades, en toneladas y en metros cúbicos, y destinos de los productos y residuos resultantes de la actividad.
2. Poner a disposición de las administraciones públicas competentes, a petición de las mismas, la información contenida en el registro mencionado en el punto anterior. La información referida a cada año natural deberá mantenerse durante los cinco años siguientes.
3. Extender al poseedor o al gestor que le entregue residuos de construcción y demolición, los certificados acreditativos de la gestión de los residuos recibidos, especificando el productor y, en su caso, el número de licencia de la obra de procedencia. Cuando se trate de un gestor que lleve a cabo una operación exclusivamente de recogida, almacenamiento, transferencia o transporte, deberá además transmitir al poseedor o al gestor que le entregó los residuos, los certificados de la operación de valorización o de eliminación subsiguiente a que fueron destinados los residuos.
4. En el supuesto de que carezca de autorización para gestionar residuos peligrosos, deberá disponer de un procedimiento de admisión de residuos en la instalación que asegure que, previamente al proceso de tratamiento, se detectarán y se separarán, almacenarán adecuadamente y derivarán a gestores autorizados de residuos peligrosos aquellos que tengan este carácter y puedan llegar a la instalación mezclados con residuos no peligrosos de construcción y demolición. Esta obligación se entenderá sin perjuicio de las responsabilidades en que pueda incurrir el productor, el poseedor o, en su caso, el gestor precedente que haya enviado dichos residuos a la instalación.

3.- NORMATIVA Y LEGISLACIÓN APLICABLE

Para la elaboración del presente estudio se ha considerado la normativa siguiente:

- Artículo 45 de la Constitución Española.

G GESTIÓN DE RESIDUOS

Real Decreto sobre la prevención y reducción de la contaminación del medio ambiente producida por el amianto

Real Decreto 108/1991, de 1 de febrero, del Ministerio de Relaciones con las Cortes y de la Secretaría del Gobierno.

B.O.E.: 6 de febrero de 1991

Ley de envases y residuos de envases

Ley 11/1997, de 24 de abril, de la Jefatura del Estado.

B.O.E.: 25 de abril de 1997

Desarrollada por:

Reglamento para el desarrollo y ejecución de la Ley 11/1997, de 24 de abril, de envases y residuos de envases

Real Decreto 782/1998, de 30 de abril, del Ministerio de la Presidencia.

B.O.E.: 1 de mayo de 1998

Modificada por:

Modificación de diversos reglamentos del área de medio ambiente para su adaptación a la Ley 17/2009, de 23 de noviembre, sobre el libre acceso a las actividades de servicios y su ejercicio, y a la Ley 25/2009, de 22 de diciembre, de modificación de diversas leyes para su adaptación a la Ley de libre acceso a actividades de servicios y su ejercicio

Real Decreto 367/2010, de 26 de marzo, del Ministerio de la Presidencia.

B.O.E.: 27 de marzo de 2010

Plan nacional de residuos de construcción y demolición 2001-2006

Resolución de 14 de junio de 2001, de la Secretaría General de Medio Ambiente.

B.O.E.: 12 de julio de 2001

Corrección de errores:

Corrección de errores de la Resolución de 14 de junio de 2001

B.O.E.: 7 de agosto de 2001

Real Decreto por el que se regula la eliminación de residuos mediante depósito en vertedero

Real Decreto 1481/2001, de 27 de diciembre, del Ministerio de Medio Ambiente.

B.O.E.: 29 de enero de 2002

Modificado por:

Regulación de la producción y gestión de los residuos de construcción y demolición

Real Decreto 105/2008, de 1 de febrero, del Ministerio de la Presidencia.

B.O.E.: 13 de febrero de 2008

Modificado por:

Modificación de diversos reglamentos del área de medio ambiente para su adaptación a la Ley 17/2009, de 23 de noviembre, sobre el libre acceso a las actividades de servicios y su ejercicio, y a la Ley 25/2009, de 22 de diciembre, de modificación de diversas leyes para su adaptación a la Ley de libre acceso a actividades de servicios y su ejercicio

Real Decreto 367/2010, de 26 de marzo, del Ministerio de la Presidencia.

B.O.E.: 27 de marzo de 2010

Regulación de la producción y gestión de los residuos de construcción y demolición

Real Decreto 105/2008, de 1 de febrero, del Ministerio de la Presidencia.

B.O.E.: 13 de febrero de 2008

Plan nacional integrado de residuos para el período 2008-2015

Resolución de 20 de enero de 2009, de la Secretaría de Estado de Cambio Climático.

B.O.E.: 26 de febrero de 2009

Ley de residuos y suelos contaminados

Ley 22/2011, de 28 de julio, de la Jefatura del Estado.

B.O.E.: 29 de julio de 2011

Texto consolidado. Última modificación: 7 de abril de 2015

Reglamento de Residuos de Andalucía

Decreto 73/2012, de 20 de marzo, de la Consejería de Medio Ambiente de la Junta de Andalucía.

B.O.J.A.: 26 de abril de 2012

Ley de gestión integrada de la calidad ambiental

Ley 7/2007 de la Presidencia de la Junta de Andalucía.

B.O.J.A.: 20 de julio de 2007

B.O.E.: 9 de agosto de 2007

Texto consolidado. Última modificación: 12 de enero de 2016

4.- IDENTIFICACIÓN DE LOS RESIDUOS DE CONSTRUCCIÓN Y DEMOLICIÓN GENERADOS EN LA OBRA.

Todos los posibles residuos de construcción y demolición generados en la obra, se han codificado atendiendo a la legislación vigente en materia de gestión de residuos, "Orden MAM 304/2002. Operaciones de valorización y eliminación de residuos y Lista europea de residuos", dando lugar a los siguientes grupos:

RCD de Nivel I: Tierras y materiales pétreos, no contaminados, procedentes de obras de excavación

Como excepción, no tienen la condición legal de residuos:

Las tierras y piedras no contaminadas por sustancias peligrosas, reutilizadas en la misma obra, en una obra distinta o en una actividad de restauración, acondicionamiento o relleno, siempre y cuando pueda acreditarse de forma fehaciente su destino a reutilización.

RCD de Nivel II: Residuos generados principalmente en las actividades propias del sector de la construcción, de la demolición, de la reparación domiciliaria y de la implantación de servicios.

Se ha establecido una clasificación de RCD generados, según los tipos de materiales de los que están compuestos:

Material según "Orden MAM 304/2002. Operaciones de valorización y eliminación de residuos y Lista europea de residuos"

RCD de Nivel I

1 Tierras y pétreos de la excavación
RCD de Nivel II
RCD de naturaleza no pétreo
1 Asfalto
2 Madera
3 Metales (incluidas sus aleaciones)
4 Papel y cartón
5 Plástico
6 Vidrio
7 Yeso
8 Basuras
RCD de naturaleza pétreo
1 Arena, grava y otros áridos
2 Hormigón
3 Ladrillos, tejas y materiales cerámicos
4 Piedra
RCD potencialmente peligrosos
1 Otros

5.- ESTIMACIÓN DE LA CANTIDAD DE LOS RESIDUOS DE CONSTRUCCIÓN Y DEMOLICIÓN QUE SE GENERARÁN EN LA OBRA

Se ha estimado la cantidad de residuos generados en la obra, a partir de las mediciones del proyecto, en función del peso de materiales integrantes en los rendimientos de los correspondientes precios descompuestos de cada unidad de obra, determinando el peso de los restos de los materiales sobrantes (mermas, roturas, despuntes, etc) y el del embalaje de los productos suministrados.

El volumen de excavación de las tierras y de los materiales pétreos no utilizados en la obra, se ha calculado en función de las dimensiones del proyecto, afectado por un coeficiente de esponjamiento según la clase de terreno.

A partir del peso del residuo, se ha estimado su volumen mediante una densidad aparente definida por el cociente entre el peso del residuo y el volumen que ocupa una vez depositado en el contenedor.

Los resultados se resumen en la siguiente tabla:

Material según "Orden MAM 304/2002. Operaciones de valorización y eliminación de residuos y Lista europea de residuos"	Código LER	Densidad aparente (t/m ³)	Peso (t)	Volumen (m ³)
RCD de Nivel I				
1 Tierras y pétreos de la excavación				
Tierra y piedras distintas de las especificadas en el código 17 05 03.	17 05 04	1,95	7,595	3,900
RCD de Nivel II				
RCD de naturaleza no pétreo				
1 Madera				
Madera.	17 02 01	1,10	0,030	0,027
2 Metales (incluidas sus aleaciones)				
Envases metálicos.	15 01 04	0,60	0,000	0,000

Material según "Orden MAM 304/2002. Operaciones de valorización y eliminación de residuos y Lista europea de residuos"	Código LER	Densidad aparente (t/m ³)	Peso (t)	Volumen (m ³)
Hierro y acero.	17 04 05	2,10	0,366	0,174
Cables distintos de los especificados en el código 17 04 10.	17 04 11	1,50	0,000	0,000
3 Papel y cartón				
Envases de papel y cartón.	15 01 01	0,75	0,025	0,033
4 Plástico				
Plástico.	17 02 03	0,60	0,009	0,015
5 Basuras				
Materiales de aislamiento distintos de los especificados en los códigos 17 06 01 y 17 06 03.	17 06 04	0,60	0,000	0,000
Residuos mezclados de construcción y demolición distintos de los especificados en los códigos 17 09 01, 17 09 02 y 17 09 03.	17 09 04	1,50	0,009	0,006
RCD de naturaleza pétreo				
1 Arena, grava y otros áridos				
Residuos de grava y rocas trituradas distintos de los mencionados en el código 01 04 07.	01 04 08	1,50	0,168	0,112
Residuos de arena y arcillas.	01 04 09	1,60	0,522	0,326
2 Hormigón				
Hormigón (hormigones, morteros y prefabricados).	17 01 01	1,50	11,637	7,758
3 Ladrillos, tejas y materiales cerámicos				
Ladrillos.	17 01 02	1,25	0,140	0,112

En la siguiente tabla, se exponen los valores del peso y el volumen de RCD, agrupados por niveles y apartados

Material según "Orden MAM 304/2002. Operaciones de valorización y eliminación de residuos y Lista europea de residuos"	Peso (t)	Volumen (m ³)
RCD de Nivel I		
1 Tierras y pétreos de la excavación	7,595	3,900
RCD de Nivel II		
RCD de naturaleza no pétreo		
1 Asfalto	0,000	0,000
2 Madera	0,030	0,027
3 Metales (incluidas sus aleaciones)	0,366	0,174
4 Papel y cartón	0,025	0,033
5 Plástico	0,009	0,015
6 Vidrio	0,000	0,000
7 Yeso	0,000	0,000
8 Basuras	0,009	0,006
RCD de naturaleza pétreo		
1 Arena, grava y otros áridos	0,690	0,438
2 Hormigón	11,637	7,758
3 Ladrillos, tejas y materiales cerámicos	0,140	0,112
4 Piedra	0,000	0,000

Volumen de RCD de Nivel II

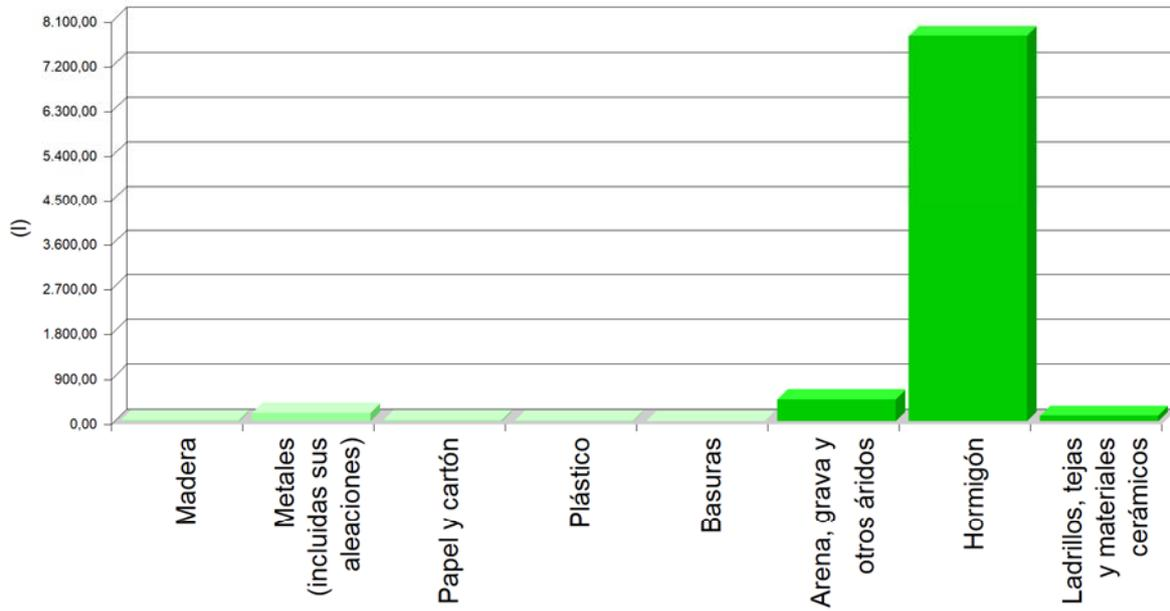

Volumen de RCD de Nivel II

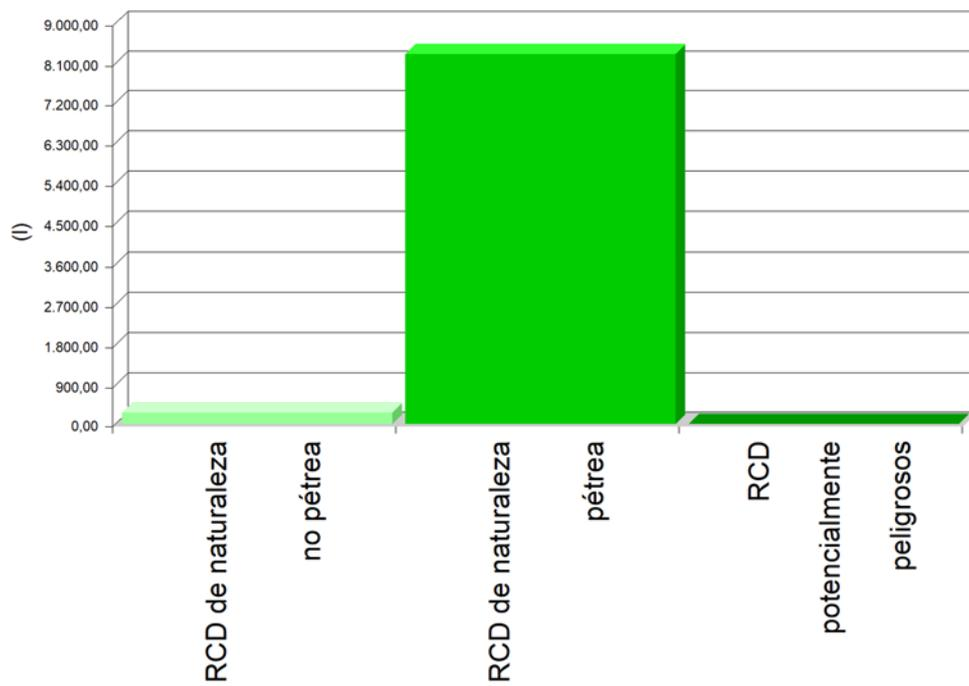

Volumen de RCD de Nivel I y Nivel II

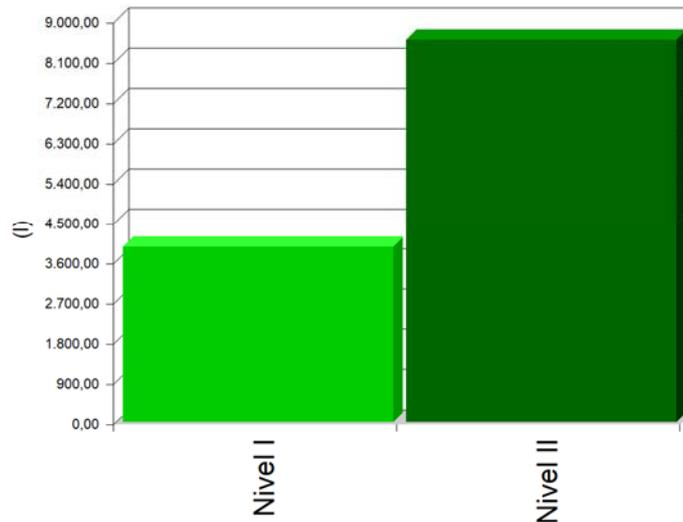

6.- MEDIDAS PARA LA PLANIFICACIÓN Y OPTIMIZACIÓN DE LA GESTIÓN DE LOS RESIDUOS RESULTANTES DE LA CONSTRUCCIÓN Y DEMOLICIÓN DE LA OBRA OBJETO DEL PROYECTO

En la fase de proyecto se han tenido en cuenta las distintas alternativas compositivas, constructivas y de diseño, optando por aquellas que generan el menor volumen de residuos en la fase de construcción y de explotación, facilitando, además, el desmantelamiento de la obra al final de su vida útil con el menor impacto ambiental.

Con el fin de generar menos residuos en la fase de ejecución, el constructor asumirá la responsabilidad de organizar y planificar la obra, en cuanto al tipo de suministro, acopio de materiales y proceso de ejecución.

Como criterio general, se adoptarán las siguientes medidas para la planificación y optimización de la gestión de los residuos generados durante la ejecución de la obra:

- La excavación se ajustará a las dimensiones específicas del proyecto, atendiendo a las cotas de los planos de cimentación, hasta la profundidad indicada en el mismo que coincidirá con el Estudio Geotécnico correspondiente con el visto bueno de la Dirección Facultativa. En el caso de que existan lodos de drenaje, se acotará la extensión de las bolsas de los mismos.
- Se evitará en lo posible la producción de residuos de naturaleza pétreo (bolos, grava, arena, etc.), pactando con el proveedor la devolución del material que no se utilice en la obra.
- El hormigón suministrado será preferentemente de central. En caso de que existan sobrantes se utilizarán en las partes de la obra que se prevea para estos casos, como hormigones de limpieza, base de solados, rellenos, etc.
- Las piezas que contengan mezclas bituminosas, se suministrarán justas en dimensión y extensión, con el fin de evitar los sobrantes innecesarios. Antes de su colocación se planificará la ejecución para proceder a la apertura de las piezas mínimas, de modo que queden dentro de los envases los sobrantes no ejecutados.
- Todos los elementos de madera se replantearán junto con el oficial de carpintería, con el fin de optimizar la solución, minimizar su consumo y generar el menor volumen de residuos.
- El suministro de los elementos metálicos y sus aleaciones, se realizará con las cantidades mínimas y estrictamente necesarias para la ejecución de la fase de la obra correspondiente, evitándose cualquier trabajo dentro de la obra, a excepción del montaje de los correspondientes kits prefabricados.

- Se solicitará de forma expresa a los proveedores que el suministro en obra se realice con la menor cantidad de embalaje posible, renunciando a los aspectos publicitarios, decorativos y superfluos.

En el caso de que se adopten otras medidas alternativas o complementarias para la planificación y optimización de la gestión de los residuos de la obra, se le comunicará de forma fehaciente al director de obra y al director de la ejecución de la obra para su conocimiento y aprobación. Estas medidas no supondrán menoscabo alguno de la calidad de la obra, ni interferirán en el proceso de ejecución de la misma.

7.- OPERACIONES DE REUTILIZACIÓN, VALORIZACIÓN O ELIMINACIÓN A QUE SE DESTINARÁN LOS RESIDUOS DE CONSTRUCCIÓN Y DEMOLICIÓN QUE SE GENEREN EN LA OBRA

El desarrollo de las actividades de valorización de residuos de construcción y demolición requerirá autorización previa del órgano competente en materia medioambiental de la Comunidad Autónoma correspondiente, en los términos establecidos por la legislación vigente en materia de residuos.

La autorización podrá ser otorgada para una o varias de las operaciones que se vayan a realizar, y sin perjuicio de las autorizaciones o licencias exigidas por cualquier otra normativa aplicable a la actividad. Se otorgará por un plazo de tiempo determinado, y podrá ser renovada por periodos sucesivos.

La autorización sólo se concederá previa inspección de las instalaciones en las que vaya a desarrollarse la actividad y comprobación de la cualificación de los técnicos responsables de su dirección y de que está prevista la adecuada formación profesional del personal encargado de su explotación.

Los áridos reciclados obtenidos como producto de una operación de valorización de residuos de construcción y demolición deberán cumplir los requisitos técnicos y legales para el uso a que se destinen.

Cuando se prevea la operación de reutilización en otra construcción de los sobrantes de las tierras procedentes de la excavación, de los residuos minerales o pétreos, de los materiales cerámicos o de los materiales no pétreos y metálicos, el proceso se realizará preferentemente en el depósito municipal.

En relación al destino previsto para los residuos no reutilizables ni valorables "in situ", se expresan las características, su cantidad, el tipo de tratamiento y su destino, en la tabla siguiente:

Material según "Orden MAM 304/2002. Operaciones de valorización y eliminación de residuos y Lista europea de residuos"	Código LER	Tratamiento	Destino	Peso (t)	Volumen (m ³)
RCD de Nivel I					
1 Tierras y pétreos de la excavación					
Tierra y piedras distintas de las especificadas en el código 17 05 03.	17 05 04	Sin tratamiento específico	Restauración / Vertedero	7,595	3,900
Tierra y piedras distintas de las especificadas en el código 17 05 03.	17 05 04	Reutilización	Propia obra	0,029	0,018
RCD de Nivel II					
RCD de naturaleza no pétreo					
1 Madera					
Madera.	17 02 01	Reciclado	Gestor autorizado RNPs	0,030	0,027
2 Metales (incluidas sus aleaciones)					

Material según "Orden MAM 304/2002. Operaciones de valorización y eliminación de residuos y Lista europea de residuos"	Código LER	Tratamiento	Destino	Peso (t)	Volumen (m ³)
Envases metálicos.	15 01 04	Depósito / Tratamiento	Gestor autorizado RNPs	0,000	0,000
Hierro y acero.	17 04 05	Reciclado	Gestor autorizado RNPs	0,366	0,174
Cables distintos de los especificados en el código 17 04 10.	17 04 11	Reciclado	Gestor autorizado RNPs	0,000	0,000
3 Papel y cartón					
Envases de papel y cartón.	15 01 01	Reciclado	Gestor autorizado RNPs	0,025	0,033
4 Plástico					
Plástico.	17 02 03	Reciclado	Gestor autorizado RNPs	0,009	0,015
5 Basuras					
Materiales de aislamiento distintos de los especificados en los códigos 17 06 01 y 17 06 03.	17 06 04	Reciclado	Gestor autorizado RNPs	0,000	0,000
Residuos mezclados de construcción y demolición distintos de los especificados en los códigos 17 09 01, 17 09 02 y 17 09 03.	17 09 04	Depósito / Tratamiento	Gestor autorizado RPs	0,009	0,006
RCD de naturaleza pétreo					
1 Arena, grava y otros áridos					
Residuos de grava y rocas trituradas distintos de los mencionados en el código 01 04 07.	01 04 08	Reciclado	Planta reciclaje RCD	0,168	0,112
Residuos de arena y arcillas.	01 04 09	Reciclado	Planta reciclaje RCD	0,522	0,326
2 Hormigón					
Hormigón (hormigones, morteros y prefabricados).	17 01 01	Reciclado / Vertedero	Planta reciclaje RCD	11,637	7,758
3 Ladrillos, tejas y materiales cerámicos					
Ladrillos.	17 01 02	Reciclado	Planta reciclaje RCD	0,140	0,112
Notas: <i>RCD: Residuos de construcción y demolición</i> <i>RSU: Residuos sólidos urbanos</i> <i>RNPs: Residuos no peligrosos</i> <i>RPs: Residuos peligrosos</i>					

8.- MEDIDAS PARA LA SEPARACIÓN DE LOS RESIDUOS DE CONSTRUCCIÓN Y DEMOLICIÓN EN OBRA

Los residuos de construcción y demolición se separarán en las siguientes fracciones cuando, de forma individualizada para cada una de dichas fracciones, la cantidad prevista de generación para el total de la obra supere las siguientes cantidades:

- Hormigón: 80 t.
- Ladrillos, tejas y materiales cerámicos: 40 t.
- Metales (incluidas sus aleaciones): 2 t.
- Madera: 1 t.
- Vidrio: 1 t.
- Plástico: 0,5 t.
- Papel y cartón: 0,5 t.

En la tabla siguiente se indica el peso total expresado en toneladas, de los distintos tipos de residuos generados en la obra objeto del presente estudio, y la obligatoriedad o no de su separación in situ.

TIPO DE RESIDUO	TOTAL RESIDUO OBRA (t)	UMBRAL SEGÚN NORMA (t)	SEPARACIÓN "IN SITU"
Hormigón	11,637	80,00	NO OBLIGATORIA
Ladrillos, tejas y materiales cerámicos	0,140	40,00	NO OBLIGATORIA
Metales (incluidas sus aleaciones)	0,366	2,00	NO OBLIGATORIA
Madera	0,030	1,00	NO OBLIGATORIA
Vidrio	0,000	1,00	NO OBLIGATORIA
Plástico	0,009	0,50	NO OBLIGATORIA
Papel y cartón	0,025	0,50	NO OBLIGATORIA

La separación en fracciones se llevará a cabo preferentemente por el poseedor de los residuos de construcción y demolición dentro de la obra.

Si por falta de espacio físico en la obra no resulta técnicamente viable efectuar dicha separación en origen, el poseedor podrá encomendar la separación de fracciones a un gestor de residuos en una instalación de tratamiento de residuos de construcción y demolición externa a la obra. En este último caso, el poseedor deberá obtener del gestor de la instalación documentación acreditativa de que éste ha cumplido, en su nombre.

El órgano competente en materia medioambiental de la comunidad autónoma donde se ubica la obra, de forma excepcional, y siempre que la separación de los residuos no haya sido especificada y presupuestada en el proyecto de obra, podrá eximir al poseedor de los residuos de construcción y demolición de la obligación de separación de alguna o de todas las anteriores fracciones.

9.- PRESCRIPCIONES EN RELACIÓN CON EL ALMACENAMIENTO, MANEJO, SEPARACIÓN Y OTRAS OPERACIONES DE GESTIÓN DE LOS RESIDUOS DE CONSTRUCCIÓN Y DEMOLICIÓN

El depósito temporal de los escombros se realizará en contenedores metálicos con la ubicación y condiciones establecidas en las ordenanzas municipales, o bien en sacos industriales con un volumen inferior a un metro cúbico, quedando debidamente señalizados y segregados del resto de residuos.

Aquellos residuos valorizables, como maderas, plásticos, chatarra, etc., se depositarán en contenedores debidamente señalizados y segregados del resto de residuos, con el fin de facilitar su gestión.

Los contenedores deberán estar pintados con colores vivos, que sean visibles durante la noche, y deben contar con una banda de material reflectante de, al menos, 15 centímetros a lo largo de todo su perímetro, figurando de forma clara y legible la siguiente información:

- Razón social.
- Código de Identificación Fiscal (C.I.F.).
- Número de teléfono del titular del contenedor/envase.
- Número de inscripción en el Registro de Transportistas de Residuos del titular del contenedor.

Dicha información deberá quedar también reflejada a través de adhesivos o placas, en los envases industriales u otros elementos de contención.

El responsable de la obra a la que presta servicio el contenedor adoptará las medidas pertinentes para evitar que se depositen residuos ajenos a la misma. Los contenedores permanecerán cerrados o cubiertos fuera del horario de trabajo, con el fin de evitar el depósito de restos ajenos a la obra y el derramamiento de los residuos.

En el equipo de obra se deberán establecer los medios humanos, técnicos y procedimientos de separación que se dedicarán a cada tipo de RCD.

Se deberán cumplir las prescripciones establecidas en las ordenanzas municipales, los requisitos y condiciones de la licencia de obra, especialmente si obligan a la separación en origen de determinadas materias objeto de reciclaje o deposición, debiendo el constructor o el jefe de obra realizar una evaluación económica de las condiciones en las que es viable esta operación, considerando las posibilidades reales de llevarla a cabo, es decir, que la obra o construcción lo permita y que se disponga de plantas de reciclaje o gestores adecuados.

El constructor deberá efectuar un estricto control documental, de modo que los transportistas y gestores de RCD presenten los vales de cada retirada y entrega en destino final. En el caso de que los residuos se reutilicen en otras obras o proyectos de restauración, se deberá aportar evidencia documental del destino final.

Los restos derivados del lavado de las canaletas de las cubas de suministro de hormigón prefabricado serán considerados como residuos y gestionados como le corresponde (LER 17 01 01).

Se evitará la contaminación mediante productos tóxicos o peligrosos de los materiales plásticos, restos de madera, acopios o contenedores de escombros, con el fin de proceder a su adecuada segregación.

Las tierras superficiales que puedan destinarse a jardinería o a la recuperación de suelos degradados, serán cuidadosamente retiradas y almacenadas durante el menor tiempo posible, dispuestas en caballones de altura no superior a 2 metros, evitando la humedad excesiva, su manipulación y su contaminación.

Los residuos que contengan amianto cumplirán los preceptos dictados por la legislación vigente sobre esta materia, así como la legislación laboral de aplicación.

10.- VALORACIÓN DEL COSTE PREVISTO DE LA GESTIÓN DE LOS RESIDUOS DE CONSTRUCCIÓN Y DEMOLICIÓN.

El coste previsto de la gestión de los residuos se ha determinado a partir de la estimación descrita en el apartado 5, "ESTIMACIÓN DE LA CANTIDAD DE LOS RESIDUOS DE CONSTRUCCIÓN Y DEMOLICIÓN QUE SE GENERARÁN EN LA OBRA", aplicando los precios correspondientes para cada unidad de obra, según se detalla en el capítulo de Gestión de Residuos del presupuesto del proyecto.

Subcapítulo	TOTAL (€)
-------------	-----------

Subcapítulo	TOTAL (€)
TOTAL	0,00

11.- DETERMINACIÓN DEL IMPORTE DE LA FIANZA

Con el fin de garantizar la correcta gestión de los residuos de construcción y demolición generados en las obras, las Entidades Locales exigen el depósito de una fianza u otra garantía financiera equivalente, que responda de la correcta gestión de los residuos de construcción y demolición que se produzcan en la obra, en los términos previstos en la legislación autonómica y municipal.

En el presente estudio se ha considerado, a efectos de la determinación del importe de la fianza, los importe mínimo y máximo fijados por la Entidad Local correspondiente.

- Costes de gestión de RCD de Nivel I: 4.00 €/m³
- Costes de gestión de RCD de Nivel II: 10.00 €/m³
- Importe mínimo de la fianza: 40.00 € - como mínimo un 0.2 % del PEM.
- Importe máximo de la fianza: 60000.00 €

En el cuadro siguiente, se determina el importe de la fianza o garantía financiera equivalente prevista en la gestión de RCD.

Presupuesto de Ejecución Material de la Obra (PEM):	36.677,10€
--	-------------------

A: ESTIMACIÓN DEL COSTE DE TRATAMIENTO DE RCD A EFECTOS DE LA DETERMINACIÓN DE LA FIANZA					
Tipología	Peso (t)	Volumen (m ³)	Coste de gestión (€/m ³)	Importe (€)	% s/PEM
A.1. RCD de Nivel I					
Tierras y pétreos de la excavación	7,595	3,900	4,00		
Total Nivel I				40,000 ⁽¹⁾	0,12
A.2. RCD de Nivel II					
RCD de naturaleza pétreo	12,467	8,308	10,00		
RCD de naturaleza no pétreo	0,439	0,255	10,00		
RCD potencialmente peligrosos	0,000	0,000	10,00		
Total Nivel II				85,63 ⁽²⁾	0,26
Total				125,63	0,39
<i>Notas:</i>					
<i>(1) Entre 40,00€ y 60.000,00€.</i>					
<i>(2) Como mínimo un 0.2 % del PEM.</i>					
B: RESTO DE COSTES DE GESTIÓN					
Concepto				Importe (€)	% s/PEM
Costes administrativos, alquileres, portes, etc.				48,62	0,15
TOTAL:				174,25€	0,54

12.- PLANOS DE LAS INSTALACIONES PREVISTAS PARA EL ALMACENAMIENTO, MANEJO, SEPARACIÓN Y OTRAS OPERACIONES DE GESTIÓN DE LOS RESIDUOS DE CONSTRUCCIÓN Y DEMOLICIÓN

Los planos de las instalaciones previstas para el almacenamiento, manejo, separación y, en su caso, otras operaciones de gestión de los residuos de construcción y demolición dentro de la obra, se adjuntan al presente estudio.

En los planos, se especifica la ubicación de:

- Las bajantes de escombros.
- Los acopios y/o contenedores de los distintos tipos de RCD.
- Los contenedores para residuos urbanos.
- Las zonas para lavado de canaletas o cubetas de hormigón.
- La planta móvil de reciclaje "in situ", en su caso.
- Los materiales reciclados, como áridos, materiales cerámicos o tierras a reutilizar.
- El almacenamiento de los residuos y productos tóxicos potencialmente peligrosos, si los hubiere.

Estos PLANOS podrán ser objeto de adaptación al proceso de ejecución, organización y control de la obra, así como a las características particulares de la misma, siempre previa comunicación y aceptación por parte del director de obra y del director de la ejecución de la obra.

En Grazalema a 27 de Septiembre de 2017

EL PRODUCTOR DE RESIDUOS DE CONSTRUCCIÓN Y DEMOLICIÓN

4. Pliego de condiciones

Según figura en el "Real Decreto 314/2006. Código Técnico de la Edificación (CTE)", el proyecto definirá las obras proyectadas con el detalle adecuado a sus características, de modo que pueda comprobarse que las soluciones propuestas cumplen las exigencias básicas del CTE y demás normativa aplicable. Esta definición incluirá, al menos, la siguiente información contenida en el Pliego de Condiciones:

- Las características técnicas mínimas que deben reunir los productos, equipos y sistemas que se incorporen de forma permanente al edificio proyectado, así como sus condiciones de suministro, las garantías de calidad y el control de recepción que deba realizarse. Esta información se encuentra en el apartado correspondiente a las Prescripciones sobre los materiales, del presente Pliego de Condiciones.
- Las características técnicas de cada unidad de obra, con indicación de las condiciones para su ejecución y las verificaciones y controles a realizar para comprobar su conformidad con lo indicado en el proyecto. Se precisarán las medidas a adoptar durante la ejecución de las obras y en el uso y mantenimiento del edificio, para asegurar la compatibilidad entre los diferentes productos, elementos y sistemas constructivos. Esta información se encuentra en el apartado correspondiente a las Prescripciones en cuanto a la ejecución por unidades de obra, del presente Pliego de Condiciones.
- Las verificaciones y las pruebas de servicio que, en su caso, deban realizarse para comprobar las prestaciones finales del edificio. Esta información se encuentra en el apartado correspondiente a las Prescripciones sobre verificaciones en el edificio terminado, del presente Pliego de Condiciones.

ÍNDICE

1.- PLIEGO DE CLÁUSULAS ADMINISTRATIVAS

1.1.- Disposiciones Generales

- 1.1.1.- Disposiciones de carácter general
 - 1.1.1.1.- *Objeto del Pliego de Condiciones*
 - 1.1.1.2.- *Contrato de obra*
 - 1.1.1.3.- *Documentación del contrato de obra*
 - 1.1.1.4.- *Proyecto Arquitectónico*
 - 1.1.1.5.- *Reglamentación urbanística*
 - 1.1.1.6.- *Formalización del Contrato de Obra*
 - 1.1.1.7.- *Jurisdicción competente*
 - 1.1.1.8.- *Responsabilidad del contratista*
 - 1.1.1.9.- *Accidentes de trabajo*
 - 1.1.1.10.- *Daños y perjuicios a terceros*
 - 1.1.1.11.- *Anuncios y carteles*
 - 1.1.1.12.- *Copia de documentos*
 - 1.1.1.13.- *Suministro de materiales*
 - 1.1.1.14.- *Hallazgos*
 - 1.1.1.15.- *Causas de rescisión del contrato de obra*
 - 1.1.1.16.- *Omisiones: Buena fe*
- 1.1.2.- Disposiciones relativas a trabajos, materiales y medios auxiliares
 - 1.1.2.1.- *Accesos y vallados*
 - 1.1.2.2.- *Replanteo*
 - 1.1.2.3.- *Inicio de la obra y ritmo de ejecución de los trabajos*
 - 1.1.2.4.- *Orden de los trabajos*
 - 1.1.2.5.- *Facilidades para otros contratistas*
 - 1.1.2.6.- *Ampliación del proyecto por causas imprevistas o de fuerza mayor*
 - 1.1.2.7.- *Interpretaciones, aclaraciones y modificaciones del proyecto*
 - 1.1.2.8.- *Prórroga por causa de fuerza mayor*
 - 1.1.2.9.- *Responsabilidad de la dirección facultativa en el retraso de la obra*
 - 1.1.2.10.- *Trabajos defectuosos*
 - 1.1.2.11.- *Vicios ocultos*
 - 1.1.2.12.- *Procedencia de materiales, aparatos y equipos*
 - 1.1.2.13.- *Presentación de muestras*
 - 1.1.2.14.- *Materiales, aparatos y equipos defectuosos*
 - 1.1.2.15.- *Gastos ocasionados por pruebas y ensayos*
 - 1.1.2.16.- *Limpieza de las obras*
 - 1.1.2.17.- *Obras sin prescripciones explícitas*
- 1.1.3.- Disposiciones de las recepciones de edificios y obras anejas
 - 1.1.3.1.- *Consideraciones de carácter general*
 - 1.1.3.2.- *Recepción provisional*
 - 1.1.3.3.- *Documentación final de la obra*

ÍNDICE

- 1.1.3.4.- *Medición definitiva y liquidación provisional de la obra*
- 1.1.3.5.- *Plazo de garantía*
- 1.1.3.6.- *Conservación de las obras recibidas provisionalmente*
- 1.1.3.7.- *Recepción definitiva*
- 1.1.3.8.- *Prórroga del plazo de garantía*
- 1.1.3.9.- *Recepciones de trabajos cuya contrata haya sido rescindida*

1.2.- Disposiciones Facultativas

- 1.2.1.- Definición, atribuciones y obligaciones de los agentes de la edificación
 - 1.2.1.1.- *El promotor*
 - 1.2.1.2.- *El proyectista*
 - 1.2.1.3.- *El constructor o contratista*
 - 1.2.1.4.- *El director de obra*
 - 1.2.1.5.- *El director de la ejecución de la obra*
 - 1.2.1.6.- *Las entidades y los laboratorios de control de calidad de la edificación*
 - 1.2.1.7.- *Los suministradores de productos*
- 1.2.2.- Agentes que intervienen en la obra
- 1.2.3.- Agentes en materia de seguridad y salud
- 1.2.4.- Agentes en materia de gestión de residuos
- 1.2.5.- La Dirección Facultativa
- 1.2.6.- Visitas facultativas
- 1.2.7.- Obligaciones de los agentes intervinientes
 - 1.2.7.1.- *El promotor*
 - 1.2.7.2.- *El proyectista*
 - 1.2.7.3.- *El constructor o contratista*
 - 1.2.7.4.- *El director de obra*
 - 1.2.7.5.- *El director de la ejecución de la obra*
 - 1.2.7.6.- *Las entidades y los laboratorios de control de calidad de la edificación*
 - 1.2.7.7.- *Los suministradores de productos*
 - 1.2.7.8.- *Los propietarios y los usuarios*
- 1.2.8.- Documentación final de obra: Libro del Edificio
 - 1.2.8.1.- *Los propietarios y los usuarios*

1.3.- Disposiciones Económicas

- 1.3.1.- Definición
- 1.3.2.- Contrato de obra
- 1.3.3.- Criterio General
- 1.3.4.- Fianzas
 - 1.3.4.1.- *Ejecución de trabajos con cargo a la fianza*
 - 1.3.4.2.- *Devolución de las fianzas*
 - 1.3.4.3.- *Devolución de la fianza en el caso de efectuarse recepciones parciales*
- 1.3.5.- De los precios
 - 1.3.5.1.- *Precio básico*
 - 1.3.5.2.- *Precio unitario*

ÍNDICE

- 1.3.5.3.- *Presupuesto de Ejecución Material (PEM)*
- 1.3.5.4.- *Precios contradictorios*
- 1.3.5.5.- *Reclamación de aumento de precios*
- 1.3.5.6.- *Formas tradicionales de medir o de aplicar los precios*
- 1.3.5.7.- *De la revisión de los precios contratados*
- 1.3.5.8.- *Acopio de materiales*
- 1.3.6.- *Obras por administración*
- 1.3.7.- *Valoración y abono de los trabajos*
 - 1.3.7.1.- *Forma y plazos de abono de las obras*
 - 1.3.7.2.- *Relaciones valoradas y certificaciones*
 - 1.3.7.3.- *Mejora de obras libremente ejecutadas*
 - 1.3.7.4.- *Abono de trabajos presupuestados con partida alzada*
 - 1.3.7.5.- *Abono de trabajos especiales no contratados*
 - 1.3.7.6.- *Abono de trabajos ejecutados durante el plazo de garantía*
- 1.3.8.- *Indemnizaciones Mutuas*
 - 1.3.8.1.- *Indemnización por retraso del plazo de terminación de las obras*
 - 1.3.8.2.- *Demora de los pagos por parte del promotor*
- 1.3.9.- *Varios*
 - 1.3.9.1.- *Mejoras, aumentos y/o reducciones de obra*
 - 1.3.9.2.- *Unidades de obra defectuosas*
 - 1.3.9.3.- *Seguro de las obras*
 - 1.3.9.4.- *Conservación de la obra*
 - 1.3.9.5.- *Uso por el contratista de edificio o bienes del promotor*
 - 1.3.9.6.- *Pago de arbitrios*
- 1.3.10.- *Retenciones en concepto de garantía*
- 1.3.11.- *Plazos de ejecución: Planning de obra*
- 1.3.12.- *Liquidación económica de las obras*
- 1.3.13.- *Liquidación final de la obra*

2.- PLIEGO DE CONDICIONES TÉCNICAS PARTICULARES

2.1.- Prescripciones sobre los materiales

- 2.1.1.- *Garantías de calidad (Marcado CE)*
- 2.1.2.- *Hormigones*
 - 2.1.2.1.- *Hormigón estructural*
- 2.1.3.- *Aceros para hormigón armado*
 - 2.1.3.1.- *Aceros corrugados*
- 2.1.4.- *Materiales cerámicos*
 - 2.1.4.1.- *Ladrillos cerámicos para revestir*
 - 2.1.4.2.- *Adhesivos para baldosas cerámicas*
 - 2.1.4.3.- *Material de rejuntado para baldosas cerámicas*
- 2.1.5.- *Aislantes e impermeabilizantes*
 - 2.1.5.1.- *Aislantes conformados en planchas rígidas*

ÍNDICE

2.1.6.- Instalaciones

2.1.6.1.- *Tubos de plástico (PP, PE-X, PB, PVC)*

2.2.- Prescripciones en cuanto a la Ejecución por Unidad de Obra

2.2.1.- Actuaciones previas

2.2.2.- Demoliciones

2.2.3.- Acondicionamiento del terreno

2.2.4.- Cimentaciones

2.2.5.- Estructuras

2.2.6.- Fachadas y particiones

2.2.7.- Remates y ayudas

2.2.8.- Instalaciones

2.2.9.- Revestimientos y trasdosados

2.2.10.- Señalización y equipamiento

2.2.11.- Urbanización interior de la parcela

2.2.12.- Gestión de residuos

2.3.- Prescripciones sobre verificaciones en el edificio terminado

2.4.- Prescripciones en relación con el almacenamiento, manejo, separación y otras operaciones de gestión de los residuos de construcción y demolición

1.- PLIEGO DE CLÁUSULAS ADMINISTRATIVAS

1.1.- Disposiciones Generales

1.1.1.- Disposiciones de carácter general

1.1.1.1.- Objeto del Pliego de Condiciones

La finalidad de este Pliego es la de fijar los criterios de la relación que se establece entre los agentes que intervienen en las obras definidas en el presente proyecto y servir de base para la realización del contrato de obra entre el promotor y el contratista.

1.1.1.2.- Contrato de obra

Se recomienda la contratación de la ejecución de las obras por unidades de obra, con arreglo a los documentos del proyecto y en cifras fijas. A tal fin, el director de obra ofrece la documentación necesaria para la realización del contrato de obra.

1.1.1.3.- Documentación del contrato de obra

Integran el contrato de obra los siguientes documentos, relacionados por orden de prelación atendiendo al valor de sus especificaciones, en el caso de posibles interpretaciones, omisiones o contradicciones:

- Las condiciones fijadas en el contrato de obra.
- El presente Pliego de Condiciones.
- La documentación gráfica y escrita del Proyecto: planos generales y de detalle, memorias, anejos, mediciones y presupuestos.

En el caso de interpretación, prevalecen las especificaciones literales sobre las gráficas y las cotas sobre las medidas a escala tomadas de los planos.

1.1.1.4.- Proyecto Arquitectónico

El Proyecto Arquitectónico es el conjunto de documentos que definen y determinan las exigencias técnicas, funcionales y estéticas de las obras contempladas en el artículo 2 de la Ley de Ordenación de la Edificación. En él se justificará técnicamente las soluciones propuestas de acuerdo con las especificaciones requeridas por la normativa técnica aplicable.

Cuando el proyecto se desarrolle o complete mediante proyectos parciales u otros documentos técnicos sobre tecnologías específicas o instalaciones del edificio, se mantendrá entre todos ellos la necesaria coordinación, sin que se produzca una duplicidad en la documentación ni en los honorarios a percibir por los autores de los distintos trabajos indicados.

Los documentos complementarios al Proyecto serán:

- Todos los planos o documentos de obra que, a lo largo de la misma, vaya suministrando la Dirección de Obra como interpretación, complemento o precisión.
- El Libro de Órdenes y Asistencias.
- El Programa de Control de Calidad de Edificación y su Libro de Control.
- El Estudio de Seguridad y Salud o Estudio Básico de Seguridad y Salud en las obras.
- El Plan de Seguridad y Salud en el Trabajo, elaborado por cada contratista.
- Estudio de Gestión de Residuos de Construcción y Demolición.
- Licencias y otras autorizaciones administrativas.

1.1.1.5.- Reglamentación urbanística

La obra a construir se ajustará a todas las limitaciones del proyecto aprobado por los organismos competentes, especialmente las que se refieren al volumen, alturas, emplazamiento y ocupación del solar, así como a todas las condiciones de reforma del proyecto que pueda exigir la Administración para ajustarlo a las Ordenanzas, a las Normas y al Planeamiento Vigente.

1.1.1.6.- Formalización del Contrato de Obra

Los Contratos se formalizarán, en general, mediante documento privado, que podrá elevarse a escritura pública a petición de cualquiera de las partes.

El cuerpo de estos documentos contendrá:

- La comunicación de la adjudicación.
- La copia del recibo de depósito de la fianza (en caso de que se haya exigido).
- La cláusula en la que se exprese, de forma categórica, que el contratista se obliga al cumplimiento estricto del contrato de obra, conforme a lo previsto en este Pliego de Condiciones, junto con la Memoria y sus Anejos, el Estado de Mediciones, Presupuestos, Planos y todos los documentos que han de servir de base para la realización de las obras definidas en el presente Proyecto.

El contratista, antes de la formalización del contrato de obra, dará también su conformidad con la firma al pie del Pliego de Condiciones, los Planos, Cuadro de Precios y Presupuesto General.

Serán a cuenta del adjudicatario todos los gastos que ocasione la extensión del documento en que se consigne el contratista.

1.1.1.7.- Jurisdicción competente

En el caso de no llegar a un acuerdo cuando surjan diferencias entre las partes, ambas quedan obligadas a someter la discusión de todas las cuestiones derivadas de su contrato a las Autoridades y Tribunales Administrativos con arreglo a la legislación vigente, renunciando al derecho común y al fuero de su domicilio, siendo competente la jurisdicción donde estuviese ubicada la obra.

1.1.1.8.- Responsabilidad del contratista

El contratista es responsable de la ejecución de las obras en las condiciones establecidas en el contrato y en los documentos que componen el Proyecto.

En consecuencia, quedará obligado a la demolición y reconstrucción de todas las unidades de obra con deficiencias o mal ejecutadas, sin que pueda servir de excusa el hecho de que la Dirección Facultativa haya examinado y reconocido la construcción durante sus visitas de obra, ni que hayan sido abonadas en liquidaciones parciales.

1.1.1.9.- Accidentes de trabajo

Es de obligado cumplimiento el "Real Decreto 1627/1997. Disposiciones mínimas de seguridad y de salud en las obras de construcción" y demás legislación vigente que, tanto directa como indirectamente, inciden sobre la planificación de la seguridad y salud en el trabajo de la construcción, conservación y mantenimiento de edificios.

Es responsabilidad del Coordinador de Seguridad y Salud el control y el seguimiento, durante toda la ejecución de la obra, del Plan de Seguridad y Salud redactado por el contratista.

1.1.1.10.- Daños y perjuicios a terceros

El contratista será responsable de todos los accidentes que, por inexperiencia o descuido, sobrevinieran tanto en la edificación donde se efectúen las obras como en las colindantes o contiguas. Será por tanto de su cuenta el abono de las indemnizaciones a quien corresponda y cuando a ello hubiere lugar, y de todos los daños y perjuicios que puedan ocasionarse o causarse en las operaciones de la ejecución de las obras. Asimismo, será responsable de los daños y perjuicios directos o indirectos que se puedan ocasionar frente a terceros como consecuencia de la obra, tanto en ella como en sus alrededores, incluso los que se produzcan por omisión o negligencia del personal a su cargo, así como los que se deriven de los subcontratistas e industriales que intervengan en la obra.

Es de su responsabilidad mantener vigente durante la ejecución de los trabajos una póliza de seguros frente a terceros, en la modalidad de "Todo riesgo al derribo y la construcción", suscrita por una compañía aseguradora con la suficiente solvencia para la cobertura de los trabajos contratados. Dicha póliza será aportada y ratificada por el promotor, no pudiendo ser cancelada mientras no se firme el Acta de Recepción Provisional de la obra.

1.1.1.11.- Anuncios y carteles

Sin previa autorización del promotor, no se podrán colocar en las obras ni en sus vallas más inscripciones o anuncios que los convenientes al régimen de los trabajos y los exigidos por la policía local.

1.1.1.12.- Copia de documentos

El contratista, a su costa, tiene derecho a sacar copias de los documentos integrantes del Proyecto.

1.1.1.13.- Suministro de materiales

Se especificará en el Contrato la responsabilidad que pueda caber al contratista por retraso en el plazo de terminación o en plazos parciales, como consecuencia de deficiencias o faltas en los suministros.

1.1.1.14.- Hallazgos

El promotor se reserva la posesión de las antigüedades, objetos de arte o sustancias minerales utilizables que se encuentren en las excavaciones y demoliciones practicadas en sus terrenos o edificaciones. El contratista deberá emplear, para extraerlos, todas las precauciones que se le indiquen por parte del director de obra. El promotor abonará al contratista el exceso de obras o gastos especiales que estos trabajos ocasionen, siempre que estén debidamente justificados y aceptados por la Dirección Facultativa.

1.1.1.15.- Causas de rescisión del contrato de obra

Se considerarán causas suficientes de rescisión de contrato:

- a) La muerte o incapacitación del contratista.
- b) La quiebra del contratista.
- c) Las alteraciones del contrato por las causas siguientes:
 - a. La modificación del proyecto en forma tal que represente alteraciones fundamentales del mismo a juicio del director de obra y, en cualquier caso, siempre que la variación del Presupuesto de Ejecución Material, como consecuencia de estas modificaciones, represente una desviación mayor del 20%.
 - b. Las modificaciones de unidades de obra, siempre que representen variaciones en más o en menos del 40% del proyecto original, o más de un 50% de unidades de obra del proyecto reformado.
- d) La suspensión de obra comenzada, siempre que el plazo de suspensión haya excedido de un año y, en todo caso, siempre que por causas ajenas al contratista no se dé comienzo a la obra adjudicada dentro del plazo de tres meses a partir de la adjudicación. En este caso, la devolución de la fianza será automática.
- e) Que el contratista no comience los trabajos dentro del plazo señalado en el contrato.
- f) El incumplimiento de las condiciones del Contrato cuando implique descuido o mala fe, con perjuicio de los intereses de las obras.
- g) El vencimiento del plazo de ejecución de la obra.
- h) El abandono de la obra sin causas justificadas.
- i) La mala fe en la ejecución de la obra.

1.1.1.16.- Omisiones: Buena fe

Las relaciones entre el promotor y el contratista, reguladas por el presente Pliego de Condiciones y la documentación complementaria, presentan la prestación de un servicio al promotor por parte del contratista mediante la ejecución de una obra, basándose en la BUENA FE mutua de ambas partes, que pretenden beneficiarse de esta colaboración sin ningún tipo de perjuicio. Por este motivo, las relaciones entre ambas partes y las omisiones que puedan existir en este Pliego y la documentación complementaria del proyecto y de la obra, se entenderán siempre suplidas por la BUENA FE de las partes, que las subsanarán debidamente con el fin de conseguir una adecuada CALIDAD FINAL de la obra.

1.1.2.- Disposiciones relativas a trabajos, materiales y medios auxiliares

Se describen las disposiciones básicas a considerar en la ejecución de las obras, relativas a los trabajos, materiales y medios auxiliares, así como a las recepciones de los edificios objeto del presente proyecto y sus obras anejas.

1.1.2.1.- Accesos y vallados

El contratista dispondrá, por su cuenta, los accesos a la obra, el cerramiento o el vallado de ésta y su mantenimiento durante la ejecución de la obra, pudiendo exigir el director de ejecución de la obra su modificación o mejora.

1.1.2.2.- Replanteo

El contratista iniciará "in situ" el replanteo de las obras, señalando las referencias principales que mantendrá como base de posteriores replanteos parciales. Dichos trabajos se considerarán a cargo del contratista e incluidos en su oferta económica.

Asimismo, someterá el replanteo a la aprobación del director de ejecución de la obra y, una vez éste haya dado su conformidad, preparará el Acta de Inicio y Replanteo de la Obra acompañada de un plano de replanteo definitivo, que deberá ser aprobado por el director de obra. Será responsabilidad del contratista la deficiencia o la omisión de este trámite.

1.1.2.3.- Inicio de la obra y ritmo de ejecución de los trabajos

El contratista dará comienzo a las obras en el plazo especificado en el respectivo contrato, desarrollándose de manera adecuada para que dentro de los períodos parciales señalados se realicen los trabajos, de modo que la ejecución total se lleve a cabo dentro del plazo establecido en el contrato.

Será obligación del contratista comunicar a la Dirección Facultativa el inicio de las obras, de forma fehaciente y preferiblemente por escrito, al menos con tres días de antelación.

El director de obra redactará el acta de comienzo de la obra y la suscribirán en la misma obra junto con él, el día de comienzo de los trabajos, el director de la ejecución de la obra, el promotor y el contratista.

Para la formalización del acta de comienzo de la obra, el director de la obra comprobará que en la obra existe copia de los siguientes documentos:

- Proyecto de Ejecución, Anejos y modificaciones.
- Plan de Seguridad y Salud en el Trabajo y su acta de aprobación por parte del Coordinador de Seguridad y Salud durante la ejecución de los trabajos.
- Licencia de Obra otorgada por el Ayuntamiento.
- Comunicación de apertura de centro de trabajo efectuada por el contratista.
- Otras autorizaciones, permisos y licencias que sean preceptivas por otras administraciones.
- Libro de Órdenes y Asistencias.
- Libro de Incidencias.

La fecha del acta de comienzo de la obra marca el inicio de los plazos parciales y total de la ejecución de la obra.

1.1.2.4.- Orden de los trabajos

La determinación del orden de los trabajos es, generalmente, facultad del contratista, salvo en aquellos casos en que, por circunstancias de naturaleza técnica, se estime conveniente su variación por parte de la Dirección Facultativa.

1.1.2.5.- Facilidades para otros contratistas

De acuerdo con lo que requiera la Dirección Facultativa, el contratista dará todas las facilidades razonables para la realización de los trabajos que le sean encomendados a los Subcontratistas u otros Contratistas que intervengan en la ejecución de la obra. Todo ello sin perjuicio de las compensaciones económicas a que haya lugar por la utilización de los medios auxiliares o los suministros de energía u otros conceptos.

En caso de litigio, todos ellos se ajustarán a lo que resuelva la Dirección Facultativa.

1.1.2.6.- Ampliación del proyecto por causas imprevistas o de fuerza mayor

Cuando se precise ampliar el Proyecto, por motivo imprevisto o por cualquier incidencia, no se interrumpirán los trabajos, continuándose según las instrucciones de la Dirección Facultativa en tanto se formula o se tramita el Proyecto Reformado.

El contratista está obligado a realizar, con su personal y sus medios materiales, cuanto la dirección de ejecución de la obra disponga para apeos, apuntalamientos, derribos, recalces o cualquier obra de carácter urgente, anticipando de momento este servicio, cuyo importe le será consignado en un presupuesto adicional o abonado directamente, de acuerdo con lo que se convenga.

1.1.2.7.- Interpretaciones, aclaraciones y modificaciones del proyecto

El contratista podrá requerir del director de obra o del director de ejecución de la obra, según sus respectivos cometidos y atribuciones, las instrucciones o aclaraciones que se precisen para la correcta interpretación y ejecución de la obra proyectada.

Cuando se trate de interpretar, aclarar o modificar preceptos de los Pliegos de Condiciones o indicaciones de los planos, croquis, órdenes e instrucciones correspondientes, se comunicarán necesariamente por escrito al contratista, estando éste a su vez obligado a devolver los originales o las copias, suscribiendo con su firma el enterado, que figurará al pie de todas las órdenes, avisos e instrucciones que reciba tanto del director de ejecución de la obra, como del director de obra.

Cualquier reclamación que crea oportuno hacer el contratista en contra de las disposiciones tomadas por la Dirección Facultativa, habrá de dirigirla, dentro del plazo de tres días, a quien la hubiera dictado, el cual le dará el correspondiente recibo, si éste lo solicitase.

1.1.2.8.- Prórroga por causa de fuerza mayor

Si, por causa de fuerza mayor o independientemente de la voluntad del contratista, éste no pudiese comenzar las obras, tuviese que suspenderlas o no le fuera posible terminirlas en los plazos prefijados, se le otorgará una prórroga proporcionada para su cumplimiento, previo informe favorable del director de obra. Para ello, el contratista expondrá, en escrito dirigido al director de obra, la causa que impide la ejecución o la marcha de los trabajos y el retraso que por ello se originaría en los plazos acordados, razonando debidamente la prórroga que por dicha causa solicita.

1.1.2.9.- Responsabilidad de la dirección facultativa en el retraso de la obra

El contratista no podrá excusarse de no haber cumplido los plazos de obras estipulados, alegando como causa la carencia de planos u órdenes de la Dirección Facultativa, a excepción del caso en que habiéndolo solicitado por escrito, no se le hubiese proporcionado.

1.1.2.10.- Trabajos defectuosos

El contratista debe emplear los materiales que cumplan las condiciones exigidas en el proyecto, y realizará todos y cada uno de los trabajos contratados de acuerdo con lo estipulado.

Por ello, y hasta que tenga lugar la recepción definitiva del edificio, el contratista es responsable de la ejecución de los trabajos que ha contratado y de las faltas y defectos que puedan existir por su mala ejecución, no siendo un eximente el que la Dirección Facultativa lo haya examinado o reconocido con anterioridad, ni tampoco el hecho de que estos trabajos hayan sido valorados en las Certificaciones Parciales de obra, que siempre se entenderán extendidas y abonadas a buena cuenta.

Como consecuencia de lo anteriormente expresado, cuando el director de ejecución de la obra advierta vicios o defectos en los trabajos ejecutados, o que los materiales empleados o los aparatos y equipos colocados no reúnen las condiciones preceptuadas, ya sea en el curso de la ejecución de los trabajos o una vez finalizados con anterioridad a la recepción definitiva de la obra, podrá disponer que las partes defectuosas sean sustituidas o demolidas y reconstruidas de acuerdo con lo contratado a expensas del contratista. Si ésta no estimase justa la decisión y se negase a la sustitución, demolición y reconstrucción ordenadas, se planteará la cuestión ante el director de obra, quien mediará para resolverla.

1.1.2.11.- Vicios ocultos

El contratista es el único responsable de los vicios ocultos y de los defectos de la construcción, durante la ejecución de las obras y el periodo de garantía, hasta los plazos prescritos después de la terminación de las obras en la vigente "Ley 38/1999. Ley de Ordenación de la Edificación", aparte de otras responsabilidades legales o de cualquier índole que puedan derivarse.

Si el director de ejecución de la obra tuviese fundadas razones para creer en la existencia de vicios ocultos de construcción en las obras ejecutadas, ordenará, cuando estime oportuno, realizar antes de la recepción definitiva los ensayos, destructivos o no, que considere necesarios para reconocer o diagnosticar los trabajos que suponga defectuosos, dando cuenta de la circunstancia al director de obra.

El contratista demolerá, y reconstruirá posteriormente a su cargo, todas las unidades de obra mal ejecutadas, sus consecuencias, daños y perjuicios, no pudiendo eludir su responsabilidad por el hecho de que el director

de obra y/o el director de ejecución de obra lo hayan examinado o reconocido con anterioridad, o que haya sido conformada o abonada una parte o la totalidad de las obras mal ejecutadas.

1.1.2.12.- Procedencia de materiales, aparatos y equipos

El contratista tiene libertad de proveerse de los materiales, aparatos y equipos de todas clases donde considere oportuno y conveniente para sus intereses, excepto en aquellos casos en los se preceptúe una procedencia y características específicas en el proyecto.

Obligatoriamente, y antes de proceder a su empleo, acopio y puesta en obra, el contratista deberá presentar al director de ejecución de la obra una lista completa de los materiales, aparatos y equipos que vaya a utilizar, en la que se especifiquen todas las indicaciones sobre sus características técnicas, marcas, calidades, procedencia e idoneidad de cada uno de ellos.

1.1.2.13.- Presentación de muestras

A petición del director de obra, el contratista presentará las muestras de los materiales, aparatos y equipos, siempre con la antelación prevista en el calendario de obra.

1.1.2.14.- Materiales, aparatos y equipos defectuosos

Cuando los materiales, aparatos, equipos y elementos de instalaciones no fuesen de la calidad y características técnicas prescritas en el proyecto, no tuvieran la preparación en él exigida o cuando, a falta de prescripciones formales, se reconociera o demostrara que no son los adecuados para su fin, el director de obra, a instancias del director de ejecución de la obra, dará la orden al contratista de sustituirlos por otros que satisfagan las condiciones o sean los adecuados al fin al que se destinen.

Si, a los 15 días de recibir el contratista orden de que retire los materiales que no estén en condiciones, ésta no ha sido cumplida, podrá hacerlo el promotor a cuenta de contratista.

En el caso de que los materiales, aparatos, equipos o elementos de instalaciones fueran defectuosos, pero aceptables a juicio del director de obra, se recibirán con la rebaja del precio que aquél determine, a no ser que el contratista prefiera sustituirlos por otros en condiciones.

1.1.2.15.- Gastos ocasionados por pruebas y ensayos

Todos los gastos originados por las pruebas y ensayos de materiales o elementos que intervengan en la ejecución de las obras correrán a cargo y cuenta del contratista.

Todo ensayo que no resulte satisfactorio, no se realice por omisión del contratista, o que no ofrezca las suficientes garantías, podrá comenzarse nuevamente o realizarse nuevos ensayos o pruebas especificadas en el proyecto, a cargo y cuenta del contratista y con la penalización correspondiente, así como todas las obras complementarias a que pudieran dar lugar cualquiera de los supuestos anteriormente citados y que el director de obra considere necesarios.

1.1.2.16.- Limpieza de las obras

Es obligación del contratista mantener limpias las obras y sus alrededores tanto de escombros como de materiales sobrantes, retirar las instalaciones provisionales que no sean necesarias, así como ejecutar todos los trabajos y adoptar las medidas que sean apropiadas para que la obra presente buen aspecto.

1.1.2.17.- Obras sin prescripciones explícitas

En la ejecución de trabajos que pertenecen a la construcción de las obras, y para los cuales no existan prescripciones consignadas explícitamente en este Pliego ni en la restante documentación del proyecto, el contratista se atenderá, en primer término, a las instrucciones que dicte la Dirección Facultativa de las obras y, en segundo lugar, a las normas y prácticas de la buena construcción.

1.1.3.- Disposiciones de las recepciones de edificios y obras anejas

1.1.3.1.- Consideraciones de carácter general

La recepción de la obra es el acto por el cual el contratista, una vez concluida la obra, hace entrega de la misma al promotor y es aceptada por éste. Podrá realizarse con o sin reservas y deberá abarcar la totalidad de la obra o fases completas y terminadas de la misma, cuando así se acuerde por las partes.

La recepción deberá consignarse en un acta firmada, al menos, por el promotor y el contratista, haciendo constar:

- Las partes que intervienen.
- La fecha del certificado final de la totalidad de la obra o de la fase completa y terminada de la misma.
- El coste final de la ejecución material de la obra.
- La declaración de la recepción de la obra con o sin reservas, especificando, en su caso, éstas de manera objetiva, y el plazo en que deberán quedar subsanados los defectos observados. Una vez subsanados los mismos, se hará constar en un acta aparte, suscrita por los firmantes de la recepción.
- Las garantías que, en su caso, se exijan al contratista para asegurar sus responsabilidades.

Asimismo, se adjuntará el certificado final de obra suscrito por el director de obra y el director de la ejecución de la obra.

El promotor podrá rechazar la recepción de la obra por considerar que la misma no está terminada o que no se adecúa a las condiciones contractuales.

En todo caso, el rechazo deberá ser motivado por escrito en el acta, en la que se fijará el nuevo plazo para efectuar la recepción.

Salvo pacto expreso en contrario, la recepción de la obra tendrá lugar dentro de los treinta días siguientes a la fecha de su terminación, acreditada en el certificado final de obra, plazo que se contará a partir de la notificación efectuada por escrito al promotor. La recepción se entenderá tácitamente producida si transcurridos treinta días desde la fecha indicada el promotor no hubiera puesto de manifiesto reservas o rechazo motivado por escrito.

El cómputo de los plazos de responsabilidad y garantía será el establecidos en la "Ley 38/1999. Ley de Ordenación de la Edificación", y se iniciará a partir de la fecha en que se suscriba el acta de recepción, o cuando se entienda ésta tácitamente producida según lo previsto en el apartado anterior.

1.1.3.2.- Recepción provisional

Treinta días antes de dar por finalizadas las obras, comunicará el director de ejecución de la obra al promotor la proximidad de su terminación a fin de convenir el acto de la Recepción Provisional.

Ésta se realizará con la intervención del promotor, del contratista, del director de obra y del director de ejecución de la obra. Se convocará también a los restantes técnicos que, en su caso, hubiesen intervenido en la dirección con función propia en aspectos parciales o unidades especializadas.

Practicado un detenido reconocimiento de las obras, se extenderá un acta con tantos ejemplares como intervinientes y firmados por todos ellos. Desde esta fecha empezará a correr el plazo de garantía, si las obras se hallasen en estado de ser admitidas. Seguidamente, los Técnicos de la Dirección extenderán el correspondiente Certificado de Final de Obra.

Cuando las obras no se hallen en estado de ser recibidas, se hará constar expresamente en el Acta y se darán al contratista las oportunas instrucciones para subsanar los defectos observados, fijando un plazo para subsanarlos, expirado el cual se efectuará un nuevo reconocimiento a fin de proceder a la recepción provisional de la obra.

Si el contratista no hubiese cumplido, podrá declararse resuelto el contrato con la pérdida de la fianza.

1.1.3.3.- Documentación final de la obra

El director de ejecución de la obra, asistido por el contratista y los técnicos que hubieren intervenido en la obra, redactará la documentación final de las obras, que se facilitará al promotor, con las especificaciones y contenidos dispuestos por la legislación vigente. Esta documentación incluye el Manual de Uso y Mantenimiento del Edificio.

1.1.3.4.- Medición definitiva y liquidación provisional de la obra

Recibidas provisionalmente las obras, se procederá inmediatamente por el director de ejecución de la obra a su medición definitiva, con precisa asistencia del contratista o de su representante. Se entenderá la oportuna certificación por triplicado que, aprobada por el director de obra con su firma, servirá para el abono por el promotor del saldo resultante menos la cantidad retenida en concepto de fianza.

1.1.3.5.- Plazo de garantía

El plazo de garantía deberá estipularse en el contrato privado y, en cualquier caso, nunca deberá ser inferior a seis meses

1.1.3.6.- Conservación de las obras recibidas provisionalmente

Los gastos de conservación durante el plazo de garantía comprendido entre las recepciones provisional y definitiva, correrán a cargo y cuenta del contratista.

Si el edificio fuese ocupado o utilizado antes de la recepción definitiva, la guardería, limpieza y reparaciones ocasionadas por el uso correrán a cargo del promotor y las reparaciones por vicios de obra o por defectos en las instalaciones, serán a cargo del contratista.

1.1.3.7.- Recepción definitiva

La recepción definitiva se realizará después de transcurrido el plazo de garantía, en igual modo y con las mismas formalidades que la provisional. A partir de esa fecha cesará la obligación del contratista de reparar a su cargo aquellos desperfectos inherentes a la normal conservación de los edificios, y quedarán sólo subsistentes todas las responsabilidades que pudieran derivar de los vicios de construcción.

1.1.3.8.- Prórroga del plazo de garantía

Si, al proceder al reconocimiento para la recepción definitiva de la obra, no se encontrase ésta en las condiciones debidas, se aplazará dicha recepción definitiva y el director de obra indicará al contratista los plazos y formas en que deberán realizarse las obras necesarias. De no efectuarse dentro de aquellos, podrá resolverse el contrato con la pérdida de la fianza.

1.1.3.9.- Recepciones de trabajos cuya contrata haya sido rescindida

En caso de resolución del contrato, el contratista vendrá obligado a retirar, en el plazo fijado, la maquinaria, instalaciones y medios auxiliares, a resolver los subcontratos que tuviese concertados y a dejar la obra en condiciones de ser reanudada por otra empresa sin problema alguno.

Las obras y trabajos terminados por completo se recibirán provisionalmente con los trámites establecidos anteriormente. Transcurrido el plazo de garantía, se recibirán definitivamente según lo dispuesto anteriormente.

Para las obras y trabajos no determinados, pero aceptables a juicio del director de obra, se efectuará una sola y definitiva recepción.

1.2.- Disposiciones Facultativas

1.2.1.- Definición, atribuciones y obligaciones de los agentes de la edificación

Las atribuciones de los distintos agentes intervinientes en la edificación son las reguladas por la "Ley 38/1999. Ley de Ordenación de la Edificación".

Se definen agentes de la edificación todas las personas, físicas o jurídicas, que intervienen en el proceso de la edificación. Sus obligaciones quedan determinadas por lo dispuesto en la "Ley 38/1999. Ley de Ordenación de la Edificación" y demás disposiciones que sean de aplicación y por el contrato que origina su intervención. Las definiciones y funciones de los agentes que intervienen en la edificación quedan recogidas en el capítulo III "Agentes de la edificación", considerándose:

1.2.1.1.- El promotor

Es la persona física o jurídica, pública o privada, que individual o colectivamente decide, impulsa, programa y financia con recursos propios o ajenos, las obras de edificación para sí o para su posterior enajenación, entrega o cesión a terceros bajo cualquier título.

Asume la iniciativa de todo el proceso de la edificación, impulsando la gestión necesaria para llevar a cabo la obra inicialmente proyectada, y se hace cargo de todos los costes necesarios.

Según la legislación vigente, a la figura del promotor se equiparan también las de gestor de sociedades cooperativas, comunidades de propietarios, u otras análogas que asumen la gestión económica de la edificación.

Cuando las Administraciones públicas y los organismos sujetos a la legislación de contratos de las Administraciones públicas actúen como promotores, se regirán por la legislación de contratos de las Administraciones públicas y, en lo no contemplado en la misma, por las disposiciones de la "Ley 38/1999. Ley de Ordenación de la Edificación".

1.2.1.2.- El proyectista

Es el agente que, por encargo del promotor y con sujeción a la normativa técnica y urbanística correspondiente, redacta el proyecto.

Podrán redactar proyectos parciales del proyecto, o partes que lo complementen, otros técnicos, de forma coordinada con el autor de éste.

Cuando el proyecto se desarrolle o complete mediante proyectos parciales u otros documentos técnicos según lo previsto en la "Ley 38/1999. Ley de Ordenación de la Edificación", cada proyectista asumirá la titularidad de su proyecto.

1.2.1.3.- El constructor o contratista

Es el agente que asume, contractualmente ante el promotor, el compromiso de ejecutar con medios humanos y materiales, propios o ajenos, las obras o parte de las mismas con sujeción al Proyecto y al Contrato de obra.

CABE EFECTUAR ESPECIAL MENCIÓN DE QUE LA LEY SEÑALA COMO RESPONSABLE EXPLÍCITO DE LOS VICIOS O DEFECTOS CONSTRUCTIVOS AL CONTRATISTA GENERAL DE LA OBRA, SIN PERJUICIO DEL DERECHO DE REPETICIÓN DE ÉSTE HACIA LOS SUBCONTRATISTAS.

1.2.1.4.- El director de obra

Es el agente que, formando parte de la dirección facultativa, dirige el desarrollo de la obra en los aspectos técnicos, estéticos, urbanísticos y medioambientales, de conformidad con el proyecto que la define, la licencia de edificación y demás autorizaciones preceptivas, y las condiciones del contrato, con el objeto de asegurar su adecuación al fin propuesto.

Podrán dirigir las obras de los proyectos parciales otros técnicos, bajo la coordinación del director de obra.

1.2.1.5.- El director de la ejecución de la obra

Es el agente que, formando parte de la Dirección Facultativa, asume la función técnica de dirigir la Ejecución Material de la Obra y de controlar cualitativa y cuantitativamente la construcción y calidad de lo edificado. Para ello es requisito indispensable el estudio y análisis previo del proyecto de ejecución una vez redactado por el director de obra, procediendo a solicitarle, con antelación al inicio de las obras, todas aquellas aclaraciones, subsanaciones o documentos complementarios que, dentro de su competencia y atribuciones legales, estimare necesarios para poder dirigir de manera solvente la ejecución de las mismas.

1.2.1.6.- Las entidades y los laboratorios de control de calidad de la edificación

Son entidades de control de calidad de la edificación aquéllas capacitadas para prestar asistencia técnica en la verificación de la calidad del proyecto, de los materiales y de la ejecución de la obra y sus instalaciones de acuerdo con el proyecto y la normativa aplicable.

Son laboratorios de ensayos para el control de calidad de la edificación los capacitados para prestar asistencia técnica, mediante la realización de ensayos o pruebas de servicio de los materiales, sistemas o instalaciones de una obra de edificación.

1.2.1.7.- Los suministradores de productos

Se consideran suministradores de productos los fabricantes, almacenistas, importadores o vendedores de productos de construcción.

Se entiende por producto de construcción aquel que se fabrica para su incorporación permanente en una obra, incluyendo materiales, elementos semielaborados, componentes y obras o parte de las mismas, tanto terminadas como en proceso de ejecución.

1.2.2.- Agentes que intervienen en la obra

La relación de agentes intervinientes se encuentra en la memoria descriptiva del proyecto.

1.2.3.- Agentes en materia de seguridad y salud

La relación de agentes intervinientes en materia de seguridad y salud se encuentra en la memoria descriptiva del proyecto.

1.2.4.- Agentes en materia de gestión de residuos

La relación de agentes intervinientes en materia de gestión de residuos, se encuentra en el Estudio de Gestión de Residuos de Construcción y Demolición.

1.2.5.- La Dirección Facultativa

La Dirección Facultativa está compuesta por la Dirección de Obra y la Dirección de Ejecución de la Obra. A la Dirección Facultativa se integrará el Coordinador en materia de Seguridad y Salud en fase de ejecución de la obra, en el caso de que se haya adjudicado dicha misión a facultativo distinto de los anteriores.

Representa técnicamente los intereses del promotor durante la ejecución de la obra, dirigiendo el proceso de construcción en función de las atribuciones profesionales de cada técnico participante.

1.2.6.- Visitas facultativas

Son las realizadas a la obra de manera conjunta o individual por cualquiera de los miembros que componen la Dirección Facultativa. La intensidad y número de visitas dependerá de los cometidos que a cada agente le son propios, pudiendo variar en función de los requerimientos específicos y de la mayor o menor exigencia presencial requerible al técnico al efecto en cada caso y según cada una de las fases de la obra. Deberán adaptarse al proceso lógico de construcción, pudiendo los agentes ser o no coincidentes en la obra en función de la fase concreta que se esté desarrollando en cada momento y del cometido exigible a cada cual.

1.2.7.- Obligaciones de los agentes intervinientes

Las obligaciones de los agentes que intervienen en la edificación son las contenidas en la "Ley 38/1999. Ley de Ordenación de la Edificación" y demás legislación aplicable.

1.2.7.1.- El promotor

Ostentar sobre el solar la titularidad de un derecho que le faculte para construir en él.

Facilitar la documentación e información previa necesaria para la redacción del proyecto, así como autorizar al director de obra, al director de la ejecución de la obra y al contratista posteriores modificaciones del mismo que fueran imprescindibles para llevar a buen fin lo proyectado.

Elegir y contratar a los distintos agentes, con la titulación y capacitación profesional necesaria, que garanticen el cumplimiento de las condiciones legalmente exigibles para realizar en su globalidad y llevar a buen fin el objeto de lo promovido, en los plazos estipulados y en las condiciones de calidad exigibles mediante el cumplimiento de los requisitos básicos estipulados para los edificios.

Gestionar y hacerse cargo de las preceptivas licencias y demás autorizaciones administrativas procedentes que, de conformidad con la normativa aplicable, conlleva la construcción de edificios, la urbanización que procediera en su entorno inmediato, la realización de obras que en ellos se ejecuten y su ocupación.

Garantizar los daños materiales que el edificio pueda sufrir, para la adecuada protección de los intereses de los usuarios finales, en las condiciones legalmente establecidas, asumiendo la responsabilidad civil de forma personal e individualizada, tanto por actos propios como por actos de otros agentes por los que, con arreglo a la legislación vigente, se deba responder.

La suscripción obligatoria de un seguro, de acuerdo a las normas concretas fijadas al efecto, que cubra los daños materiales que ocasionen en el edificio el incumplimiento de las condiciones de habitabilidad en tres años o que afecten a la seguridad estructural en el plazo de diez años, con especial mención a las viviendas individuales en régimen de autopromoción, que se registrarán por lo especialmente legislado al efecto.

Contratar a los técnicos redactores del preceptivo Estudio de Seguridad y Salud o Estudio Básico, en su caso, al igual que a los técnicos coordinadores en la materia en la fase que corresponda, todo ello según lo establecido en el "Real Decreto 1627/1997. Disposiciones mínimas de seguridad y de salud en las obras de construcción".

Suscribir el acta de recepción final de las obras, una vez concluidas éstas, haciendo constar la aceptación de las obras, que podrá efectuarse con o sin reservas y que deberá abarcar la totalidad de las obras o fases completas. En el caso de hacer mención expresa a reservas para la recepción, deberán mencionarse de manera detallada las deficiencias y se deberá hacer constar el plazo en que deberán quedar subsanados los defectos observados.

Entregar al adquirente y usuario inicial, en su caso, el denominado Libro del Edificio que contiene el manual de uso y mantenimiento del mismo y demás documentación de obra ejecutada, o cualquier otro documento exigible por las Administraciones competentes.

1.2.7.2.- El proyectista

Redactar el proyecto por encargo del promotor, con sujeción a la normativa urbanística y técnica en vigor y conteniendo la documentación necesaria para tramitar tanto la licencia de obras y demás permisos administrativos -proyecto básico- como para ser interpretada y poder ejecutar totalmente la obra, entregando al promotor las copias autorizadas correspondientes, debidamente visadas por su colegio profesional.

Definir el concepto global del proyecto de ejecución con el nivel de detalle gráfico y escrito suficiente y calcular los elementos fundamentales del edificio, en especial la cimentación y la estructura. Concretar en el Proyecto el emplazamiento de cuartos de máquinas, de contadores, hornacinas, espacios asignados para subida de conductos, reservas de huecos de ventilación, alojamiento de sistemas de telecomunicación y, en general, de aquellos elementos necesarios en el edificio para facilitar las determinaciones concretas y especificaciones detalladas que son cometido de los proyectos parciales, debiendo éstos adaptarse al Proyecto de Ejecución, no pudiendo contravenirlo en modo alguno. Deberá entregarse necesariamente un ejemplar del proyecto complementario al director de obra antes del inicio de las obras o instalaciones correspondientes.

Acordar con el promotor la contratación de colaboraciones parciales de otros técnicos profesionales. Facilitar la colaboración necesaria para que se produzca la adecuada coordinación con los proyectos parciales exigibles por la legislación o la normativa vigente y que sea necesario incluir para el desarrollo adecuado del proceso edificatorio, que deberán ser redactados por técnicos competentes, bajo su responsabilidad y suscritos por persona física. Los proyectos parciales serán aquellos redactados por otros técnicos cuya competencia puede ser distinta e incompatible con las competencias del director de obra y, por tanto, de exclusiva responsabilidad de éstos.

Elaborar aquellos proyectos parciales o estudios complementarios exigidos por la legislación vigente en los que es legalmente competente para su redacción, excepto declinación expresa del director de obra y previo acuerdo con el promotor, pudiendo exigir la compensación económica en concepto de cesión de derechos de autor y de la propiedad intelectual si se tuviera que entregar a otros técnicos, igualmente competentes para realizar el trabajo, documentos o planos del proyecto por él redactado, en soporte papel o informático. Ostentar la propiedad intelectual de su trabajo, tanto de la documentación escrita como de los cálculos de cualquier tipo, así como de los planos contenidos en la totalidad del proyecto y cualquiera de sus documentos complementarios.

1.2.7.3.- El constructor o contratista

Tener la capacitación profesional o titulación que habilita para el cumplimiento de las condiciones legalmente exigibles para actuar como constructor.

Organizar los trabajos de construcción para cumplir con los plazos previstos, de acuerdo al correspondiente Plan de Obra, efectuando las instalaciones provisionales y disponiendo de los medios auxiliares necesarios.

Elaborar, y exigir de cada subcontratista, un plan de seguridad y salud en el trabajo en el que se analicen, estudien, desarrollen y complementen las previsiones contenidas en el estudio o estudio básico, en función de su propio sistema de ejecución de la obra. En dichos planes se incluirán, en su caso, las propuestas de medidas alternativas de prevención propuestas, con la correspondiente justificación técnica, que no podrán implicar disminución de los niveles de protección previstos en el estudio o estudio básico.

Comunicar a la autoridad laboral competente la apertura del centro de trabajo en la que incluirá el Plan de Seguridad y Salud al que se refiere el "Real Decreto 1627/1997. Disposiciones mínimas de seguridad y de salud en las obras de construcción".

Adoptar todas las medidas preventivas que cumplan los preceptos en materia de Prevención de Riesgos laborales y Seguridad y Salud que establece la legislación vigente, redactando el correspondiente Plan de Seguridad y ajustándose al cumplimiento estricto y permanente de lo establecido en el Estudio de Seguridad y Salud, disponiendo de todos los medios necesarios y dotando al personal del equipamiento de seguridad exigibles, así como cumplir las órdenes efectuadas por el Coordinador en materia de Seguridad y Salud en la fase de Ejecución de la obra.

Supervisar de manera continuada el cumplimiento de las normas de seguridad, tutelando las actividades de los trabajadores a su cargo y, en su caso, relevando de su puesto a todos aquellos que pudieran menoscabar las condiciones básicas de seguridad personales o generales, por no estar en las condiciones adecuadas.

Examinar la documentación aportada por los técnicos redactores correspondientes, tanto del Proyecto de Ejecución como de los proyectos complementarios, así como del Estudio de Seguridad y Salud, verificando que le resulta suficiente para la comprensión de la totalidad de la obra contratada o, en caso contrario, solicitando las aclaraciones pertinentes.

Facilitar la labor de la Dirección Facultativa, suscribiendo el Acta de Replanteo, ejecutando las obras con sujeción al Proyecto de Ejecución que deberá haber examinado previamente, a la legislación aplicable, a las Instrucciones del director de obra y del director de la ejecución material de la obra, a fin de alcanzar la calidad exigida en el proyecto.

Efectuar las obras siguiendo los criterios al uso que son propios de la correcta construcción, que tiene la obligación de conocer y poner en práctica, así como de las leyes generales de los materiales o *lex artis*, aún cuando éstos criterios no estuvieran específicamente reseñados en su totalidad en la documentación de proyecto. A tal efecto, ostenta la jefatura de todo el personal que intervenga en la obra y coordina las tareas de los subcontratistas.

Disponer de los medios materiales y humanos que la naturaleza y entidad de la obra impongan, disponiendo del número adecuado de oficiales, suboficiales y peones que la obra requiera en cada momento, bien por personal propio o mediante subcontratistas al efecto, procediendo a solapar aquellos oficios en la obra que sean compatibles entre sí y que permitan acometer distintos trabajos a la vez sin provocar interferencias, contribuyendo con ello a la agilización y finalización de la obra dentro de los plazos previstos.

Ordenar y disponer en cada momento de personal suficiente a su cargo para que efectúe las actuaciones pertinentes para ejecutar las obras con solvencia, diligentemente y sin interrupción, programándolas de manera coordinada con el director de ejecución material de la obra.

Supervisar personalmente y de manera continuada y completa la marcha de las obras, que deberán transcurrir sin dilación y con adecuado orden y concierto, así como responder directamente de los trabajos efectuados por sus trabajadores subordinados, exigiéndoles el continuo autocontrol de los trabajos que efectúen, y ordenando la modificación de todas aquellas tareas que se presenten mal efectuadas.

Asegurar la idoneidad de todos y cada uno de los materiales utilizados y elementos constructivos, comprobando los preparados en obra y rechazando, por iniciativa propia o por prescripción facultativa del director de la ejecución de la obra, los suministros de material o prefabricados que no cuenten con las garantías, documentación mínima exigible o documentos de idoneidad requeridos por las normas de aplicación, debiendo recabar de la Dirección Facultativa la información que necesite para cumplir adecuadamente su cometido.

Dotar de material, maquinaria y utillajes adecuados a los operarios que intervengan en la obra, para efectuar adecuadamente las instalaciones necesarias y no menoscabar con la puesta en obra las características y naturaleza de los elementos constructivos que componen el edificio una vez finalizado.

Poner a disposición del director de ejecución material de la obra los medios auxiliares y personal necesario para efectuar las pruebas pertinentes para el Control de Calidad, recabando de dicho técnico el plan a seguir en cuanto a las tomas de muestras, traslados, ensayos y demás actuaciones necesarias.

Cuidar de que el personal de la obra guarde el debido respeto a la Dirección Facultativa.

Auxiliar al Director de la Ejecución de la Obra en los actos de replanteo y firmar posteriormente y una vez finalizado éste, el acta correspondiente de inicio de obra, así como la de recepción final.

Facilitar a los directores de obra los datos necesarios para la elaboración de la documentación final de obra ejecutada.

Suscribir las garantías de obra que se señalan en la "Ley 38/1999. Ley de Ordenación de la Edificación" y que, en función de su naturaleza, alcanzan períodos de 1 año (daños por defectos de terminación o acabado de las obras), 3 años (daños por defectos o vicios de elementos constructivos o de instalaciones que afecten a la habitabilidad) o 10 años (daños en cimentación o estructura que comprometan directamente la resistencia mecánica y la estabilidad del edificio).

1.2.7.4.- El director de obra

Dirigir la obra coordinándola con el Proyecto de Ejecución, facilitando su interpretación técnica, económica y estética a los agentes intervinientes en el proceso constructivo.

Detener la obra por causa grave y justificada, que se deberá hacer constar necesariamente en el Libro de Ordenes y Asistencias, dando cuenta inmediata al promotor.

Redactar las modificaciones, ajustes, rectificaciones o planos complementarios que se precisen para el adecuado desarrollo de las obras. Es facultad expresa y única la redacción de aquellas modificaciones o aclaraciones directamente relacionadas con la adecuación de la cimentación y de la estructura proyectadas a las características geotécnicas del terreno; el cálculo o recálculo del dimensionado y armado de todos y cada uno de los elementos principales y complementarios de la cimentación y de la estructura vertical y horizontal; los que afecten sustancialmente a la distribución de espacios y las soluciones de fachada y cubierta y dimensionado y composición de huecos, así como la modificación de los materiales previstos. Asesorar al director de la ejecución de la obra en aquellas aclaraciones y dudas que pudieran acontecer para el correcto desarrollo de la misma, en lo que respecta a las interpretaciones de las especificaciones de proyecto.

Asistir a las obras a fin de resolver las contingencias que se produzcan para asegurar la correcta interpretación y ejecución del proyecto, así como impartir las soluciones aclaratorias que fueran necesarias, consignando en el Libro de Ordenes y Asistencias las instrucciones precisas que se estimara oportunas reseñar para la correcta interpretación de lo proyectado, sin perjuicio de efectuar todas las aclaraciones y órdenes verbales que estimare oportuno.

Firmar el Acta de replanteo o de comienzo de obra y el Certificado Final de Obra, así como firmar el visto bueno de las certificaciones parciales referidas al porcentaje de obra efectuada y, en su caso y a instancias del promotor, la supervisión de la documentación que se le presente relativa a las unidades de obra realmente ejecutadas previa a su liquidación final, todo ello con los visados que en su caso fueran preceptivos.

Informar puntualmente al promotor de aquellas modificaciones sustanciales que, por razones técnicas o normativas, conllevan una variación de lo construido con respecto al proyecto básico y de ejecución y que afecten o puedan afectar al contrato suscrito entre el promotor y los destinatarios finales de las viviendas. Redactar la documentación final de obra, en lo que respecta a la documentación gráfica y escrita del proyecto ejecutado, incorporando las modificaciones efectuadas. Para ello, los técnicos redactores de proyectos y/o estudios complementarios deberán obligatoriamente entregarle la documentación final en la que se haga constar el estado final de las obras y/o instalaciones por ellos redactadas, supervisadas y realmente ejecutadas, siendo responsabilidad de los firmantes la veracidad y exactitud de los documentos presentados. Al Proyecto Final de Obra se anejará el Acta de Recepción Final; la relación identificativa de los agentes que han intervenido en el proceso de edificación, incluidos todos los subcontratistas y oficios intervinientes; las instrucciones de Uso y Mantenimiento del Edificio y de sus instalaciones, de conformidad con la normativa que le sea de aplicación.

La documentación a la que se hace referencia en los dos apartados anteriores es parte constituyente del Libro del Edificio y el promotor deberá entregar una copia completa a los usuarios finales del mismo que, en el caso de edificios de viviendas plurifamiliares, se materializa en un ejemplar que deberá ser custodiado por el Presidente de la Comunidad de Propietarios o por el Administrador, siendo éstos los responsables de divulgar al resto de propietarios su contenido y de hacer cumplir los requisitos de mantenimiento que constan en la citada documentación.

Además de todas las facultades que corresponden al director de obra, expresadas en los artículos precedentes, es misión específica suya la dirección mediata, denominada alta dirección en lo que al cumplimiento de las directrices generales del proyecto se refiere, y a la adecuación de lo construido a éste. Cabe señalar expresamente que la resistencia al cumplimiento de las órdenes de los directores de obra en su labor de alta dirección se considerará como falta grave y, en caso de que, a su juicio, el incumplimiento de lo ordenado pusiera en peligro la obra o las personas que en ella trabajan, podrá recusar al contratista y/o acudir a las autoridades judiciales, siendo responsable el contratista de las consecuencias legales y económicas.

1.2.7.5.- El director de la ejecución de la obra

Corresponde al director de ejecución material de la obra, según se establece en la "Ley 38/1999. Ley de Ordenación de la Edificación" y demás legislación vigente al efecto, las atribuciones competenciales y obligaciones que se señalan a continuación:

La Dirección inmediata de la Obra.

Verificar personalmente la recepción a pie de obra, previo a su acopio o colocación definitiva, de todos los productos y materiales suministrados necesarios para la ejecución de la obra, comprobando que se ajustan con precisión a las determinaciones del proyecto y a las normas exigibles de calidad, con la plena potestad de aceptación o rechazo de los mismos en caso de que lo considerase oportuno y por causa justificada, ordenando la realización de pruebas y ensayos que fueran necesarios.

Dirigir la ejecución material de la obra de acuerdo con las especificaciones de la memoria y de los planos del Proyecto, así como, en su caso, con las instrucciones complementarias necesarias que recabara del director de obra.

Anticiparse con la antelación suficiente a las distintas fases de la puesta en obra, requiriendo las aclaraciones al director de obra o directores de obra que fueran necesarias y planificando de manera anticipada y continuada con el contratista principal y los subcontratistas los trabajos a efectuar.

Comprobar los replanteos, los materiales, hormigones y demás productos suministrados, exigiendo la presentación de los oportunos certificados de idoneidad de los mismos.

Verificar la correcta ejecución y disposición de los elementos constructivos y de las instalaciones, extendiéndose dicho cometido a todos los elementos de cimentación y estructura horizontal y vertical, con comprobación de sus especificaciones concretas de dimensionado de elementos, tipos de viguetas y adecuación a ficha técnica homologada, diámetros nominales, longitudes de anclaje y adecuados solape y doblado de barras.

Observancia de los tiempos de encofrado y desencofrado de vigas, pilares y forjados señalados por la Instrucción del Hormigón vigente y de aplicación.

Comprobación del correcto dimensionado de rampas y escaleras y de su adecuado trazado y replanteo con acuerdo a las pendientes, desniveles proyectados y al cumplimiento de todas las normativas que son de aplicación; a dimensiones parciales y totales de elementos, a su forma y geometría específica, así como a las distancias que deben guardarse entre ellos, tanto en horizontal como en vertical.

Verificación de la adecuada puesta en obra de fábricas y cerramientos, a su correcta y completa trabazón y, en general, a lo que atañe a la ejecución material de la totalidad de la obra y sin excepción alguna, de acuerdo a los criterios y leyes de los materiales y de la correcta construcción (lex artis) y a las normativas de aplicación.

Asistir a la obra con la frecuencia, dedicación y diligencia necesarias para cumplir eficazmente la debida supervisión de la ejecución de la misma en todas sus fases, desde el replanteo inicial hasta la total finalización del edificio, dando las órdenes precisas de ejecución al contratista y, en su caso, a los subcontratistas.

Consignar en el Libro de Ordenes y Asistencias las instrucciones precisas que considerara oportuno reseñar para la correcta ejecución material de las obras.

Supervisar posteriormente el correcto cumplimiento de las órdenes previamente efectuadas y la adecuación de lo realmente ejecutado a lo ordenado previamente.

Verificar el adecuado trazado de instalaciones, conductos, acometidas, redes de evacuación y su dimensionado, comprobando su idoneidad y ajuste tanto a las especificaciones del proyecto de ejecución como de los proyectos parciales, coordinando dichas actuaciones con los técnicos redactores correspondientes.

Detener la Obra si, a su juicio, existiera causa grave y justificada, que se deberá hacer constar necesariamente en el Libro de Ordenes y Asistencias, dando cuenta inmediata a los directores de obra que deberán necesariamente corroborarla para su plena efectividad, y al promotor.

Supervisar las pruebas pertinentes para el Control de Calidad, respecto a lo especificado por la normativa vigente, en cuyo cometido y obligaciones tiene legalmente competencia exclusiva, programando bajo su responsabilidad y debidamente coordinado y auxiliado por el contratista, las tomas de muestras, traslados, ensayos y demás actuaciones necesarias de elementos estructurales, así como las pruebas de estanqueidad de fachadas y de sus elementos, de cubiertas y sus impermeabilizaciones, comprobando la eficacia de las soluciones.

Informar con prontitud a los directores de obra de los resultados de los Ensayos de Control conforme se vaya teniendo conocimiento de los mismos, proponiéndole la realización de pruebas complementarias en caso de resultados adversos.

Tras la oportuna comprobación, emitir las certificaciones parciales o totales relativas a las unidades de obra realmente ejecutadas, con los visados que en su caso fueran preceptivos.

Colaborar activa y positivamente con los restantes agentes intervinientes, sirviendo de nexo de unión entre éstos, el contratista, los subcontratistas y el personal de la obra.

Elaborar y suscribir responsablemente la documentación final de obra relativa a los resultados del Control de Calidad y, en concreto, a aquellos ensayos y verificaciones de ejecución de obra realizados bajo su supervisión relativos a los elementos de la cimentación, muros y estructura, a las pruebas de estanqueidad y escorrentía de cubiertas y de fachadas, a las verificaciones del funcionamiento de las instalaciones de saneamiento y desagües de pluviales y demás aspectos señalados en la normativa de Control de Calidad.

Suscribir conjuntamente el Certificado Final de Obra, acreditando con ello su conformidad a la correcta ejecución de las obras y a la comprobación y verificación positiva de los ensayos y pruebas realizadas.

Si se hiciera caso omiso de las órdenes efectuadas por el director de la ejecución de la obra, se considerara como falta grave y, en caso de que, a su juicio, el incumplimiento de lo ordenado pusiera en peligro la obra o las personas que en ella trabajan, podrá acudir a las autoridades judiciales, siendo responsable el contratista de las consecuencias legales y económicas.

1.2.7.6.- Las entidades y los laboratorios de control de calidad de la edificación

Prestar asistencia técnica y entregar los resultados de su actividad al agente autor del encargo y, en todo caso, al director de la ejecución de la obra.

Justificar la capacidad suficiente de medios materiales y humanos necesarios para realizar adecuadamente los trabajos contratados, en su caso, a través de la correspondiente acreditación oficial otorgada por las Comunidades Autónomas con competencia en la materia.

1.2.7.7.- Los suministradores de productos

Realizar las entregas de los productos de acuerdo con las especificaciones del pedido, respondiendo de su origen, identidad y calidad, así como del cumplimiento de las exigencias que, en su caso, establezca la normativa técnica aplicable.

Facilitar, cuando proceda, las instrucciones de uso y mantenimiento de los productos suministrados, así como las garantías de calidad correspondientes, para su inclusión en la documentación de la obra ejecutada.

1.2.7.8.- Los propietarios y los usuarios

Son obligaciones de los propietarios conservar en buen estado la edificación mediante un adecuado uso y mantenimiento, así como recibir, conservar y transmitir la documentación de la obra ejecutada y los seguros y garantías con que ésta cuenta.

Son obligaciones de los usuarios sean o no propietarios, la utilización adecuada de los edificios o de parte de los mismos de conformidad con las instrucciones de uso y mantenimiento contenidas en la documentación de la obra ejecutada.

1.2.8.- Documentación final de obra: Libro del Edificio

De acuerdo a la "Ley 38/1999. Ley de Ordenación de la Edificación", una vez finalizada la obra, el proyecto con la incorporación, en su caso, de las modificaciones debidamente aprobadas, será facilitado al promotor por el director de obra para la formalización de los correspondientes trámites administrativos.

A dicha documentación se adjuntará, al menos, el acta de recepción, la relación identificativa de los agentes que han intervenido durante el proceso de edificación, así como la relativa a las instrucciones de uso y mantenimiento del edificio y sus instalaciones, de conformidad con la normativa que le sea de aplicación.

Toda la documentación a que hacen referencia los apartados anteriores, que constituirá el **Libro del Edificio**, será entregada a los usuarios finales del edificio.

1.2.8.1.- Los propietarios y los usuarios

Son obligaciones de los propietarios conservar en buen estado la edificación mediante un adecuado uso y mantenimiento, así como recibir, conservar y transmitir la documentación de la obra ejecutada y los seguros y garantías con que ésta cuenta.

Son obligaciones de los usuarios sean o no propietarios, la utilización adecuada de los edificios o de parte de los mismos de conformidad con las instrucciones de uso y mantenimiento contenidas en la documentación de la obra ejecutada.

1.3.- Disposiciones Económicas

1.3.1.- Definición

Las condiciones económicas fijan el marco de relaciones económicas para el abono y recepción de la obra. Tienen un carácter subsidiario respecto al contrato de obra, establecido entre las partes que intervienen, promotor y contratista, que es en definitiva el que tiene validez.

1.3.2.- Contrato de obra

Se aconseja que se firme el contrato de obra, entre el promotor y el contratista, antes de iniciarse las obras, evitando en lo posible la realización de la obra por administración. A la Dirección Facultativa (director de obra y director de ejecución de la obra) se le facilitará una copia del contrato de obra, para poder certificar en los términos pactados.

Sólo se aconseja contratar por administración aquellas partidas de obra irrelevantes y de difícil cuantificación, o cuando se desee un acabado muy esmerado.

El contrato de obra deberá prever las posibles interpretaciones y discrepancias que pudieran surgir entre las partes, así como garantizar que la Dirección Facultativa pueda, de hecho, COORDINAR, DIRIGIR y CONTROLAR la obra, por lo que es conveniente que se especifiquen y determinen con claridad, como mínimo, los siguientes puntos:

- Documentos a aportar por el contratista.
- Condiciones de ocupación del solar e inicio de las obras.
- Determinación de los gastos de enganches y consumos.
- Responsabilidades y obligaciones del contratista: Legislación laboral.
- Responsabilidades y obligaciones del promotor.
- Presupuesto del contratista.
- Revisión de precios (en su caso).
- Forma de pago: Certificaciones.
- Retenciones en concepto de garantía (nunca menos del 5%).
- Plazos de ejecución: Planning.
- Retraso de la obra: Penalizaciones.
- Recepción de la obra: Provisional y definitiva.
- Litigio entre las partes.

Dado que este Pliego de Condiciones Económicas es complemento del contrato de obra, en caso de que no exista contrato de obra alguno entre las partes se le comunicará a la Dirección Facultativa, que pondrá a disposición de las partes el presente Pliego de Condiciones Económicas que podrá ser usado como base para la redacción del correspondiente contrato de obra.

1.3.3.- Criterio General

Todos los agentes que intervienen en el proceso de la construcción, definidos en la "Ley 38/1999. Ley de Ordenación de la Edificación", tienen derecho a percibir puntualmente las cantidades devengadas por su correcta actuación con arreglo a las condiciones contractualmente establecidas, pudiendo exigirse recíprocamente las garantías suficientes para el cumplimiento diligente de sus obligaciones de pago.

1.3.4.- Fianzas

El contratista presentará una fianza con arreglo al procedimiento que se estipule en el contrato de obra:

1.3.4.1.- Ejecución de trabajos con cargo a la fianza

Si el contratista se negase a hacer por su cuenta los trabajos precisos para ultimar la obra en las condiciones contratadas, el director de obra, en nombre y representación del promotor, los ordenará ejecutar a un tercero, o podrá realizarlos directamente por administración, abonando su importe con la fianza depositada, sin perjuicio de las acciones a que tenga derecho el promotor, en el caso de que el importe de la fianza no bastase para cubrir el importe de los gastos efectuados en las unidades de obra que no fuesen de recibo.

1.3.4.2.- Devolución de las fianzas

La fianza recibida será devuelta al contratista en un plazo establecido en el contrato de obra, una vez firmada el Acta de Recepción Definitiva de la obra. El promotor podrá exigir que el contratista le acredite la liquidación y finiquito de sus deudas causadas por la ejecución de la obra, tales como salarios, suministros y subcontratos.

1.3.4.3.- Devolución de la fianza en el caso de efectuarse recepciones parciales

Si el promotor, con la conformidad del director de obra, accediera a hacer recepciones parciales, tendrá derecho el contratista a que se le devuelva la parte proporcional de la fianza.

1.3.5.- De los precios

El objetivo principal de la elaboración del presupuesto es anticipar el coste del proceso de construir la obra. Descompondremos el presupuesto en unidades de obra, componente menor que se contrata y certifica por separado, y basándonos en esos precios, calcularemos el presupuesto.

1.3.5.1.- Precio básico

Es el precio por unidad (ud, m, kg, etc.) de un material dispuesto a pie de obra, (incluido su transporte a obra, descarga en obra, embalajes, etc.) o el precio por hora de la maquinaria y de la mano de obra.

1.3.5.2.- Precio unitario

Es el precio de una unidad de obra que obtendremos como suma de los siguientes costes:

- Costes directos: calculados como suma de los productos "precio básico x cantidad" de la mano de obra, maquinaria y materiales que intervienen en la ejecución de la unidad de obra.
- Medios auxiliares: Costes directos complementarios, calculados en forma porcentual como porcentaje de otros componentes, debido a que representan los costes directos que intervienen en la ejecución de la unidad de obra y que son de difícil cuantificación. Son diferentes para cada unidad de obra.
- Costes indirectos: aplicados como un porcentaje de la suma de los costes directos y medios auxiliares, igual para cada unidad de obra debido a que representan los costes de los factores necesarios para la ejecución de la obra que no se corresponden a ninguna unidad de obra en concreto.

En relación a la composición de los precios, se establece que la composición y el cálculo de los precios de las distintas unidades de obra se base en la determinación de los costes directos e indirectos precisos para su ejecución, sin incorporar, en ningún caso, el importe del Impuesto sobre el Valor Añadido que pueda gravar las entregas de bienes o prestaciones de servicios realizados.

Considera costes directos:

- La mano de obra que interviene directamente en la ejecución de la unidad de obra.
- Los materiales, a los precios resultantes a pie de obra, que quedan integrados en la unidad de que se trate o que sean necesarios para su ejecución.
- Los gastos de personal, combustible, energía, etc., que tengan lugar por el accionamiento o funcionamiento de la maquinaria e instalaciones utilizadas en la ejecución de la unidad de obra.
- Los gastos de amortización y conservación de la maquinaria e instalaciones anteriormente citadas.

Deben incluirse como costes indirectos:

Los gastos de instalación de oficinas a pie de obra, comunicaciones, edificación de almacenes, talleres, pabellones temporales para obreros, laboratorio, etc., los del personal técnico y administrativo adscrito exclusivamente a la obra y los imprevistos. Todos estos gastos, excepto aquéllos que se reflejen en el presupuesto valorados en unidades de obra o en partidas alzadas, se cifrarán en un porcentaje de los costes directos, igual para todas las unidades de obra, que adoptará, en cada caso, el autor del proyecto a la vista de la naturaleza de la obra proyectada, de la importancia de su presupuesto y de su previsible plazo de ejecución.

Las características técnicas de cada unidad de obra, en las que se incluyen todas las especificaciones necesarias para su correcta ejecución, se encuentran en el apartado de 'Prescripciones en cuanto a la Ejecución por Unidad de Obra', junto a la descripción del proceso de ejecución de la unidad de obra.

Si en la descripción del proceso de ejecución de la unidad de obra no figurase alguna operación necesaria para su correcta ejecución, se entiende que está incluida en el precio de la unidad de obra, por lo que no supondrá cargo adicional o aumento de precio de la unidad de obra contratada.

Para mayor aclaración, se exponen algunas operaciones o trabajos, que se entiende que siempre forman parte del proceso de ejecución de las unidades de obra:

- El transporte y movimiento vertical y horizontal de los materiales en obra, incluso carga y descarga de los camiones.
- Eliminación de restos, limpieza final y retirada de residuos a vertedero de obra.
- Transporte de escombros sobrantes a vertedero autorizado.
- Montaje, comprobación y puesta a punto.
- Las correspondientes legalizaciones y permisos en instalaciones.
- Maquinaria, andamiajes y medios auxiliares necesarios.

Trabajos que se considerarán siempre incluidos y para no ser reiterativos no se especifican en cada una de las unidades de obra.

1.3.5.3.- Presupuesto de Ejecución Material (PEM)

Es el resultado de la suma de los precios unitarios de las diferentes unidades de obra que la componen. Se denomina Presupuesto de Ejecución Material al resultado obtenido por la suma de los productos del número de cada unidad de obra por su precio unitario y de las partidas alzadas. Es decir, el coste de la obra sin incluir los gastos generales, el beneficio industrial y el impuesto sobre el valor añadido.

1.3.5.4.- Precios contradictorios

Sólo se producirán precios contradictorios cuando el promotor, por medio del director de obra, decida introducir unidades o cambios de calidad en alguna de las previstas, o cuando sea necesario afrontar alguna circunstancia imprevista.

El contratista siempre estará obligado a efectuar los cambios indicados.

A falta de acuerdo, el precio se resolverá contradictoriamente entre el director de obra y el contratista antes de comenzar la ejecución de los trabajos y en el plazo que determine el contrato de obra o, en su defecto, antes de quince días hábiles desde que se le comunique fehacientemente al director de obra. Si subsiste la diferencia, se acudirá, en primer lugar, al concepto más análogo dentro del cuadro de precios del proyecto y, en segundo lugar, al banco de precios de uso más frecuente en la localidad.

Los contradictorios que hubiese se referirán siempre a los precios unitarios de la fecha del contrato de obra. Nunca se tomará para la valoración de los correspondientes precios contradictorios la fecha de la ejecución de la unidad de obra en cuestión.

1.3.5.5.- Reclamación de aumento de precios

Si el contratista, antes de la firma del contrato de obra, no hubiese hecho la reclamación u observación oportuna, no podrá bajo ningún pretexto de error u omisión reclamar aumento de los precios fijados en el cuadro correspondiente del presupuesto que sirva de base para la ejecución de las obras.

1.3.5.6.- Formas tradicionales de medir o de aplicar los precios

En ningún caso podrá alegar el contratista los usos y costumbres locales respecto de la aplicación de los precios o de la forma de medir las unidades de obra ejecutadas. Se estará a lo previsto en el Presupuesto y en el criterio de medición en obra recogido en el Pliego.

1.3.5.7.- De la revisión de los precios contratados

El presupuesto presentado por el contratista se entiende que es cerrado, por lo que no se aplicará revisión de precios.

Sólo se procederá a efectuar revisión de precios cuando haya quedado explícitamente determinado en el contrato de obra entre el promotor y el contratista.

1.3.5.8.- Acopio de materiales

El contratista queda obligado a ejecutar los acopios de materiales o aparatos de obra que el promotor ordene por escrito.

Los materiales acopiados, una vez abonados por el propietario, son de la exclusiva propiedad de éste, siendo el contratista responsable de su guarda y conservación.

1.3.6.- Obras por administración

Se denominan "Obras por administración" aquellas en las que las gestiones que se precisan para su realización las lleva directamente el promotor, bien por sí mismo, por un representante suyo o por mediación de un contratista.

Las obras por administración se clasifican en dos modalidades:

- Obras por administración directa.
- Obras por administración delegada o indirecta.

Según la modalidad de contratación, en el contrato de obra se regulará:

- Su liquidación.
- El abono al contratista de las cuentas de administración delegada.
- Las normas para la adquisición de los materiales y aparatos.
- Responsabilidades del contratista en la contratación por administración en general y, en particular, la debida al bajo rendimiento de los obreros.

1.3.7.- Valoración y abono de los trabajos

1.3.7.1.- Forma y plazos de abono de las obras

Se realizará por certificaciones de obra y se recogerán las condiciones en el contrato de obra establecido entre las partes que intervienen (promotor y contratista) que, en definitiva, es el que tiene validez.

Los pagos se efectuarán por el promotor en los plazos previamente establecidos en el contrato de obra, y su importe corresponderá precisamente al de las certificaciones de la obra conformadas por el director de ejecución de la obra, en virtud de las cuáles se verifican aquéllos.

El director de ejecución de la obra realizará, en la forma y condiciones que establezca el criterio de medición en obra incorporado en las Prescripciones en cuanto a la Ejecución por Unidad de Obra, la medición de las unidades de obra ejecutadas durante el período de tiempo anterior, pudiendo el contratista presenciar la realización de tales mediciones.

Para las obras o partes de obra que, por sus dimensiones y características, hayan de quedar posterior y definitivamente ocultas, el contratista está obligado a avisar al director de ejecución de la obra con la suficiente antelación, a fin de que éste pueda realizar las correspondientes mediciones y toma de datos, levantando los planos que las definan, cuya conformidad suscribirá el contratista.

A falta de aviso anticipado, cuya existencia corresponde probar al contratista, queda éste obligado a aceptar las decisiones del promotor sobre el particular.

1.3.7.2.- Relaciones valoradas y certificaciones

En los plazos fijados en el contrato de obra entre el promotor y el contratista, éste último formulará una relación valorada de las obras ejecutadas durante las fechas previstas, según la medición practicada por el Director de Ejecución de la Obra.

Las certificaciones de obra serán el resultado de aplicar, a la cantidad de obra realmente ejecutada, los precios contratados de las unidades de obra. Sin embargo, los excesos de obra realizada en unidades, tales como excavaciones y hormigones, que sean imputables al contratista, no serán objeto de certificación alguna.

Los pagos se efectuarán por el promotor en los plazos previamente establecidos, y su importe corresponderá al de las certificaciones de obra, conformadas por la Dirección Facultativa. Tendrán el carácter de documento y entregas a buena cuenta, sujetas a las rectificaciones y variaciones que se deriven de la Liquidación Final, no suponiendo tampoco dichas certificaciones parciales la aceptación, la aprobación, ni la recepción de las obras que comprenden.

Las relaciones valoradas contendrán solamente la obra ejecutada en el plazo a que la valoración se refiere. Si la Dirección Facultativa lo exigiera, las certificaciones se extenderán a origen.

1.3.7.3.- Mejora de obras libremente ejecutadas

Cuando el contratista, incluso con la autorización del director de obra, emplease materiales de más esmerada preparación o de mayor tamaño que el señalado en el proyecto o sustituyese una clase de fábrica por otra que tuviese asignado mayor precio, o ejecutase con mayores dimensiones cualquier parte de la obra, o, en general, introdujese en ésta y sin solicitársela, cualquier otra modificación que sea beneficiosa a juicio de la Dirección Facultativa, no tendrá derecho más que al abono de lo que pudiera corresponderle en el caso de que hubiese construido la obra con estricta sujeción a la proyectada y contratada o adjudicada.

1.3.7.4.- Abono de trabajos presupuestados con partidaalzada

El abono de los trabajos presupuestados en partidaalzada se efectuará previa justificación por parte del contratista. Para ello, el director de obra indicará al contratista, con anterioridad a su ejecución, el procedimiento que ha de seguirse para llevar dicha cuenta.

1.3.7.5.- Abono de trabajos especiales no contratados

Cuando fuese preciso efectuar cualquier tipo de trabajo de índole especial u ordinaria que, por no estar contratado, no sea de cuenta del contratista, y si no se contratasen con tercera persona, tendrá el contratista la obligación de realizarlos y de satisfacer los gastos de toda clase que ocasionen, los cuales le serán abonados por el promotor por separado y en las condiciones que se estipulen en el contrato de obra.

1.3.7.6.- Abono de trabajos ejecutados durante el plazo de garantía

Efectuada la recepción provisional, y si durante el plazo de garantía se hubieran ejecutado trabajos cualesquiera, para su abono se procederá así:

- Si los trabajos que se realicen estuvieran especificados en el Proyecto, y sin causa justificada no se hubieran realizado por el contratista a su debido tiempo, y el director de obra exigiera su realización durante el plazo de garantía, serán valorados a los precios que figuren en el Presupuesto y abonados de acuerdo con lo establecido en el presente Pliego de Condiciones, sin estar sujetos a revisión de precios.
- Si se han ejecutado trabajos precisos para la reparación de desperfectos ocasionados por el uso del edificio, por haber sido éste utilizado durante dicho plazo por el promotor, se valorarán y abonarán a los precios del día, previamente acordados.
- Si se han ejecutado trabajos para la reparación de desperfectos ocasionados por deficiencia de la construcción o de la calidad de los materiales, nada se abonará por ellos al contratista.

1.3.8.- Indemnizaciones Mutuas

1.3.8.1.- Indemnización por retraso del plazo de terminación de las obras

Si, por causas imputables al contratista, las obras sufrieran un retraso en su finalización con relación al plazo de ejecución previsto, el promotor podrá imponer al contratista, con cargo a la última certificación, las penalizaciones establecidas en el contrato, que nunca serán inferiores al perjuicio que pudiera causar el retraso de la obra.

1.3.8.2.- Demora de los pagos por parte del promotor

Se regulará en el contrato de obra las condiciones a cumplir por parte de ambos.

1.3.9.- Varios

1.3.9.1.- Mejoras, aumentos y/o reducciones de obra

Sólo se admitirán mejoras de obra, en el caso que el director de obra haya ordenado por escrito la ejecución de los trabajos nuevos o que mejoren la calidad de los contratados, así como de los materiales y maquinaria previstos en el contrato.

Sólo se admitirán aumentos de obra en las unidades contratadas, en el caso que el director de obra haya ordenado por escrito la ampliación de las contratadas como consecuencia de observar errores en las mediciones de proyecto.

En ambos casos será condición indispensable que ambas partes contratantes, antes de su ejecución o empleo, convengan por escrito los importes totales de las unidades mejoradas, los precios de los nuevos

materiales o maquinaria ordenados emplear y los aumentos que todas estas mejoras o aumentos de obra supongan sobre el importe de las unidades contratadas.

Se seguirán el mismo criterio y procedimiento, cuando el director de obra introduzca innovaciones que supongan una reducción en los importes de las unidades de obra contratadas.

1.3.9.2.- Unidades de obra defectuosas

Las obras defectuosas no se valorarán.

1.3.9.3.- Seguro de las obras

El contratista está obligado a asegurar la obra contratada durante todo el tiempo que dure su ejecución, hasta la recepción definitiva.

1.3.9.4.- Conservación de la obra

El contratista está obligado a conservar la obra contratada durante todo el tiempo que dure su ejecución, hasta la recepción definitiva.

1.3.9.5.- Uso por el contratista de edificio o bienes del promotor

No podrá el contratista hacer uso de edificio o bienes del promotor durante la ejecución de las obras sin el consentimiento del mismo.

Al abandonar el contratista el edificio, tanto por buena terminación de las obras, como por resolución del contrato, está obligado a dejarlo desocupado y limpio en el plazo que se estipule en el contrato de obra.

1.3.9.6.- Pago de arbitrios

El pago de impuestos y arbitrios en general, municipales o de otro origen, sobre vallas, alumbrado, etc., cuyo abono debe hacerse durante el tiempo de ejecución de las obras y por conceptos inherentes a los propios trabajos que se realizan, correrán a cargo del contratista, siempre que en el contrato de obra no se estipule lo contrario.

1.3.10.- Retenciones en concepto de garantía

Del importe total de las certificaciones se descontará un porcentaje, que se retendrá en concepto de garantía. Este valor no deberá ser nunca menor del cinco por cien (5%) y responderá de los trabajos mal ejecutados y de los perjuicios que puedan ocasionarle al promotor.

Esta retención en concepto de garantía quedará en poder del promotor durante el tiempo designado como PERIODO DE GARANTÍA, pudiendo ser dicha retención, "en metálico" o mediante un aval bancario que garantice el importe total de la retención.

Si el contratista se negase a hacer por su cuenta los trabajos precisos para ultimar la obra en las condiciones contratadas, el director de obra, en representación del promotor, los ordenará ejecutar a un tercero, o podrá realizarlos directamente por administración, abonando su importe con la fianza depositada, sin perjuicio de las acciones a que tenga derecho el promotor, en el caso de que el importe de la fianza no bastase para cubrir el importe de los gastos efectuados en las unidades de obra que no fuesen de recibo.

La fianza retenida en concepto de garantía será devuelta al contratista en el plazo estipulado en el contrato, una vez firmada el Acta de Recepción Definitiva de la obra. El promotor podrá exigir que el contratista le acredite la liquidación y finiquito de sus deudas atribuibles a la ejecución de la obra, tales como salarios, suministros o subcontratos.

1.3.11.- Plazos de ejecución: Planning de obra

En el contrato de obra deberán figurar los plazos de ejecución y entregas, tanto totales como parciales. Además, será conveniente adjuntar al respectivo contrato un Planning de la ejecución de la obra donde figuren de forma gráfica y detallada la duración de las distintas partidas de obra que deberán conformar las partes contratantes.

1.3.12.- Liquidación económica de las obras

Simultáneamente al libramiento de la última certificación, se procederá al otorgamiento del Acta de Liquidación Económica de las obras, que deberán firmar el promotor y el contratista. En este acto se dará por terminada la obra y se entregarán, en su caso, las llaves, los correspondientes boletines debidamente

cumplimentados de acuerdo a la Normativa Vigente, así como los proyectos Técnicos y permisos de las instalaciones contratadas.

Dicha Acta de Liquidación Económica servirá de Acta de Recepción Provisional de las obras, para lo cual será conformada por el promotor, el contratista, el director de obra y el director de ejecución de la obra, quedando desde dicho momento la conservación y custodia de las mismas a cargo del promotor.

La citada recepción de las obras, provisional y definitiva, queda regulada según se describe en las Disposiciones Generales del presente Pliego.

1.3.13.- Liquidación final de la obra

Entre el promotor y contratista, la liquidación de la obra deberá hacerse de acuerdo con las certificaciones conformadas por la Dirección de Obra. Si la liquidación se realizara sin el visto bueno de la Dirección de Obra, ésta sólo mediará, en caso de desavenencia o desacuerdo, en el recurso ante los Tribunales.

2.- PLIEGO DE CONDICIONES TÉCNICAS PARTICULARES

2.1.- Prescripciones sobre los materiales

Para facilitar la labor a realizar, por parte del director de la ejecución de la obra, para el control de recepción en obra de los productos, equipos y sistemas que se suministren a la obra de acuerdo con lo especificado en el "Real Decreto 314/2006. Código Técnico de la Edificación (CTE)", en el presente proyecto se especifican las características técnicas que deberán cumplir los productos, equipos y sistemas suministrados.

Los productos, equipos y sistemas suministrados deberán cumplir las condiciones que sobre ellos se especifican en los distintos documentos que componen el Proyecto. Asimismo, sus calidades serán acordes con las distintas normas que sobre ellos estén publicadas y que tendrán un carácter de complementariedad a este apartado del Pliego. Tendrán preferencia en cuanto a su aceptabilidad aquellos materiales que estén en posesión de Documento de Idoneidad Técnica que avale sus calidades, emitido por Organismos Técnicos reconocidos.

Este control de recepción en obra de productos, equipos y sistemas comprenderá:

- El control de la documentación de los suministros.
- El control mediante distintivos de calidad o evaluaciones técnicas de idoneidad.
- El control mediante ensayos.

Por parte del constructor o contratista debe existir obligación de comunicar a los suministradores de productos las calidades que se exigen para los distintos materiales, aconsejándose que previamente al empleo de los mismos se solicite la aprobación del director de ejecución de la obra y de las entidades y laboratorios encargados del control de calidad de la obra.

El contratista será responsable de que los materiales empleados cumplan con las condiciones exigidas, independientemente del nivel de control de calidad que se establezca para la aceptación de los mismos.

El contratista notificará al director de ejecución de la obra, con suficiente antelación, la procedencia de los materiales que se proponga utilizar, aportando, cuando así lo solicite el director de ejecución de la obra, las muestras y datos necesarios para decidir acerca de su aceptación.

Estos materiales serán reconocidos por el director de ejecución de la obra antes de su empleo en obra, sin cuya aprobación no podrán ser acopiados en obra ni se podrá proceder a su colocación. Así mismo, aún después de colocados en obra, aquellos materiales que presenten defectos no percibidos en el primer reconocimiento, siempre que vaya en perjuicio del buen acabado de la obra, serán retirados de la obra. Todos los gastos que ello ocasionase serán a cargo del contratista.

El hecho de que el contratista subcontrate cualquier partida de obra no le exime de su responsabilidad.

La simple inspección o examen por parte de los Técnicos no supone la recepción absoluta de los mismos, siendo los oportunos ensayos los que determinen su idoneidad, no extinguiéndose la responsabilidad contractual del contratista a estos efectos hasta la recepción definitiva de la obra.

2.1.1.- Garantías de calidad (Marcado CE)

El término producto de construcción queda definido como cualquier producto fabricado para su incorporación, con carácter permanente, a las obras de edificación e ingeniería civil que tengan incidencia sobre los siguientes requisitos esenciales:

- Resistencia mecánica y estabilidad.
- Seguridad en caso de incendio.
- Higiene, salud y medio ambiente.
- Seguridad de utilización.
- Protección contra el ruido.
- Ahorro de energía y aislamiento térmico.

El marcado CE de un producto de construcción indica:

- Que éste cumple con unas determinadas especificaciones técnicas relacionadas con los requisitos esenciales contenidos en las Normas Armonizadas (EN) y en las Guías DITE (Guías para el Documento de Idoneidad Técnica Europeo).
- Que se ha cumplido el sistema de evaluación y verificación de la constancia de las prestaciones indicado en los mandatos relativos a las normas armonizadas y en las especificaciones técnicas armonizadas.

Siendo el fabricante el responsable de su fijación y la Administración competente en materia de industria la que vele por la correcta utilización del marcado CE.

Es obligación del director de la ejecución de la obra verificar si los productos que entran en la obra están afectados por el cumplimiento del sistema del mercado CE y, en caso de ser así, si se cumplen las condiciones establecidas en el "Real Decreto 1630/1992. Disposiciones para la libre circulación de productos de construcción, en aplicación de la Directiva 89/106/CEE".

El marcado CE se materializa mediante el símbolo "CE" acompañado de una información complementaria.

El fabricante debe cuidar de que el marcado CE figure, por orden de preferencia:

- En el producto propiamente dicho.
- En una etiqueta adherida al mismo.
- En su envase o embalaje.
- En la documentación comercial que le acompaña.

Las letras del símbolo CE deben tener una dimensión vertical no inferior a 5 mm.

Además del símbolo CE deben estar situadas en una de las cuatro posibles localizaciones una serie de inscripciones complementarias, cuyo contenido específico se determina en las normas armonizadas y Guías DITE para cada familia de productos, entre las que se incluyen:

- el número de identificación del organismo notificado (cuando proceda)
- el nombre comercial o la marca distintiva del fabricante
- la dirección del fabricante
- el nombre comercial o la marca distintiva de la fábrica
- las dos últimas cifras del año en el que se ha estampado el marcado en el producto
- el número del certificado CE de conformidad (cuando proceda)
- el número de la norma armonizada y en caso de verse afectada por varias los números de todas ellas
- la designación del producto, su uso previsto y su designación normalizada
- información adicional que permita identificar las características del producto atendiendo a sus especificaciones técnicas

Las inscripciones complementarias del marcado CE no tienen por qué tener un formato, tipo de letra, color o composición especial, debiendo cumplir únicamente las características reseñadas anteriormente para el símbolo.

Dentro de las características del producto podemos encontrar que alguna de ellas presente la mención "Prestación no determinada" (PND).

La opción PND es una clase que puede ser considerada si al menos un estado miembro no tiene requisitos legales para una determinada característica y el fabricante no desea facilitar el valor de esa característica.

2.1.2.- Hormigones

2.1.2.1.- Hormigón estructural

2.1.2.1.1.- Condiciones de suministro

El hormigón se debe transportar utilizando procedimientos adecuados para conseguir que las masas lleguen al lugar de entrega en las condiciones estipuladas, sin experimentar variación sensible en las características que poseían recién amasadas.

Cuando el hormigón se amasa completamente en central y se transporta en amasadoras móviles, el volumen de hormigón transportado no deberá exceder del 80% del volumen total del tambor. Cuando el hormigón se amasa, o se termina de amasar, en amasadora móvil, el volumen no excederá de los dos tercios del volumen total del tambor.

Los equipos de transporte deberán estar exentos de residuos de hormigón o mortero endurecido, para lo cual se limpiarán cuidadosamente antes de proceder a la carga de una nueva masa fresca de hormigón. Asimismo, no deberán presentar desperfectos o desgastes en las paletas o en su superficie interior que puedan afectar a la homogeneidad del hormigón.

El transporte podrá realizarse en amasadoras móviles, a la velocidad de agitación, o en equipos con o sin agitadores, siempre que tales equipos tengan superficies lisas y redondeadas y sean capaces de mantener la homogeneidad del hormigón durante el transporte y la descarga.

2.1.2.1.2.- Recepción y control

Documentación de los suministros:

Los suministradores entregarán al Constructor, quién los facilitará a la Dirección Facultativa, cualquier documento de identificación del producto exigido por la reglamentación aplicable o, en su caso, por el proyecto o por la Dirección Facultativa. Se facilitarán los siguientes documentos:

Antes del suministro:

Los documentos de conformidad o autorizaciones administrativas exigidas reglamentariamente.

Se entregarán los certificados de ensayo que garanticen el cumplimiento de lo establecido en la Instrucción de Hormigón Estructural (EHE-08).

Durante el suministro:

Cada carga de hormigón fabricado en central, tanto si ésta pertenece o no a las instalaciones de obra, irá acompañada de una hoja de suministro que estará en todo momento a disposición de la Dirección de Obra, y en la que deberán figurar, como mínimo, los siguientes datos:

Nombre de la central de fabricación de hormigón.

Número de serie de la hoja de suministro.

Fecha de entrega.

Nombre del peticionario y del responsable de la recepción.

Especificación del hormigón.

En el caso de que el hormigón se designe por propiedades:

Designación.

Contenido de cemento en kilos por metro cúbico (kg/m^3) de hormigón, con una tolerancia de ± 15 kg.

Relación agua/cemento del hormigón, con una tolerancia de $\pm 0,02$.

En el caso de que el hormigón se designe por dosificación:

Contenido de cemento por metro cúbico de hormigón.

Relación agua/cemento del hormigón, con una tolerancia de $\pm 0,02$.

Tipo de ambiente.

Tipo, clase y marca del cemento.

Consistencia.

Tamaño máximo del árido.

Tipo de aditivo, si lo hubiere, y en caso contrario indicación expresa de que no contiene.

Procedencia y cantidad de adición (cenizas volantes o humo de sílice) si la hubiere y, en caso contrario, indicación expresa de que no contiene.

Designación específica del lugar del suministro (nombre y lugar).

Cantidad de hormigón que compone la carga, expresada en metros cúbicos de hormigón fresco.

Identificación del camión hormigonera (o equipo de transporte) y de la persona que proceda a la descarga.

Hora límite de uso para el hormigón.

Después del suministro:

El certificado de garantía del producto suministrado, firmado por persona física con poder de representación suficiente.

Ensayos:

La comprobación de las propiedades o características exigibles a este material se realiza según la Instrucción de Hormigón Estructural (EHE-08).

2.1.2.1.3.- Conservación, almacenamiento y manipulación

En el vertido y colocación de las masas, incluso cuando estas operaciones se realicen de un modo continuo mediante conducciones apropiadas, se adoptarán las debidas precauciones para evitar la disgregación de la mezcla.

2.1.2.1.4.- Recomendaciones para su uso en obra

El tiempo transcurrido entre la adición de agua de amasado al cemento y a los áridos y la colocación del hormigón, no debe ser mayor de hora y media. En tiempo caluroso, o bajo condiciones que contribuyan a un rápido fraguado del hormigón, el tiempo límite deberá ser inferior, a menos que se adopten medidas especiales que, sin perjudicar la calidad del hormigón, aumenten el tiempo de fraguado.

Hormigonado en tiempo frío:

La temperatura de la masa de hormigón, en el momento de verterla en el molde o encofrado, no será inferior a 5°C.

Se prohíbe verter el hormigón sobre elementos (armaduras, moldes, etc.) cuya temperatura sea inferior a cero grados centígrados.

En general, se suspenderá el hormigonado siempre que se prevea que, dentro de las cuarenta y ocho horas siguientes, pueda descender la temperatura ambiente por debajo de cero grados centígrados.

En los casos en que, por absoluta necesidad, se hormigone en tiempo de heladas, se adoptarán las medidas necesarias para garantizar que, durante el fraguado y primer endurecimiento del hormigón, no se producirán deterioros locales en los elementos correspondientes, ni mermas permanentes apreciables de las características resistentes del material.

Hormigonado en tiempo caluroso:

Si la temperatura ambiente es superior a 40°C o hay un viento excesivo, se suspenderá el hormigonado, salvo que, previa autorización expresa de la Dirección de Obra, se adopten medidas especiales.

2.1.3.- Aceros para hormigón armado

2.1.3.1.- Aceros corrugados

2.1.3.1.1.- Condiciones de suministro

Los aceros se deben transportar protegidos adecuadamente contra la lluvia y la agresividad de la atmósfera ambiental.

2.1.3.1.2.- Recepción y control

Documentación de los suministros:

Los suministradores entregarán al Constructor, quién los facilitará a la Dirección Facultativa, cualquier documento de identificación del producto exigido por la reglamentación aplicable o, en su caso, por el proyecto o por la Dirección Facultativa. Se facilitarán los siguientes documentos:

Antes del suministro:

Los documentos de conformidad o autorizaciones administrativas exigidas reglamentariamente.

Hasta la entrada en vigor del mercado CE, se adjuntarán los certificados de ensayo que garanticen el cumplimiento de las siguientes características:

Características mecánicas mínimas garantizadas por el fabricante.

Ausencia de grietas después del ensayo de doblado-desdoblado.

Aptitud al doblado simple.

Los aceros soldables con características especiales de ductilidad deberán cumplir los requisitos de los ensayos de fatiga y deformación alternativa.

Características de adherencia. Cuando el fabricante garantice las características de adherencia mediante el ensayo de la viga, presentará un certificado de homologación de adherencia, en el que constará, al menos:

Marca comercial del acero.

Forma de suministro: barra o rollo.

Límites admisibles de variación de las características geométricas de los resaltos.

Composición química.

En la documentación, además, constará:

El nombre del laboratorio. En el caso de que no se trate de un laboratorio público, declaración de estar acreditado para el ensayo referido.

Fecha de emisión del certificado.

Durante el suministro:

Las hojas de suministro de cada partida o remesa.

Hasta la entrada en vigor del mercado CE, se adjuntará una declaración del sistema de identificación del acero que haya empleado el fabricante.

La clase técnica se especificará mediante un código de identificación del tipo de acero mediante engrosamientos u omisiones de corrugas o grafilas. Además, las barras corrugadas deberán llevar grabadas las marcas de identificación que incluyen información sobre el país de origen y el fabricante.

En el caso de que el producto de acero corrugado sea suministrado en rollo o proceda de operaciones de enderezado previas a su suministro, deberá indicarse explícitamente en la correspondiente hoja de suministro.

En el caso de barras corrugadas en las que, dadas las características del acero, se precise de procedimientos especiales para el proceso de soldadura, el fabricante deberá indicarlos.

Después del suministro:

El certificado de garantía del producto suministrado, firmado por persona física con poder de representación suficiente.

Distintivos de calidad y evaluaciones de idoneidad técnica:

En su caso, los suministradores entregarán al Constructor, quién la facilitará a la Dirección Facultativa, una copia compulsada por persona física de los certificados que avalen que los productos que se suministrarán están en posesión de un distintivo de calidad oficialmente reconocido, donde al menos constará la siguiente información:

Identificación de la entidad certificadora.

Logotipo del distintivo de calidad.

Identificación del fabricante.
Alcance del certificado.
Garantía que queda cubierta por el distintivo (nivel de certificación).
Número de certificado.
Fecha de expedición del certificado.

Antes del inicio del suministro, la Dirección Facultativa valorará, en función del nivel de garantía del distintivo y de acuerdo con lo indicado en el proyecto y lo establecido en la Instrucción de Hormigón Estructural (EHE-08), si la documentación aportada es suficiente para la aceptación del producto suministrado o, en su caso, qué comprobaciones deben efectuarse.

Ensayos:

La comprobación de las propiedades o características exigibles a este material se realiza según la Instrucción de Hormigón Estructural (EHE-08).

En el caso de efectuarse ensayos, los laboratorios de control facilitarán sus resultados acompañados de la incertidumbre de medida para un determinado nivel de confianza, así como la información relativa a las fechas, tanto de la entrada de la muestra en el laboratorio como de la realización de los ensayos.

Las entidades y los laboratorios de control de calidad entregarán los resultados de su actividad al agente autor del encargo y, en todo caso, a la Dirección Facultativa.

2.1.3.1.3.- Conservación, almacenamiento y manipulación

Durante el almacenamiento las armaduras se protegerán adecuadamente contra la lluvia y de la agresividad de la atmósfera ambiental. Hasta el momento de su empleo, se conservarán en obra, cuidadosamente clasificadas según sus tipos, calidades, diámetros y procedencias, para garantizar la necesaria trazabilidad.

Antes de su utilización y especialmente después de un largo periodo de almacenamiento en obra, se examinará el estado de su superficie, con el fin de asegurarse de que no presenta alteraciones perjudiciales. Una ligera capa de óxido en la superficie de las barras no se considera perjudicial para su utilización. Sin embargo, no se admitirán pérdidas de peso por oxidación superficial, comprobadas después de una limpieza con cepillo de alambres hasta quitar el óxido adherido, que sean superiores al 1% respecto al peso inicial de la muestra.

En el momento de su utilización, las armaduras pasivas deben estar exentas de sustancias extrañas en su superficie tales como grasa, aceite, pintura, polvo, tierra o cualquier otro material perjudicial para su buena conservación o su adherencia.

La elaboración de armaduras mediante procesos de ferralla requiere disponer de unas instalaciones que permitan desarrollar, al menos, las siguientes actividades:

Almacenamiento de los productos de acero empleados.
Proceso de enderezado, en el caso de emplearse acero corrugado suministrado en rollo.
Procesos de corte, doblado, soldadura y armado, según el caso.

2.1.3.1.4.- Recomendaciones para su uso en obra

Para prevenir la corrosión, se deberá tener en cuenta todas las consideraciones relativas a los espesores de recubrimiento.

Con respecto a los materiales empleados, se prohíbe poner en contacto las armaduras con otros metales de muy diferente potencial galvánico.

Se prohíbe emplear materiales componentes (agua, áridos, aditivos y/o adiciones) que contengan iones despasivantes, como cloruros, sulfuros y sulfatos, en proporciones superiores a las establecidas.

2.1.4.- Materiales cerámicos

2.1.4.1.- Ladrillos cerámicos para revestir

2.1.4.1.1.- Condiciones de suministro

Los ladrillos se deben suministrar empaquetados y sobre palets.

Los paquetes no deben ser totalmente herméticos, para permitir la absorción de la humedad ambiente.

La descarga se debe realizar directamente en las plantas del edificio, situando los palets cerca de los pilares de la estructura.

2.1.4.1.2.- Recepción y control

Documentación de los suministros:

Este material debe estar provisto del marcado CE, que es una indicación de que cumple los requisitos esenciales y ha sido objeto de un procedimiento de evaluación de la conformidad.

Ensayos:

La comprobación de las propiedades o características exigibles a este material se realiza según la normativa vigente.

2.1.4.1.3.- Conservación, almacenamiento y manipulación

Se deben apilar sobre superficies limpias, planas, horizontales y donde no se produzcan aportes de agua, ni se recepcionen otros materiales o se realicen otros trabajos de la obra que los puedan manchar o deteriorar.

Los ladrillos no deben estar en contacto con el terreno, ya que pueden absorber humedad, sales solubles, etc., provocando en la posterior puesta en obra la aparición de manchas y eflorescencias.

Los ladrillos se deben conservar empaquetados hasta el momento de su uso, preservándolos de acciones externas que alteren su aspecto.

Se agruparán por partidas, teniendo en cuenta el tipo y la clase.

El traslado se debe realizar, siempre que se pueda, con medios mecánicos y su manipulación debe ser cuidadosa, evitando roces entre las piezas.

Los ladrillos se deben cortar sobre la mesa de corte, que estará limpia en todo momento y dispondrá de chorro de agua sobre el disco.

Una vez cortada correctamente la pieza, se debe limpiar la superficie vista, dejando secar el ladrillo antes de su puesta en obra.

Para evitar que se ensucien los ladrillos, se debe limpiar la máquina, especialmente cada vez que se cambie de color de ladrillo.

2.1.4.1.4.- Recomendaciones para su uso en obra

Los ladrillos se deben humedecer antes de su puesta en obra.

2.1.4.2.- Adhesivos para baldosas cerámicas

2.1.4.2.1.- Condiciones de suministro

Los adhesivos se deben suministrar en sacos de papel paletizados.

2.1.4.2.2.- Recepción y control

Documentación de los suministros:

Este material debe estar provisto del marcado CE, que es una indicación de que cumple los requisitos esenciales y ha sido objeto de un procedimiento de evaluación de la conformidad.

Ensayos:

La comprobación de las propiedades o características exigibles a este material se realiza según la normativa vigente.

2.1.4.2.3.- Conservación, almacenamiento y manipulación

El tiempo de conservación es de 12 meses a partir de la fecha de fabricación.

El almacenamiento se realizará en lugar fresco y en su envase original cerrado.

2.1.4.2.4.- Recomendaciones para su uso en obra

Los distintos tipos de adhesivos tienen características en función de las propiedades de aplicación (condiciones climatológicas, condiciones de fraguado, etc.) y de las prestaciones finales; el fabricante es responsable de informar sobre las condiciones y el uso adecuado y el prescriptor debe evaluar las condiciones y estado del lugar de trabajo y seleccionar el adhesivo adecuado considerando los posibles riesgos.

Colocar siempre las baldosas sobre el adhesivo todavía fresco, antes de que forme una película superficial antiadherente.

Los adhesivos deben aplicarse con espesor de capa uniforme con la ayuda de llanas dentadas.

2.1.4.3.- Material de rejuntado para baldosas cerámicas

2.1.4.3.1.- Condiciones de suministro

El material de rejuntado se debe suministrar en sacos de papel paletizados.

2.1.4.3.2.- Recepción y control

Documentación de los suministros:

Este material debe estar marcado claramente en los embalajes y/o en la documentación técnica del producto, como mínimo con la siguiente información:

Nombre del producto.

Marca del fabricante y lugar de origen.

Fecha y código de producción, caducidad y condiciones de almacenaje.

Número de la norma y fecha de publicación.

Identificación normalizada del producto.

Instrucciones de uso (proporciones de mezcla, tiempo de maduración, vida útil, modo de aplicación, tiempo hasta la limpieza, tiempo hasta permitir su uso, ámbito de aplicación, etc.).

Ensayos:

La comprobación de las propiedades o características exigibles a este material se realiza según la normativa vigente.

2.1.4.3.3.- Conservación, almacenamiento y manipulación

El tiempo de conservación es de 12 meses a partir de la fecha de fabricación.

El almacenamiento se realizará en lugar fresco y en su envase original cerrado.

2.1.4.3.4.- Recomendaciones para su uso en obra

Los distintos tipos de materiales para rejuntado tienen características en función de las propiedades de aplicación (condiciones climatológicas, condiciones de fraguado, etc.) y de las prestaciones finales; el fabricante es responsable de informar sobre las condiciones y el uso adecuado y el prescriptor debe evaluar las condiciones y estado del lugar de trabajo y seleccionar el material de rejuntado adecuado considerando los posibles riesgos.

En colocación en exteriores se debe proteger de la lluvia y de las heladas durante las primeras 24 horas.

2.1.5.- Aislantes e impermeabilizantes

2.1.5.1.- Aislantes conformados en planchas rígidas

2.1.5.1.1.- Condiciones de suministro

Los aislantes se deben suministrar en forma de paneles, envueltos en films plásticos.

Los paneles se agruparán formando palets para su mejor almacenamiento y transporte.

En caso de desmontar los palets, los paquetes resultantes deben transportarse de forma que no se desplacen por la caja del transporte.

2.1.5.1.2.- Recepción y control

Documentación de los suministros:

Este material debe estar provisto del marcado CE, que es una indicación de que cumple los requisitos esenciales y ha sido objeto de un procedimiento de evaluación de la conformidad.

Si el material ha de ser componente de la parte ciega del cerramiento exterior de un espacio habitable, el fabricante declarará el valor del factor de resistencia a la difusión del agua.

Ensayos:

La comprobación de las propiedades o características exigibles a este material se realiza según la normativa vigente.

2.1.5.1.3.- Conservación, almacenamiento y manipulación

Los palets completos pueden almacenarse a la intemperie por un periodo limitado de tiempo.

Se apilarán horizontalmente sobre superficies planas y limpias.

Se protegerán de la insolación directa y de la acción del viento.

2.1.5.1.4.- Recomendaciones para su uso en obra

Se seguirán las recomendaciones de aplicación y de uso proporcionadas por el fabricante en su documentación técnica.

2.1.6.- Instalaciones

2.1.6.1.- Tubos de plástico (PP, PE-X, PB, PVC)

2.1.6.1.1.- Condiciones de suministro

Los tubos se deben suministrar a pie de obra en camiones con suelo plano, sin paletizar, y los accesorios en cajas adecuadas para ellos.

Los tubos se deben colocar sobre los camiones de forma que no se produzcan deformaciones por contacto con aristas vivas, cadenas, etc., y de forma que no queden tramos salientes innecesarios.

Los tubos y accesorios se deben cargar de forma que no se produzca ningún deterioro durante el transporte. Los tubos se deben apilar a una altura máxima de 1,5 m.

Se debe evitar la colocación de peso excesivo encima de los tubos, colocando las cajas de accesorios en la base del camión.

Cuando los tubos se suministren en rollos, se deben colocar de forma horizontal en la base del camión, o encima de los tubos suministrados en barras si los hubiera, cuidando de evitar su aplastamiento.

Los rollos de gran diámetro que, por sus dimensiones, la plataforma del vehículo no admita en posición horizontal, deben colocarse verticalmente, teniendo la precaución de que permanezcan el menor tiempo posible en esta posición.

Los tubos y accesorios se deben cargar y descargar cuidadosamente.

2.1.6.1.2.- Recepción y control

Documentación de los suministros:

Los tubos deben estar marcados a intervalos máximos de 1 m y al menos una vez por accesorio, con:
Los caracteres correspondientes a la designación normalizada.

La trazabilidad del tubo (información facilitada por el fabricante que indique la fecha de fabricación, en cifras o en código, y un número o código indicativo de la factoría de fabricación en caso de existir más de una).

Los caracteres de marcado deben estar impresos o grabados directamente sobre el tubo o accesorio de forma que sean legibles después de su almacenamiento, exposición a la intemperie, instalación y puesta en obra

El marcado no debe producir fisuras u otro tipo de defecto que influya desfavorablemente en el comportamiento funcional del tubo o accesorio.

Si se utiliza el sistema de impresión, el color de la información debe ser diferente al color base del tubo o accesorio.

El tamaño del marcado debe ser fácilmente legible sin aumento.

Los tubos y accesorios certificados por una tercera parte pueden estar marcados en consecuencia.

Ensayos:

La comprobación de las propiedades o características exigibles a este material se realiza según la normativa vigente.

2.1.6.1.3.- Conservación, almacenamiento y manipulación

Debe evitarse el daño en las superficies y en los extremos de los tubos y accesorios. Deben utilizarse, si fuese posible, los embalajes de origen.

Debe evitarse el almacenamiento a la luz directa del sol durante largos periodos de tiempo.

Debe disponerse de una zona de almacenamiento que tenga el suelo liso y nivelado o un lecho plano de estructura de madera, con el fin de evitar cualquier curvatura o deterioro de los tubos.

Los tubos con embocadura y con accesorios montados previamente se deben disponer de forma que estén protegidos contra el deterioro y los extremos queden libres de cargas, por ejemplo, alternando los extremos con embocadura y los extremos sin embocadura o en capas adyacentes.

Los tubos en rollos se deben almacenar en pisos apilados uno sobre otro o verticalmente en soportes o estanterías especialmente diseñadas para este fin.

El desenrollado de los tubos debe hacerse tangencialmente al rollo, rodándolo sobre sí mismo. No debe hacerse jamás en espiral.

Debe evitarse todo riesgo de deterioro llevando los tubos y accesorios sin arrastrar hasta el lugar de trabajo, y evitando dejarlos caer sobre una superficie dura.

Cuando se utilicen medios mecánicos de manipulación, las técnicas empleadas deben asegurar que no producen daños en los tubos. Las eslingas de metal, ganchos y cadenas empleadas en la manipulación no deben entrar en contacto con el tubo.

Debe evitarse cualquier indicio de suciedad en los accesorios y en las bocas de los tubos, pues puede dar lugar, si no se limpia, a instalaciones defectuosas. Los extremos de los tubos se deben cubrir o proteger con el fin de evitar la entrada de suciedad en los mismos. La limpieza del tubo y de los accesorios se debe realizar siguiendo las instrucciones del fabricante.

El tubo se debe cortar con su correspondiente cortatubos.

2.2.- Prescripciones en cuanto a la Ejecución por Unidad de Obra

Las prescripciones para la ejecución de cada una de las diferentes unidades de obra se organizan en los siguientes apartados:

MEDIDAS PARA ASEGURAR LA COMPATIBILIDAD ENTRE LOS DIFERENTES PRODUCTOS, ELEMENTOS Y SISTEMAS CONSTRUCTIVOS QUE COMPONEN LA UNIDAD DE OBRA.

Se especifican, en caso de que existan, las posibles incompatibilidades, tanto físicas como químicas, entre los diversos componentes que componen la unidad de obra, o entre el soporte y los componentes.

CARACTERÍSTICAS TÉCNICAS

Se describe la unidad de obra, detallando de manera pormenorizada los elementos que la componen, con la nomenclatura específica correcta de cada uno de ellos, de acuerdo a los criterios que marca la propia normativa.

NORMATIVA DE APLICACIÓN

Se especifican las normas que afectan a la realización de la unidad de obra.

CRITERIO DE MEDICIÓN EN PROYECTO

Indica cómo se ha medido la unidad de obra en la fase de redacción del proyecto, medición que luego será comprobada en obra.

CONDICIONES PREVIAS QUE HAN DE CUMPLIRSE ANTES DE LA EJECUCIÓN DE LAS UNIDADES DE OBRA

Antes de iniciarse los trabajos de ejecución de cada una de las unidades de obra, el director de la ejecución de la obra habrá recepcionado los materiales y los certificados acreditativos exigibles, en base a lo establecido en la documentación pertinente por el técnico redactor del proyecto. Será preceptiva la aceptación previa por parte del director de la ejecución de la obra de todos los materiales que constituyen la unidad de obra.

Así mismo, se realizarán una serie de comprobaciones previas sobre las condiciones del soporte, las condiciones ambientales del entorno, y la cualificación de la mano de obra, en su caso.

DEL SOPORTE

Se establecen una serie de requisitos previos sobre el estado de las unidades de obra realizadas previamente, que pueden servir de soporte a la nueva unidad de obra.

AMBIENTALES

En determinadas condiciones climáticas (viento, lluvia, humedad, etc.) no podrán iniciarse los trabajos de ejecución de la unidad de obra, deberán interrumpirse o será necesario adoptar una serie de medidas protectoras.

DEL CONTRATISTA

En algunos casos, será necesaria la presentación al director de la ejecución de la obra de una serie de documentos por parte del contratista, que acrediten su cualificación, o la de la empresa por él subcontratada, para realizar cierto tipo de trabajos. Por ejemplo la puesta en obra de sistemas constructivos en posesión de un Documento de Idoneidad Técnica (DIT), deberán ser realizados por la propia empresa propietaria del DIT, o por empresas especializadas y cualificadas, reconocidas por ésta y bajo su control técnico.

PROCESO DE EJECUCIÓN

En este apartado se desarrolla el proceso de ejecución de cada unidad de obra, asegurando en cada momento las condiciones que permitan conseguir el nivel de calidad previsto para cada elemento constructivo en particular.

FASES DE EJECUCIÓN

Se enumeran, por orden de ejecución, las fases de las que consta el proceso de ejecución de la unidad de obra.

CONDICIONES DE TERMINACIÓN

En algunas unidades de obra se hace referencia a las condiciones en las que debe finalizarse una determinada unidad de obra, para que no interfiera negativamente en el proceso de ejecución del resto de unidades.

Una vez terminados los trabajos correspondientes a la ejecución de cada unidad de obra, el contratista retirará los medios auxiliares y procederá a la limpieza del elemento realizado y de las zonas de trabajo, recogiendo los restos de materiales y demás residuos originados por las operaciones realizadas para ejecutar

la unidad de obra, siendo todos ellos clasificados, cargados y transportados a centro de reciclaje, vertedero específico o centro de acogida o transferencia.

PRUEBAS DE SERVICIO

En aquellas unidades de obra que sea necesario, se indican las pruebas de servicio a realizar por el propio contratista o empresa instaladora, cuyo coste se encuentra incluido en el propio precio de la unidad de obra. Aquellas otras pruebas de servicio o ensayos que no están incluidos en el precio de la unidad de obra, y que es obligatoria su realización por medio de laboratorios acreditados se encuentran detalladas y presupuestadas, en el correspondiente capítulo X de Control de Calidad y Ensayos, del Presupuesto de Ejecución Material (PEM).

Por ejemplo, esto es lo que ocurre en la unidad de obra ADP010, donde se indica que no está incluido en el precio de la unidad de obra el coste del ensayo de densidad y humedad "in situ".

CONSERVACIÓN Y MANTENIMIENTO

En algunas unidades de obra se establecen las condiciones en que deben protegerse para la correcta conservación y mantenimiento en obra, hasta su recepción final.

CRITERIO DE MEDICIÓN EN OBRA Y CONDICIONES DE ABONO

Indica cómo se comprobarán en obra las mediciones de Proyecto, una vez superados todos los controles de calidad y obtenida la aceptación final por parte del director de ejecución de la obra.

La medición del número de unidades de obra que ha de abonarse se realizará, en su caso, de acuerdo con las normas que establece este capítulo, tendrá lugar en presencia y con intervención del contratista, entendiéndose que éste renuncia a tal derecho si, avisado oportunamente, no compareciese a tiempo. En tal caso, será válido el resultado que el director de ejecución de la obra consigne.

Todas las unidades de obra se abonarán a los precios establecidos en el Presupuesto. Dichos precios se abonarán por las unidades terminadas y ejecutadas con arreglo al presente Pliego de Condiciones Técnicas Particulares y Prescripciones en cuanto a la Ejecución por Unidad de Obra.

Estas unidades comprenden el suministro, cánones, transporte, manipulación y empleo de los materiales, maquinaria, medios auxiliares, mano de obra necesaria para su ejecución y costes indirectos derivados de estos conceptos, así como cuantas necesidades circunstanciales se requieran para la ejecución de la obra, tales como indemnizaciones por daños a terceros u ocupaciones temporales y costos de obtención de los permisos necesarios, así como de las operaciones necesarias para la reposición de servidumbres y servicios públicos o privados afectados tanto por el proceso de ejecución de las obras como por las instalaciones auxiliares.

Igualmente, aquellos conceptos que se especifican en la definición de cada unidad de obra, las operaciones descritas en el proceso de ejecución, los ensayos y pruebas de servicio y puesta en funcionamiento, inspecciones, permisos, boletines, licencias, tasas o similares.

No será de abono al contratista mayor volumen de cualquier tipo de obra que el definido en los planos o en las modificaciones autorizadas por la Dirección Facultativa. Tampoco le será abonado, en su caso, el coste de la restitución de la obra a sus dimensiones correctas, ni la obra que hubiese tenido que realizar por orden de la Dirección Facultativa para subsanar cualquier defecto de ejecución.

TERMINOLOGÍA APLICADA EN EL CRITERIO DE MEDICIÓN.

A continuación, se detalla el significado de algunos de los términos utilizados en los diferentes capítulos de obra.

ACONDICIONAMIENTO DEL TERRENO

Volumen de tierras en perfil esponjado. La medición se referirá al estado de las tierras una vez extraídas. Para ello, la forma de obtener el volumen de tierras a transportar, será la que resulte de aplicar el porcentaje de esponjamiento medio que proceda, en función de las características del terreno.

Volumen de relleno en perfil compactado. La medición se referirá al estado del relleno una vez finalizado el proceso de compactación.

Volumen teórico ejecutado. Será el volumen que resulte de considerar las dimensiones de las secciones teóricas especificadas en los planos de Proyecto, independientemente de que las secciones excavadas hubieran quedado con mayores dimensiones.

CIMENTACIONES

Superficie teórica ejecutada. Será la superficie que resulte de considerar las dimensiones de las secciones teóricas especificadas en los planos de Proyecto, independientemente de que la superficie ocupada por el hormigón hubiera quedado con mayores dimensiones.

Volumen teórico ejecutado. Será el volumen que resulte de considerar las dimensiones de las secciones teóricas especificadas en los planos de Proyecto, independientemente de que las secciones de hormigón hubieran quedado con mayores dimensiones.

ESTRUCTURAS

Volumen teórico ejecutado. Será el volumen que resulte de considerar las dimensiones de las secciones teóricas especificadas en los planos de Proyecto, independientemente de que las secciones de los elementos estructurales hubieran quedado con mayores dimensiones.

ESTRUCTURAS METÁLICAS

Peso nominal medido. Serán los kg que resulten de aplicar a los elementos estructurales metálicos los pesos nominales que, según dimensiones y tipo de acero, figuren en tablas.

ESTRUCTURAS (FORJADOS)

Deduciendo los huecos de superficie mayor de $X \text{ m}^2$. Se medirá la superficie de los forjados de cara exterior a cara exterior de los zunchos que delimitan el perímetro de su superficie, descontando únicamente los huecos o pasos de forjados que tengan una superficie mayor de $X \text{ m}^2$.

En los casos de dos paños formados por forjados diferentes, objeto de precios unitarios distintos, que apoyen o empotren en una jácena o muro de carga común a ambos paños, cada una de las unidades de obra de forjado se medirá desde fuera a cara exterior de los elementos delimitadores al eje de la jácena o muro de carga común.

En los casos de forjados inclinados se tomará en verdadera magnitud la superficie de la cara inferior del forjado, con el mismo criterio anteriormente señalado para la deducción de huecos.

ESTRUCTURAS (MUROS)

Deduciendo los huecos de superficie mayor de $X \text{ m}^2$. Se aplicará el mismo criterio que para fachadas y particiones.

FACHADAS Y PARTICIONES

Deduciendo los huecos de superficie mayor de $X \text{ m}^2$. Se medirán los paramentos verticales de fachadas y particiones descontando únicamente aquellos huecos cuya superficie sea mayor de $X \text{ m}^2$, lo que significa que:

Quando los huecos sean menores de $X \text{ m}^2$ se medirán a cinta corrida como si no hubiera huecos. Al no deducir ningún hueco, en compensación de medir hueco por macizo, no se medirán los trabajos de formación de mochetas en jambas y dinteles.

Quando los huecos sean mayores de $X \text{ m}^2$, se deducirá la superficie de estos huecos, pero se sumará a la medición la superficie de la parte interior del hueco, correspondiente al desarrollo de las mochetas.

Deduciendo todos los huecos. Se medirán los paramentos verticales de fachadas y particiones descontando la superficie de todos los huecos, pero se incluye la ejecución de todos los trabajos precisos para la resolución del hueco, así como los materiales que forman dinteles, jambas y vierteaguas.

A los efectos anteriores, se entenderá como hueco, cualquier abertura que tenga mochetas y dintel para puerta o ventana. En caso de tratarse de un vacío en la fábrica sin dintel, antepecho ni carpintería, se deducirá siempre el mismo al medir la fábrica, sea cual fuere su superficie.

En el supuesto de cerramientos de fachada donde las hojas, en lugar de apoyar directamente en el forjado, apoyen en una o dos hiladas de regularización que abarquen todo el espesor del cerramiento, al efectuar la medición de las unidades de obra se medirá su altura desde el forjado y, en compensación, no se medirán las hiladas de regularización.

INSTALACIONES

Longitud realmente ejecutada. Medición según desarrollo longitudinal resultante, considerando, en su caso, los tramos ocupados por piezas especiales.

REVESTIMIENTOS (YESOS Y ENFOCADOS DE CEMENTO)

Deduciendo, en los huecos de superficie mayor de $X \text{ m}^2$, el exceso sobre los $X \text{ m}^2$. Los paramentos verticales y horizontales se medirán a cinta corrida, sin descontar huecos de superficie menor a $X \text{ m}^2$. Para huecos de mayor superficie, se descontará únicamente el exceso sobre esta superficie. En ambos casos se

considerará incluida la ejecución de mochetas, fondos de dinteles y aristados. Los paramentos que tengan armarios empotrados no serán objeto de descuento, sea cual fuere su dimensión.

2.2.1.- Actuaciones previas

Unidad de obra 0AE010: Derechos de extensión para el nuevo suministro según RD 1955/2000 y el Real Decreto 222/2008

CARACTERÍSTICAS TÉCNICAS

Desconexión de la acometida aérea de la instalación eléctrica del edificio, con corte del fluido eléctrico, previa anulación y neutralización por parte de la compañía suministradora, sin afectar a la estabilidad de los elementos constructivos a los que pueda estar unida. Incluso p/p de limpieza, acopio, retirada y carga manual de escombros sobre camión o contenedor.

CRITERIO DE MEDICIÓN EN PROYECTO

Número de unidades previstas, según documentación gráfica de Proyecto.

CONDICIONES PREVIAS QUE HAN DE CUMPLIRSE ANTES DE LA EJECUCIÓN DE LAS UNIDADES DE OBRA

DEL SOPORTE

Se comprobará que la red a desconectar está fuera de servicio y que aquellos otros elementos de servicio público que pudieran verse afectados por las obras están debidamente protegidos.

DEL CONTRATISTA

Revisará la acometida, identificando su procedencia mediante consulta a las compañías suministradoras, así como su actividad y servicio.

PROCESO DE EJECUCIÓN

FASES DE EJECUCIÓN

Desconexión de la acometida. Retirada de escombros. Carga de escombros sobre camión o contenedor.

CONDICIONES DE TERMINACIÓN

La acometida quedará neutralizada y los elementos desconectados quedarán debidamente señalizados. El extremo de la parte de la red que no se retira quedará debidamente protegido.

CONSERVACIÓN Y MANTENIMIENTO

Se realizarán por parte del director de la ejecución de la obra los croquis pertinentes, para poder reflejar posteriormente en planos su anterior ubicación y características generales.

CRITERIO DE MEDICIÓN EN OBRA Y CONDICIONES DE ABONO

Se medirá el número de unidades realmente ejecutadas según especificaciones de Proyecto.

Unidad de obra 0AE010b: Derechos de acceso para el nuevo suministro según RD 1955/2000 y el Real Decreto 222/2008

CARACTERÍSTICAS TÉCNICAS

Desconexión de la acometida aérea de la instalación eléctrica del edificio, con corte del fluido eléctrico, previa anulación y neutralización por parte de la compañía suministradora, sin afectar a la estabilidad de los elementos constructivos a los que pueda estar unida. Incluso p/p de limpieza, acopio, retirada y carga manual de escombros sobre camión o contenedor.

CRITERIO DE MEDICIÓN EN PROYECTO

Número de unidades previstas, según documentación gráfica de Proyecto.

CONDICIONES PREVIAS QUE HAN DE CUMPLIRSE ANTES DE LA EJECUCIÓN DE LAS UNIDADES DE OBRA

DEL SOPORTE

Se comprobará que la red a desconectar está fuera de servicio y que aquellos otros elementos de servicio público que pudieran verse afectados por las obras están debidamente protegidos.

DEL CONTRATISTA

Revisará la acometida, identificando su procedencia mediante consulta a las compañías suministradoras, así como su actividad y servicio.

PROCESO DE EJECUCIÓN

FASES DE EJECUCIÓN

Desconexión de la acometida. Retirada de escombros. Carga de escombros sobre camión o contenedor.

CONDICIONES DE TERMINACIÓN

La acometida quedará neutralizada y los elementos desconectados quedarán debidamente señalizados. El extremo de la parte de la red que no se retira quedará debidamente protegido.

CONSERVACIÓN Y MANTENIMIENTO

Se realizarán por parte del director de la ejecución de la obra los croquis pertinentes, para poder reflejar posteriormente en planos su anterior ubicación y características generales.

CRITERIO DE MEDICIÓN EN OBRA Y CONDICIONES DE ABONO

Se medirá el número de unidades realmente ejecutadas según especificaciones de Proyecto.

Unidad de obra 0AE010c: Derechos de supervisión, conexión y depósito para el nuevo suministro según RD 1955/2000 y el Real Decreto 222/2008

CARACTERÍSTICAS TÉCNICAS

Desconexión de la acometida aérea de la instalación eléctrica del edificio, con corte del fluido eléctrico, previa anulación y neutralización por parte de la compañía suministradora, sin afectar a la estabilidad de los elementos constructivos a los que pueda estar unida. Incluso p/p de limpieza, acopio, retirada y carga manual de escombros sobre camión o contenedor.

CRITERIO DE MEDICIÓN EN PROYECTO

Número de unidades previstas, según documentación gráfica de Proyecto.

CONDICIONES PREVIAS QUE HAN DE CUMPLIRSE ANTES DE LA EJECUCIÓN DE LAS UNIDADES DE OBRA

DEL SOPORTE

Se comprobará que la red a desconectar está fuera de servicio y que aquellos otros elementos de servicio público que pudieran verse afectados por las obras están debidamente protegidos.

DEL CONTRATISTA

Revisará la acometida, identificando su procedencia mediante consulta a las compañías suministradoras, así como su actividad y servicio.

PROCESO DE EJECUCIÓN

FASES DE EJECUCIÓN

Desconexión de la acometida. Retirada de escombros. Carga de escombros sobre camión o contenedor.

CONDICIONES DE TERMINACIÓN

La acometida quedará neutralizada y los elementos desconectados quedarán debidamente señalizados. El extremo de la parte de la red que no se retira quedará debidamente protegido.

CONSERVACIÓN Y MANTENIMIENTO

Se realizarán por parte del director de la ejecución de la obra los croquis pertinentes, para poder reflejar posteriormente en planos su anterior ubicación y características generales.

CRITERIO DE MEDICIÓN EN OBRA Y CONDICIONES DE ABONO

Se medirá el número de unidades realmente ejecutadas según especificaciones de Proyecto.

2.2.2.- Demoliciones

Unidad de obra DDS030: Demolición masiva con medios mecánicos de hormigón armado, en elementos de cimentación, incluso p.p. de compresor. Medido el volumen inicial.

CARACTERÍSTICAS TÉCNICAS

Demolición de zapata de hormigón armado, de hasta 1,5 m de profundidad máxima, con martillo neumático y equipo de oxicorte, y carga manual sobre camión o contenedor.

NORMATIVA DE APLICACIÓN

Ejecución:

- PG-3. Pliego de prescripciones técnicas generales para obras de carreteras y puentes de la Dirección General de Carreteras.

- NTE-ADD. Acondicionamiento del terreno. Desmontes: Demoliciones.

CRITERIO DE MEDICIÓN EN PROYECTO

Volumen medido según documentación gráfica de Proyecto.

CONDICIONES PREVIAS QUE HAN DE CUMPLIRSE ANTES DE LA EJECUCIÓN DE LAS UNIDADES DE OBRA

DEL SOPORTE

Las zonas a demoler habrán sido identificadas y marcadas.

El elemento objeto de la demolición no estará sometido a la acción de cargas y se verificará la estabilidad del resto de la estructura y elementos de su entorno, que estarán debidamente apuntalados.

DEL CONTRATISTA

Habrán recibido por escrito la aprobación, por parte del director de la ejecución de la obra, de su programa de trabajo, conforme al Proyecto de Derribo.

PROCESO DE EJECUCIÓN

FASES DE EJECUCIÓN

Demolición del elemento. Corte de las armaduras con equipo de oxicorte. Fragmentación de los escombros en piezas manejables. Retirada y acopio de escombros. Limpieza de los restos de obra. Carga manual de escombros sobre camión o contenedor.

CONDICIONES DE TERMINACIÓN

No quedarán partes inestables del elemento demolido parcialmente, y la zona de trabajo estará limpia de escombros.

CONSERVACIÓN Y MANTENIMIENTO

Mientras no se sustituya el elemento objeto de la demolición por otro elemento estructural, y se haya producido su consolidación definitiva, se conservarán los apeos y apuntalamientos utilizados para asegurar la estabilidad del resto de la estructura.

CRITERIO DE MEDICIÓN EN OBRA Y CONDICIONES DE ABONO

Se medirá el volumen realmente demolido, medido como diferencia entre los perfiles levantados antes de empezar la demolición y los levantados al finalizarla, aprobados por el director de la ejecución de la obra, según especificaciones de Proyecto.

Unidad de obra DEA030: Desmontaje de perfiles metálicos en interior de Centro de Transformación. Medida la unidad ejecutada.

CARACTERÍSTICAS TÉCNICAS

Desmontaje de pilar metálico, formado por piezas simples de perfil de acero laminado IPE 80 o similar, de hasta 3 m de longitud media, con equipo de oxicorte, y carga manual sobre camión o contenedor.

NORMATIVA DE APLICACIÓN

Ejecución: NTE-ADD. Acondicionamiento del terreno. Desmontes: Demoliciones.

CRITERIO DE MEDICIÓN EN PROYECTO

Longitud medida según documentación gráfica de Proyecto.

CONDICIONES PREVIAS QUE HAN DE CUMPLIRSE ANTES DE LA EJECUCIÓN DE LAS UNIDADES DE OBRA

DEL SOPORTE

Las zonas a demoler habrán sido identificadas y marcadas.

El elemento objeto de la demolición no estará sometido a la acción de cargas o momentos, y se verificará la estabilidad del resto de la estructura y elementos de su entorno, que estarán debidamente apuntalados.

Deberán haberse concluido todas aquellas actuaciones previas previstas en el Proyecto de Derribo correspondiente: medidas de seguridad, anulación y neutralización por parte de las compañías suministradoras de las acometidas de instalaciones, trabajos de campo y ensayos, apeo y apuntalamientos necesarios.

Se habrán tomado las medidas de protección indicadas en el correspondiente Estudio de Seguridad y Salud, tanto en relación con los operarios encargados de la demolición como con terceras personas, viales, elementos públicos o edificios colindantes.

Se dispondrá en obra de los medios necesarios para evitar la formación de polvo durante los trabajos de demolición y de los sistemas de extinción de incendios adecuados.

DEL CONTRATISTA

Habrá recibido por escrito la aprobación, por parte del director de la ejecución de la obra, de su programa de trabajo, conforme al Proyecto de Derribo.

PROCESO DE EJECUCIÓN

FASES DE EJECUCIÓN

Desmontaje del elemento. Retirada y acopio del material desmontado. Limpieza de los restos de obra. Carga manual del material desmontado y restos de obra sobre camión o contenedor.

CONDICIONES DE TERMINACIÓN

No quedarán partes inestables del elemento demolido parcialmente, y la zona de trabajo estará limpia de escombros.

CONSERVACIÓN Y MANTENIMIENTO

Mientras se sigan realizando los trabajos de rehabilitación y no se haya consolidado definitivamente la zona de trabajo, se conservarán los apeos y apuntalamientos previstos.

CRITERIO DE MEDICIÓN EN OBRA Y CONDICIONES DE ABONO

Se medirá la longitud realmente desmontada según especificaciones de Proyecto.

Unidad de obra DEH020: Demolición de forjado unidireccional de hormigón armado con viguetas prefabricadas de hormigón, entrevigado de bovedillas cerámicas o de hormigón y capa de compresión de hormigón, con medios manuales, martillo neumático y equipo de oxicorte, previo levantado del pavimento y su base, y carga manual sobre camión o contenedor.

CARACTERÍSTICAS TÉCNICAS

Demolición de forjado unidireccional de hormigón armado con viguetas prefabricadas de hormigón, entrevigado de bovedillas cerámicas o de hormigón y capa de compresión de hormigón, con medios manuales, martillo neumático y equipo de oxicorte, previo levantado del pavimento y su base, y carga manual sobre camión o contenedor.

NORMATIVA DE APLICACIÓN

Ejecución: NTE-ADD. Acondicionamiento del terreno. Desmontes: Demoliciones.

CRITERIO DE MEDICIÓN EN PROYECTO

Superficie medida según documentación gráfica de Proyecto.

CONDICIONES PREVIAS QUE HAN DE CUMPLIRSE ANTES DE LA EJECUCIÓN DE LAS UNIDADES DE OBRA

DEL SOPORTE

Se verificará que sobre el elemento a demoler no hay almacenados ni mobiliario utilizable ni materiales combustibles, explosivos o peligrosos; y que se ha procedido a su desratización o desinfección en caso de que fuese necesario.

Deberán haberse concluido todas aquellas actuaciones previas previstas en el Proyecto de Derribo correspondiente: medidas de seguridad, anulación y neutralización por parte de las compañías suministradoras de las acometidas de instalaciones, trabajos de campo y ensayos, apeo y apuntalamientos necesarios.

Se habrán tomado las medidas de protección indicadas en el correspondiente Estudio de Seguridad y Salud, tanto en relación con los operarios encargados de la demolición como con terceras personas, viales, elementos públicos o edificios colindantes.

Se dispondrá en obra de los medios necesarios para evitar la formación de polvo durante los trabajos de demolición y de los sistemas de extinción de incendios adecuados.

DEL CONTRATISTA

Habrá recibido por escrito la aprobación, por parte del director de la ejecución de la obra, de su programa de trabajo, conforme al Proyecto de Derribo.

PROCESO DE EJECUCIÓN

FASES DE EJECUCIÓN

Replanteo de la superficie de forjado a demoler. Demolición del elemento. Corte de las armaduras. Fragmentación de los escombros en piezas manejables. Retirada y acopio de escombros. Limpieza de los restos de obra. Carga manual de escombros sobre camión o contenedor.

CONDICIONES DE TERMINACIÓN

No quedarán partes inestables del elemento demolido parcialmente, y la zona de trabajo estará limpia de escombros.

CONSERVACIÓN Y MANTENIMIENTO

Mientras se sigan realizando los trabajos de rehabilitación y no se haya consolidado definitivamente la zona de trabajo, se conservarán los apeos y apuntalamientos previstos.

CRITERIO DE MEDICIÓN EN OBRA Y CONDICIONES DE ABONO

Se medirá la superficie realmente demolida según especificaciones de Proyecto.

CRITERIO DE VALORACIÓN ECONÓMICA

El precio no incluye el levantado del pavimento.

2.2.3.- Acondicionamiento del terreno

Unidad de obra ADE010: Excavación, en pozos, en suelo de roca dura, realizada con medios mecánicos hasta una profundidad máxima de 4m, incluso extracción a los bordes, y perfilado de fondos, laterales y empleo de compresor. Medido el volumen en perfil natural.

CARACTERÍSTICAS TÉCNICAS

Excavación de tierras a cielo abierto para formación de zanjas para cimentaciones hasta una profundidad de 2 m, en suelo de roca dura, con medios mecánicos, hasta alcanzar la cota de profundidad indicada en el Proyecto. Incluso transporte de la maquinaria, refinado de paramentos y fondo de excavación, extracción de tierras fuera de la excavación, retirada de los materiales excavados y carga a camión.

NORMATIVA DE APLICACIÓN

Ejecución:

- CTE. DB-SE-C Seguridad estructural: Cimientos.
- NTE-ADZ. Acondicionamiento del terreno. Desmontes: Zanjas y pozos.

CRITERIO DE MEDICIÓN EN PROYECTO

Volumen medido sobre las secciones teóricas de la excavación, según documentación gráfica de Proyecto.

CONDICIONES PREVIAS QUE HAN DE CUMPLIRSE ANTES DE LA EJECUCIÓN DE LAS UNIDADES DE OBRA

DEL SOPORTE

Se comprobará la posible existencia de servidumbres, elementos enterrados, redes de servicio o cualquier tipo de instalaciones que puedan resultar afectadas por las obras a iniciar.

Se dispondrá de la información topográfica y geotécnica necesaria, recogida en el correspondiente estudio geotécnico del terreno realizado por un laboratorio acreditado en el área técnica correspondiente, y que incluirá, entre otros datos: tipo, humedad y compacidad o consistencia del terreno.

Se dispondrán puntos fijos de referencia en lugares que puedan verse afectados por la excavación, a los cuales se referirán todas las lecturas de cotas de nivel y desplazamientos horizontales y verticales de los puntos del terreno.

Se comprobará el estado de conservación de los edificios medianeros y de las construcciones próximas que puedan verse afectadas por las excavaciones.

DEL CONTRATISTA

Si existieran instalaciones en servicio que pudieran verse afectadas por los trabajos a realizar, solicitará de las correspondientes compañías suministradoras su situación y, en su caso, la solución a adoptar, así como las distancias de seguridad a tendidos aéreos de conducción de energía eléctrica.

Notificará al director de la ejecución de la obra, con la antelación suficiente, el comienzo de las excavaciones.

En caso de realizarse cualquier tipo de entibación del terreno, presentará al director de la ejecución de la obra, para su aprobación, los cálculos justificativos de la solución a adoptar.

PROCESO DE EJECUCIÓN

FASES DE EJECUCIÓN

Replanteo general y fijación de los puntos y niveles de referencia. Colocación de las camillas en las esquinas y extremos de las alineaciones. Excavación en sucesivas franjas horizontales y extracción de tierras. Refinado de fondos y laterales a mano, con extracción de las tierras. Carga a camión de las tierras excavadas.

CONDICIONES DE TERMINACIÓN

El fondo de la excavación quedará nivelado, limpio y ligeramente apisonado.

CONSERVACIÓN Y MANTENIMIENTO

Las excavaciones quedarán protegidas frente a filtraciones y acciones de erosión o desmoronamiento por parte de las aguas de escorrentía. Se tomarán las medidas oportunas para asegurar que sus características geométricas permanecen inamovibles. Mientras se efectúe la consolidación definitiva de las paredes y fondo de las excavaciones se conservarán las entibaciones realizadas, que sólo podrán quitarse, total o parcialmente, previa comprobación del director de la ejecución de la obra, y en la forma y plazos que éste dictamine.

CRITERIO DE MEDICIÓN EN OBRA Y CONDICIONES DE ABONO

Se medirá el volumen teórico ejecutado según especificaciones de Proyecto, sin incluir los incrementos por excesos de excavación no autorizados, ni el relleno necesario para reconstruir la sección teórica por defectos imputables al Contratista. Se medirá la excavación una vez realizada y antes de que sobre ella se efectúe ningún tipo de relleno. Si el Contratista cerrase la excavación antes de conformada la medición, se entenderá que se aviene a lo que unilateralmente determine el director de la ejecución de la obra.

Unidad de obra ADR010: Apertura y cierre de zanja en calzada hasta una profundidad de 0,90 m, incluido protección de conductor con solera de hormigón en masa de 15 cms de espesor, según planimetría y reposición de pavimento existente. Medida la longitud ejecutada

CARACTERÍSTICAS TÉCNICAS

Formación de relleno de zanjas para instalaciones, con arena de 0 a 5 mm de diámetro y compactación en tongadas sucesivas de 20 cm de espesor máximo con bandeja vibrante de guiado manual, hasta alcanzar una densidad seca no inferior al 95% de la máxima obtenida en el ensayo Proctor Modificado, realizado según UNE 103501 (ensayo no incluido en este precio). Incluso cinta o distintivo indicador de la instalación, carga, transporte y descarga a pie de tajo de los áridos a utilizar en los trabajos de relleno y humectación de los mismos.

NORMATIVA DE APLICACIÓN

Ejecución:

- CTE. DB-SE-C Seguridad estructural: Cimientos.
- CTE. DB-HS Salubridad.
- NTE-ADZ. Acondicionamiento del terreno. Desmontes: Zanjas y pozos.

CRITERIO DE MEDICIÓN EN PROYECTO

Volumen medido sobre las secciones teóricas de la excavación, según documentación gráfica de Proyecto.

CONDICIONES PREVIAS QUE HAN DE CUMPLIRSE ANTES DE LA EJECUCIÓN DE LAS UNIDADES DE OBRA

AMBIENTALES

Se comprobará que la temperatura ambiente no sea inferior a 2°C a la sombra.

PROCESO DE EJECUCIÓN

FASES DE EJECUCIÓN

Extendido del material de relleno en tongadas de espesor uniforme. Humectación o desecación de cada tongada. Colocación de cinta o distintivo indicador de la instalación. Compactación.

CONDICIONES DE TERMINACIÓN

Las tierras o áridos de relleno habrán alcanzado el grado de compactación adecuado.

CONSERVACIÓN Y MANTENIMIENTO

Las tierras o áridos utilizados como material de relleno quedarán protegidos de la posible contaminación por materiales extraños o por agua de lluvia, así como del paso de vehículos.

CRITERIO DE MEDICIÓN EN OBRA Y CONDICIONES DE ABONO

Se medirá, en perfil compactado, el volumen realmente ejecutado según especificaciones de Proyecto, sin incluir los incrementos por excesos de excavación no autorizados.

Unidad de obra ADR010b: Apertura y cierre de zanja en acera, para canalización de conductos hasta una profundidad de 0,60 m, con lecho de arena de 10 cms incluido protección de conductor con cama de arena, según planimetría y reposición de pavimento existente. Medida la longitud ejecutada

CARACTERÍSTICAS TÉCNICAS

Formación de relleno de zanjas para instalaciones, con arena de 0 a 5 mm de diámetro y compactación en tongadas sucesivas de 20 cm de espesor máximo con bandeja vibrante de guiado manual, hasta alcanzar una densidad seca no inferior al 95% de la máxima obtenida en el ensayo Proctor Modificado, realizado según UNE 103501 (ensayo no incluido en este precio). Incluso cinta o distintivo indicador de la instalación, carga, transporte y descarga a pie de tajo de los áridos a utilizar en los trabajos de relleno y humectación de los mismos.

NORMATIVA DE APLICACIÓN

Ejecución:

- CTE. DB-SE-C Seguridad estructural: Cimientos.
- CTE. DB-HS Salubridad.
- NTE-ADZ. Acondicionamiento del terreno. Desmontes: Zanjas y pozos.

CRITERIO DE MEDICIÓN EN PROYECTO

Volumen medido sobre las secciones teóricas de la excavación, según documentación gráfica de Proyecto.

CONDICIONES PREVIAS QUE HAN DE CUMPLIRSE ANTES DE LA EJECUCIÓN DE LAS UNIDADES DE OBRA

AMBIENTALES

Se comprobará que la temperatura ambiente no sea inferior a 2°C a la sombra.

PROCESO DE EJECUCIÓN

FASES DE EJECUCIÓN

Extendido del material de relleno en tongadas de espesor uniforme. Humectación o desecación de cada tongada. Colocación de cinta o distintivo indicador de la instalación. Compactación.

CONDICIONES DE TERMINACIÓN

Las tierras o áridos de relleno habrán alcanzado el grado de compactación adecuado.

CONSERVACIÓN Y MANTENIMIENTO

Las tierras o áridos utilizados como material de relleno quedarán protegidos de la posible contaminación por materiales extraños o por agua de lluvia, así como del paso de vehículos.

CRITERIO DE MEDICIÓN EN OBRA Y CONDICIONES DE ABONO

Se medirá, en perfil compactado, el volumen realmente ejecutado según especificaciones de Proyecto, sin incluir los incrementos por excesos de excavación no autorizados.

Unidad de obra ASA010: Arqueta de registro de 40x40 cms, formada por: solera de hormigón HM-20 y 15 cms de espesor, desagüe central y formación de pendientes, fabrica de ladrillo perforado de 1 pie con mortero M-4 (1:6) y enfoscado interior, incluso cerco y tapa de hierro fundido, emobadura de canalizaciones, excavación y trasporte de tierras; construida según norma y RBTE. Medida la unidad ejecutada.

CARACTERÍSTICAS TÉCNICAS

Formación de arqueta de paso, registrable, enterrada, construida con fábrica de ladrillo cerámico macizo, de 1/2 pie de espesor, recibido con mortero de cemento, industrial, M-5, de dimensiones interiores 50x50x50 cm, sobre solera de hormigón en masa HM-30/B/20/I+Qb de 15 cm de espesor, formación de pendiente mínima del 2%, con el mismo tipo de hormigón, enfoscada y bruñida interiormente con mortero de cemento, industrial, con aditivo hidrófugo, M-15 formando aristas y esquinas a media caña, cerrada superiormente con

tapa prefabricada de hormigón armado con cierre hermético al paso de los olores mefíticos. Incluso mortero para sellado de juntas y colector de conexión de PVC, de tres entradas y una salida, con tapa de registro, para encuentros.

NORMATIVA DE APLICACIÓN

Elaboración, transporte y puesta en obra del hormigón: **Instrucción de Hormigón Estructural (EHE-08)**.

Ejecución: **CTE. DB-HS Salubridad**.

CRITERIO DE MEDICIÓN EN PROYECTO

Número de unidades previstas, según documentación gráfica de Proyecto.

CONDICIONES PREVIAS QUE HAN DE CUMPLIRSE ANTES DE LA EJECUCIÓN DE LAS UNIDADES DE OBRA

DEL SOPORTE

Se comprobará que la ubicación de la arqueta se corresponde con la de Proyecto.

PROCESO DE EJECUCIÓN

FASES DE EJECUCIÓN

Replanteo. Vertido y compactación del hormigón en formación de solera. Formación de la obra de fábrica con ladrillos, previamente humedecidos, colocados con mortero. Conexión de los colectores a la arqueta. Relleno de hormigón para formación de pendientes. Enfoscado y bruñido con mortero, redondeando los ángulos del fondo y de las paredes interiores de la arqueta. Colocación del colector de conexión de PVC en el fondo de la arqueta. Realización del cierre hermético y colocación de la tapa y los accesorios. Comprobación de su correcto funcionamiento. Realización de pruebas de servicio.

CONDICIONES DE TERMINACIÓN

La arqueta quedará totalmente estanca.

PRUEBAS DE SERVICIO

Prueba de estanqueidad parcial.

Normativa de aplicación: **CTE. DB-HS Salubridad**

CONSERVACIÓN Y MANTENIMIENTO

Se protegerá frente a golpes y obturaciones. Se tapan todas las arquetas para evitar accidentes.

CRITERIO DE MEDICIÓN EN OBRA Y CONDICIONES DE ABONO

Se medirá el número de unidades realmente ejecutadas según especificaciones de Proyecto.

CRITERIO DE VALORACIÓN ECONÓMICA

El precio no incluye la excavación ni el relleno del trasdós.

Unidad de obra ASA012: Ejecución de arqueta de 1,00x1,00m y 1x00 m de profundidad, de hormigón prefabricado y tapa de fundición registrable, para alojar equipo eléctrico-hidráulico. Medida la unidad ejecutada.

CARACTERÍSTICAS TÉCNICAS

Suministro y montaje de arqueta de paso enterrada, prefabricada de hormigón, de dimensiones interiores 40x40x50 cm, sobre solera de hormigón en masa HM-20/B/20/I de 20 cm de espesor, con marco y tapa prefabricados de hormigón armado y cierre hermético al paso de los olores mefíticos.

NORMATIVA DE APLICACIÓN

Elaboración, transporte y puesta en obra del hormigón: **Instrucción de Hormigón Estructural (EHE-08)**.

Ejecución: **CTE. DB-HS Salubridad**.

CRITERIO DE MEDICIÓN EN PROYECTO

Número de unidades previstas, según documentación gráfica de Proyecto.

CONDICIONES PREVIAS QUE HAN DE CUMPLIRSE ANTES DE LA EJECUCIÓN DE LAS UNIDADES DE OBRA

DEL SOPORTE

Se comprobará que la ubicación de la arqueta se corresponde con la de Proyecto.

PROCESO DE EJECUCIÓN

FASES DE EJECUCIÓN

Replanteo. Vertido y compactación del hormigón en formación de solera. Colocación de la arqueta prefabricada. Ejecución de taladros para el conexionado de los colectores a la arqueta. Empalme y

rejuntado de los colectores a la arqueta. Colocación de la tapa y los accesorios. Comprobación de su correcto funcionamiento. Realización de pruebas de servicio.

CONDICIONES DE TERMINACIÓN

La arqueta quedará totalmente estanca.

PRUEBAS DE SERVICIO

Prueba de estanqueidad parcial.

Normativa de aplicación: CTE. DB-HS Salubridad

CONSERVACIÓN Y MANTENIMIENTO

Se protegerá frente a golpes y obturaciones. Se tapanán todas las arquetas para evitar accidentes.

CRITERIO DE MEDICIÓN EN OBRA Y CONDICIONES DE ABONO

Se medirá el número de unidades realmente ejecutadas según especificaciones de Proyecto.

CRITERIO DE VALORACIÓN ECONÓMICA

El precio no incluye la excavación ni el relleno del trasdós.

Unidad de obra ASA012b: Arqueta tipo A-1 normalizada por CSE, prefabricada de hormigón, según ONSE-010116, incluye evacuación, embocadura de tubos, tapa D-400 (Norma UNE 41301) y ayudas de albañilería. Medida la unidad ejecutada.

CARACTERÍSTICAS TÉCNICAS

Suministro y montaje de arqueta de paso enterrada, prefabricada de hormigón, de dimensiones interiores 40x40x50 cm, sobre solera de hormigón en masa HM-20/B/20/I de 20 cm de espesor, con marco y tapa prefabricados de hormigón armado y cierre hermético al paso de los olores mefíticos.

NORMATIVA DE APLICACIÓN

Elaboración, transporte y puesta en obra del hormigón: **Instrucción de Hormigón Estructural (EHE-08)**.

Ejecución: **CTE. DB-HS Salubridad**.

CRITERIO DE MEDICIÓN EN PROYECTO

Número de unidades previstas, según documentación gráfica de Proyecto.

CONDICIONES PREVIAS QUE HAN DE CUMPLIRSE ANTES DE LA EJECUCIÓN DE LAS UNIDADES DE OBRA

DEL SOPORTE

Se comprobará que la ubicación de la arqueta se corresponde con la de Proyecto.

PROCESO DE EJECUCIÓN

FASES DE EJECUCIÓN

Replanteo. Vertido y compactación del hormigón en formación de solera. Colocación de la arqueta prefabricada. Ejecución de taladros para el conexionado de los colectores a la arqueta. Empalme y rejuntado de los colectores a la arqueta. Colocación de la tapa y los accesorios. Comprobación de su correcto funcionamiento. Realización de pruebas de servicio.

CONDICIONES DE TERMINACIÓN

La arqueta quedará totalmente estanca.

PRUEBAS DE SERVICIO

Prueba de estanqueidad parcial.

Normativa de aplicación: CTE. DB-HS Salubridad

CONSERVACIÓN Y MANTENIMIENTO

Se protegerá frente a golpes y obturaciones. Se tapanán todas las arquetas para evitar accidentes.

CRITERIO DE MEDICIÓN EN OBRA Y CONDICIONES DE ABONO

Se medirá el número de unidades realmente ejecutadas según especificaciones de Proyecto.

CRITERIO DE VALORACIÓN ECONÓMICA

El precio no incluye la excavación ni el relleno del trasdós.

Unidad de obra ANE010: Subbase de zahorra natural, realizada con medios mecánicos, incluso compacto y relleno de base, relleno en tongadas de 20 cm comprendido extendido, regado y compactado al 95% proctor. Medido el volumen teórico ejecutado.

CARACTERÍSTICAS TÉCNICAS

Formación de encachado de 20 cm de espesor en caja para base de solera, mediante relleno y extendido en tongadas de espesor no superior a 20 cm de gravas procedentes de cantera caliza de 40/80 mm; y posterior compactación mediante equipo manual con bandeja vibrante, sobre la explanada homogénea y nivelada (no incluida en este precio). Incluso carga, transporte y descarga a pie de tajo de los áridos a utilizar en los trabajos de relleno y regado de los mismos.

CRITERIO DE MEDICIÓN EN PROYECTO

Superficie medida según documentación gráfica de Proyecto.

CONDICIONES PREVIAS QUE HAN DE CUMPLIRSE ANTES DE LA EJECUCIÓN DE LAS UNIDADES DE OBRA

DEL SOPORTE

Se comprobará que el terreno que forma la explanada que servirá de apoyo tiene la resistencia adecuada.

PROCESO DE EJECUCIÓN

FASES DE EJECUCIÓN

Transporte y descarga del material a pie de tajo. Extendido del material de relleno en tongadas de espesor uniforme. Riego de la capa. Compactación y nivelación.

CONDICIONES DE TERMINACIÓN

El grado de compactación será adecuado y la superficie quedará plana.

CONSERVACIÓN Y MANTENIMIENTO

Se protegerá el relleno frente al paso de vehículos para evitar rodaduras.

CRITERIO DE MEDICIÓN EN OBRA Y CONDICIONES DE ABONO

Se medirá la superficie realmente ejecutada según especificaciones de Proyecto.

Unidad de obra ANS010: Solera de hormigón en masa HM-20 de 20cm de espesor firme estabilizado y consolidado, incluso p.p. de junta de control. Medida la superficie ejecutada.

CARACTERÍSTICAS TÉCNICAS

Formación de solera de hormigón en masa de 10 cm de espesor, realizada con hormigón HM-15/B/20/I fabricado en central y vertido desde camión, sin tratamiento de su superficie; apoyada sobre capa base existente (no incluida en este precio). Incluso p/p de preparación de la superficie de apoyo del hormigón, extendido y vibrado del hormigón mediante regla vibrante, formación de juntas de construcción y colocación de un panel de poliestireno expandido de 3 cm de espesor, alrededor de cualquier elemento que interrumpa la solera, como pilares y muros, para la ejecución de juntas de dilatación; emboquillado o conexión de los elementos exteriores (cercos de arquetas, sumideros, botes sifónicos, etc.) de las redes de instalaciones ejecutadas bajo la solera; curado del hormigón; formación de juntas de retracción de 5 a 10 mm de anchura, con una profundidad de 1/3 del espesor de la solera, realizadas con sierra de disco, formando cuadrícula, y limpieza de la junta.

NORMATIVA DE APLICACIÓN

Elaboración, transporte y puesta en obra del hormigón: **Instrucción de Hormigón Estructural (EHE-08).**

Ejecución: **NTE-RSS. Revestimientos de suelos: Soleras.**

CRITERIO DE MEDICIÓN EN PROYECTO

Superficie medida según documentación gráfica de Proyecto.

CONDICIONES PREVIAS QUE HAN DE CUMPLIRSE ANTES DE LA EJECUCIÓN DE LAS UNIDADES DE OBRA

DEL SOPORTE

Se comprobará que la superficie base presenta una planeidad adecuada, cumple los valores resistentes tenidos en cuenta en la hipótesis de cálculo, y no tiene blandones, bultos ni materiales sensibles a las heladas.

El nivel freático no originará sobreempujes.

AMBIENTALES

Se suspenderán los trabajos de hormigonado cuando llueva con intensidad, nieve, exista viento excesivo, una temperatura ambiente superior a 40°C o se prevea que dentro de las 48 horas siguientes pueda descender la temperatura ambiente por debajo de los 0°C.

DEL CONTRATISTA

Dispondrá en obra de una serie de medios, en previsión de que se produzcan cambios bruscos de las condiciones ambientales durante el hormigonado o posterior periodo de fraguado, no pudiendo comenzarse el hormigonado de los diferentes elementos sin la autorización por escrito del director de la ejecución de la obra.

PROCESO DE EJECUCIÓN**FASES DE EJECUCIÓN**

Preparación de la superficie de apoyo del hormigón, comprobando la densidad y las rasantes. Replanteo de las juntas de construcción y de dilatación. Tendido de niveles mediante toques, maestras de hormigón o reglas. Riego de la superficie base. Formación de juntas de construcción y de juntas perimetrales de dilatación. Vertido y compactación del hormigón. Curado del hormigón. Replanteo de las juntas de retracción. Corte del pavimento de hormigón con sierra de disco. Limpieza final de las juntas de retracción.

CONDICIONES DE TERMINACIÓN

La superficie de la solera cumplirá las exigencias de planeidad y resistencia, y se dejará a la espera del solado.

CONSERVACIÓN Y MANTENIMIENTO

Se protegerá el hormigón fresco frente a lluvias, heladas y temperaturas elevadas. No se superarán las cargas previstas.

CRITERIO DE MEDICIÓN EN OBRA Y CONDICIONES DE ABONO

Se medirá la superficie realmente ejecutada según especificaciones de Proyecto, sin deducir la superficie ocupada por los pilares situados dentro de su perímetro.

2.2.4.- Cimentaciones

Unidad de obra CHH020: Hormigón en masa HM-20/P/40/I, consistencia plástica y tamaño máximo de árido 40 mm, en cimientos, suministro y puesto en obra, incluso p.p. de vibrado; según instrucción EHE y CTE. Medido el volumen teórico ejecutado

MEDIDAS PARA ASEGURAR LA COMPATIBILIDAD ENTRE LOS DIFERENTES PRODUCTOS, ELEMENTOS Y SISTEMAS CONSTRUCTIVOS QUE COMPONEN LA UNIDAD DE OBRA.

Dependiendo de la agresividad del terreno o la presencia de agua con sustancias agresivas, se elegirá el cemento adecuado para la fabricación del hormigón, así como su dosificación y permeabilidad.

CARACTERÍSTICAS TÉCNICAS

Suministro de hormigón HM-20/P/40/I fabricado en central y vertido desde camión, para formación de zapata. Incluso p/p de compactación y curado del hormigón.

NORMATIVA DE APLICACIÓN

Elaboración, transporte y puesta en obra del hormigón:

- Instrucción de Hormigón Estructural (EHE-08).

Ejecución:

- CTE. DB-SE-C Seguridad estructural: Cimientos.
- NTE-CSZ. Cimentaciones superficiales: Zapatas.

CRITERIO DE MEDICIÓN EN PROYECTO

Volumen teórico, según documentación gráfica de Proyecto.

CONDICIONES PREVIAS QUE HAN DE CUMPLIRSE ANTES DE LA EJECUCIÓN DE LAS UNIDADES DE OBRA**AMBIENTALES**

Se suspenderán los trabajos de hormigonado cuando llueva con intensidad, nieve, exista viento excesivo, una temperatura ambiente superior a 40°C o se prevea que dentro de las 48 horas siguientes pueda descender la temperatura ambiente por debajo de los 0°C.

DEL CONTRATISTA

Dispondrá en obra de una serie de medios, en previsión de que se produzcan cambios bruscos de las condiciones ambientales durante el hormigonado o posterior periodo de fraguado, no pudiendo comenzarse el hormigonado de los diferentes elementos sin la autorización por escrito del director de la ejecución de la obra.

PROCESO DE EJECUCIÓN**FASES DE EJECUCIÓN**

Vertido y compactación del hormigón. Curado del hormigón.

CONDICIONES DE TERMINACIÓN

El conjunto será monolítico y transmitirá correctamente las cargas al terreno.

CRITERIO DE MEDICIÓN EN OBRA Y CONDICIONES DE ABONO

Se medirá el volumen teórico ejecutado según especificaciones de Proyecto, sin incluir los incrementos por excesos de excavación no autorizados.

2.2.5.- Estructuras

Unidad de obra EHM010: Prefabricado hormigón PH3. De suministro e instalación de prefabricados de hormigón para contenedor soterrado de tres buzones. Medida la unidad instalada.

CARACTERÍSTICAS TÉCNICAS

Formación de muro de hormigón armado 2C, de hasta 3 m de altura, espesor 30 cm, superficie plana, realizado con hormigón HA-25/B/20/IIa fabricado en central, y vertido con cubilote, y acero UNE-EN 10080 B 500 S, con una cuantía aproximada de 50 kg/m³, ejecutado en condiciones complejas; montaje y desmontaje de sistema de encofrado con acabado tipo industrial para revestir, realizado con paneles metálicos modulares, amortizables en 150 usos. Incluso p/p de replanteo, elaboración y montaje de la ferralla en el lugar definitivo de su colocación en obra, formación de juntas, separadores, accesorios, colocación de pasamuros para paso de los tensores, elementos de sustentación, fijación y apuntalamiento necesarios para la estabilidad del encofrado, aplicación de líquido desencofrante y curado del hormigón.

NORMATIVA DE APLICACIÓN

Elaboración, transporte y puesta en obra del hormigón: **Instrucción de Hormigón Estructural (EHE-08)**.

Montaje y desmontaje del sistema de encofrado: **Instrucción de Hormigón Estructural (EHE-08)**.

CRITERIO DE MEDICIÓN EN PROYECTO

Volumen medido sobre la sección teórica de cálculo, según documentación gráfica de Proyecto, deduciendo los huecos de superficie mayor de 2 m².

CONDICIONES PREVIAS QUE HAN DE CUMPLIRSE ANTES DE LA EJECUCIÓN DE LAS UNIDADES DE OBRA**DEL SOPORTE**

Se comprobará la existencia de las armaduras de espera en el plano de apoyo del muro, que presentará una superficie horizontal y limpia.

AMBIENTALES

Se suspenderán los trabajos de hormigonado cuando llueva con intensidad, nieve, exista viento excesivo, una temperatura ambiente superior a 40°C o se prevea que dentro de las 48 horas siguientes pueda descender la temperatura ambiente por debajo de los 0°C.

DEL CONTRATISTA

Dispondrá en obra de una serie de medios, en previsión de que se produzcan cambios bruscos de las condiciones ambientales durante el hormigonado o posterior periodo de fraguado, no pudiendo comenzarse el hormigonado de los diferentes elementos sin la autorización por escrito del director de la ejecución de la obra.

FASES DE EJECUCIÓN

Limpieza y preparación de la superficie de apoyo. Replanteo. Colocación de las armaduras con separadores homologados. Formación de juntas. Colocación de pasamuros para paso de los tensores. Montaje del sistema de encofrado a dos caras del muro. Vertido y compactación del hormigón. Desmontaje del sistema de encofrado. Curado del hormigón. Limpieza de la superficie de coronación del muro. Reparación de defectos superficiales, si procede.

CONSERVACIÓN Y MANTENIMIENTO

Se evitará la actuación sobre el elemento de acciones mecánicas no previstas en el cálculo.

CRITERIO DE MEDICIÓN EN OBRA Y CONDICIONES DE ABONO

Se medirá el volumen teórico ejecutado según especificaciones de Proyecto, deduciendo los huecos de superficie mayor de 2 m².

2.2.6.- Fachadas y particiones

Unidad de obra FEF010: Fábrica de un pie de espesor con ladrillo perforado 24x11.5x5 cm taladro pequeño, para revestir, recibido con mortero de cemento M5 (1:6), con plastificante; construida según CTE. Medida deduciendo huecos.

CARACTERÍSTICAS TÉCNICAS

Ejecución de muro de carga de 12 cm de espesor de fábrica de ladrillo cerámico perforado para revestir, 24x12x7 cm, resistencia a compresión 5 N/mm², recibida con mortero de cemento industrial, color gris, M-5, suministrado a granel, sin incluir zunchos perimetrales ni dinteles. Incluso p/p de replanteo, nivelación y aplomado, mermas y roturas, enjarjes, jambas y mochetas y limpieza.

NORMATIVA DE APLICACIÓN

Ejecución:

- CTE. DB-SE-F Seguridad estructural: Fábrica.
- NTE-EFL. Estructuras: Fábrica de ladrillos.

CRITERIO DE MEDICIÓN EN PROYECTO

Superficie medida según documentación gráfica de Proyecto, sin duplicar esquinas ni encuentros, deduciendo los huecos de superficie mayor de 2 m².

CONDICIONES PREVIAS QUE HAN DE CUMPLIRSE ANTES DE LA EJECUCIÓN DE LAS UNIDADES DE OBRA

DEL SOPORTE

Se comprobará que el plano de apoyo tiene la resistencia necesaria, es horizontal, y presenta una superficie limpia.

AMBIENTALES

Se suspenderán los trabajos cuando la temperatura ambiente sea inferior a 5°C o superior a 40°C, llueva, nieve o la velocidad del viento sea superior a 50 km/h.

PROCESO DE EJECUCIÓN

FASES DE EJECUCIÓN

Limpieza y preparación de la superficie soporte. Replanteo, planta a planta. Colocación y aplomado de miras de referencia. Tendido de hilos entre miras. Colocación de plomos fijos en las aristas. Colocación de las piezas por hiladas a nivel.

CONDICIONES DE TERMINACIÓN

La fábrica quedará monolítica, estable frente a esfuerzos horizontales, plana y aplomada. Tendrá una composición uniforme en toda su altura y buen aspecto.

CONSERVACIÓN Y MANTENIMIENTO

Se protegerá la obra recién ejecutada frente a lluvias, heladas y temperaturas elevadas. Se evitará el vertido sobre la fábrica de productos que puedan ocasionar falta de adherencia con el posterior revestimiento. Se evitará la actuación sobre el elemento de acciones mecánicas no previstas en el cálculo.

CRITERIO DE MEDICIÓN EN OBRA Y CONDICIONES DE ABONO

Se medirá la superficie realmente ejecutada según especificaciones de Proyecto, deduciendo los huecos de superficie mayor de 2 m².

2.2.7.- Remates y ayudas

Unidad de obra HRA100: Chapa de 30 cms de ancha y 3 mm espesor galvanizada

CARACTERÍSTICAS TÉCNICAS

Suministro y colocación de bandeja de chapa plegada de acero galvanizado, espesor 0,8 mm, desarrollo 150 mm y 2 pliegues, fijada al soporte con tornillo autotaladrante de acero galvanizado.

CRITERIO DE MEDICIÓN EN PROYECTO

Longitud medida según documentación gráfica de Proyecto.

FASES DE EJECUCIÓN

Replanteo. Presentación de las chapas. Aplomado y nivelación. Resolución de encuentros y de puntos singulares.

CRITERIO DE MEDICIÓN EN OBRA Y CONDICIONES DE ABONO

Se medirá la longitud realmente ejecutada según especificaciones de Proyecto.

2.2.8.- Instalaciones

Unidad de obra IEP021: Instalación de puesta a tierra formada por electrodo de acero recubierto de cobre de 14 mm de diámetro y 2 m de longitud y conductores de puesta a tierra. Incluso colocación y conexiones. Construida según NTE/IEP-5 y REBT. Medida la unidad instalada

CARACTERÍSTICAS TÉCNICAS

Suministro e instalación de toma de tierra compuesta por pica de acero cobreado de 2 m de longitud, hincada en el terreno, conectada a puente para comprobación, dentro de una arqueta de registro de polipropileno de 30x30 cm. Incluso replanteo, excavación para la arqueta de registro, hincado del electrodo en el terreno, colocación de la arqueta de registro, conexión del electrodo con la línea de enlace mediante grapa abarcón, relleno con tierras de la propia excavación y aditivos para disminuir la resistividad del terreno y conexionado a la red de tierra mediante puente de comprobación. Totalmente montada, conexionada y probada por la empresa instaladora mediante las correspondientes pruebas de servicio (incluidas en este precio).

NORMATIVA DE APLICACIÓN

Instalación:

- REBT. Reglamento Electrotécnico para Baja Tensión.
- ITC-BT-18 y GUÍA-BT-18. Instalaciones de puesta a tierra.

CRITERIO DE MEDICIÓN EN PROYECTO

Número de unidades previstas, según documentación gráfica de Proyecto.

CONDICIONES PREVIAS QUE HAN DE CUMPLIRSE ANTES DE LA EJECUCIÓN DE LAS UNIDADES DE OBRA**DEL SOPORTE**

Se comprobará que su situación se corresponde con la de Proyecto.

DEL CONTRATISTA

Las instalaciones eléctricas de baja tensión se ejecutarán por instaladores autorizados en baja tensión, autorizados para el ejercicio de la actividad.

PROCESO DE EJECUCIÓN**FASES DE EJECUCIÓN**

Replanteo. Excavación. Hincado de la pica. Colocación de la arqueta de registro. Conexión del electrodo con la línea de enlace. Relleno de la zona excavada. Conexionado a la red de tierra. Realización de pruebas de servicio.

CONDICIONES DE TERMINACIÓN

Los contactos estarán debidamente protegidos para garantizar una continua y correcta conexión.

PRUEBAS DE SERVICIO

Prueba de medida de la resistencia de puesta a tierra.

Normativa de aplicación: GUÍA-BT-ANEXO 4. Verificación de las instalaciones eléctricas

CONSERVACIÓN Y MANTENIMIENTO

Se protegerán todos los elementos frente a golpes, materiales agresivos, humedades y suciedad.

CRITERIO DE MEDICIÓN EN OBRA Y CONDICIONES DE ABONO

Se medirá el número de unidades realmente ejecutadas según especificaciones de Proyecto.

Unidad de obra IEC010: Monolito de medio pie de espesor por un pie y medio de anchura con ladrillo perforado, taladro grande, a cara vista, recibido con mortero M-4 (1:6) con plastificante, de 1,50 m de alto por 1,50 m de ancho. Incluido construcción de dos nichos de 0,6 m de ancho y 0,30 m fondo, para la

colocación de caja de protección y media para contador monofásico y cuadro de mando y protección. Ambos dispondrán de puertas metálicas con cerradura.

CARACTERÍSTICAS TÉCNICAS

Suministro e instalación en el interior de hornacina mural, en vivienda unifamiliar o local, de caja de protección y medida CPM1-S2, de hasta 63 A de intensidad, para 1 contador monofásico, formada por una envolvente aislante, precintable, autoventilada y con mirilla de material transparente resistente a la acción de los rayos ultravioletas, para instalación empotrada. Incluso equipo completo de medida, bornes de conexión, bases cortacircuitos y fusibles para protección de la derivación individual. Normalizada por la empresa suministradora y preparada para acometida subterránea. Totalmente montada, conexionada y probada.

NORMATIVA DE APLICACIÓN

Instalación:

- REBT. Reglamento Electrotécnico para Baja Tensión.
- ITC-BT-13 y GUÍA-BT-13. Instalaciones de enlace. Cajas generales de protección.
- Normas de la compañía suministradora.

CRITERIO DE MEDICIÓN EN PROYECTO

Número de unidades previstas, según documentación gráfica de Proyecto.

CONDICIONES PREVIAS QUE HAN DE CUMPLIRSE ANTES DE LA EJECUCIÓN DE LAS UNIDADES DE OBRA

DEL SOPORTE

Se comprobará que su situación se corresponde con la de Proyecto y que la zona de ubicación está completamente terminada.

DEL CONTRATISTA

Las instalaciones eléctricas de baja tensión se ejecutarán por instaladores autorizados en baja tensión, autorizados para el ejercicio de la actividad.

PROCESO DE EJECUCIÓN

FASES DE EJECUCIÓN

Replanteo de la situación de los conductos y anclajes de la caja. Fijación. Colocación de tubos y piezas especiales. Conexionado.

CONDICIONES DE TERMINACIÓN

Se garantizará el acceso permanente desde la vía pública y las condiciones de seguridad.

CRITERIO DE MEDICIÓN EN OBRA Y CONDICIONES DE ABONO

Se medirá el número de unidades realmente ejecutadas según especificaciones de Proyecto.

Unidad de obra IEC010b: Caja de general de protección y medida, tipo sevillana endesa, fabricada en envolvente de poliéster reforzado con fibra de vidrio, con panel de poliéster troquelado para un contador trifásico más reloj, con tres bases para fusibles tamaño 22x58 de 100A. Cumplirá lo dispuesto en la norma UNE-EN 60.439-1 y será precintable con puerta metálica con grado de protección IK10. Incluido montaje y pequeño material.

CARACTERÍSTICAS TÉCNICAS

Suministro e instalación en el interior de hornacina mural, en vivienda unifamiliar o local, de caja de protección y medida CPM1-S2, de hasta 63 A de intensidad, para 1 contador monofásico, formada por una envolvente aislante, precintable, autoventilada y con mirilla de material transparente resistente a la acción de los rayos ultravioletas, para instalación empotrada. Incluso equipo completo de medida, bornes de conexión, bases cortacircuitos y fusibles para protección de la derivación individual. Normalizada por la empresa suministradora y preparada para acometida subterránea. Totalmente montada, conexionada y probada.

NORMATIVA DE APLICACIÓN

Instalación:

- REBT. Reglamento Electrotécnico para Baja Tensión.
- ITC-BT-13 y GUÍA-BT-13. Instalaciones de enlace. Cajas generales de protección.
- Normas de la compañía suministradora.

CRITERIO DE MEDICIÓN EN PROYECTO

Número de unidades previstas, según documentación gráfica de Proyecto.

CONDICIONES PREVIAS QUE HAN DE CUMPLIRSE ANTES DE LA EJECUCIÓN DE LAS UNIDADES DE OBRA**DEL SOPORTE**

Se comprobará que su situación se corresponde con la de Proyecto y que la zona de ubicación está completamente terminada.

DEL CONTRATISTA

Las instalaciones eléctricas de baja tensión se ejecutarán por instaladores autorizados en baja tensión, autorizados para el ejercicio de la actividad.

PROCESO DE EJECUCIÓN**FASES DE EJECUCIÓN**

Replanteo de la situación de los conductos y anclajes de la caja. Fijación. Colocación de tubos y piezas especiales. Conexionado.

CONDICIONES DE TERMINACIÓN

Se garantizará el acceso permanente desde la vía pública y las condiciones de seguridad.

CRITERIO DE MEDICIÓN EN OBRA Y CONDICIONES DE ABONO

Se medirá el número de unidades realmente ejecutadas según especificaciones de Proyecto.

Unidad de obra IEC010c: Caja de general de protección y medida, para una intensidad nominal de 250A, tipo sevillana endesa, esquema 9, construida con material aislante autoextinguible, con orificios para conductores, conteniendo tres cortacircuitos fusibles de 250A de intensidad nominal, seccionador de neutro y bores de conexión. Colocado en nicho, incluso puerta metálica normalizada, pequeño material, montaje y ayudas de albañilería; instalada según REBT, NTE/IEB-34 y normas particulares de Cia. suministradora. Medida la unidad ejecutada.

CARACTERÍSTICAS TÉCNICAS

Suministro e instalación en el interior de hornacina mural, en vivienda unifamiliar o local, de caja de protección y medida CPM1-S2, de hasta 63 A de intensidad, para 1 contador monofásico, formada por una envolvente aislante, precintable, autoventilada y con mirilla de material transparente resistente a la acción de los rayos ultravioletas, para instalación empotrada. Incluso equipo completo de medida, bornes de conexión, bases cortacircuitos y fusibles para protección de la derivación individual. Normalizada por la empresa suministradora y preparada para acometida subterránea. Totalmente montada, conexcionada y probada.

NORMATIVA DE APLICACIÓN

Instalación:

- REBT. Reglamento Electrotécnico para Baja Tensión.
- ITC-BT-13 y GUÍA-BT-13. Instalaciones de enlace. Cajas generales de protección.
- Normas de la compañía suministradora.

CRITERIO DE MEDICIÓN EN PROYECTO

Número de unidades previstas, según documentación gráfica de Proyecto.

CONDICIONES PREVIAS QUE HAN DE CUMPLIRSE ANTES DE LA EJECUCIÓN DE LAS UNIDADES DE OBRA**DEL SOPORTE**

Se comprobará que su situación se corresponde con la de Proyecto y que la zona de ubicación está completamente terminada.

DEL CONTRATISTA

Las instalaciones eléctricas de baja tensión se ejecutarán por instaladores autorizados en baja tensión, autorizados para el ejercicio de la actividad.

PROCESO DE EJECUCIÓN**FASES DE EJECUCIÓN**

Replanteo de la situación de los conductos y anclajes de la caja. Fijación. Colocación de tubos y piezas especiales. Conexionado.

CONDICIONES DE TERMINACIÓN

Se garantizará el acceso permanente desde la vía pública y las condiciones de seguridad.

CRITERIO DE MEDICIÓN EN OBRA Y CONDICIONES DE ABONO

Se medirá el número de unidades realmente ejecutadas según especificaciones de Proyecto.

Unidad de obra IEL010: Circuito trifásico instalado con cables no propagadores de incendio y con emisión de humo y opacidad reducida, de cobre de cinco conductores de 10 mm² de sección nominal, de tensión asignada, en canalización empotrada y aislada con tubo de PVC flexible de 32 mm de diámetro, incluso p.p. de cajas de derivación y ayudas de albañilería; construido según NTE/IEB-43 y 45 y REBT. Medida la longitud ejecutada.

CARACTERÍSTICAS TÉCNICAS

Suministro e instalación de línea general de alimentación enterrada, que enlaza la caja general de protección con la centralización de contadores, formada por cables unipolares con conductores de cobre, RZ1-K (AS) 5G10 mm², siendo su tensión asignada de 0,6/1 kV, bajo tubo protector de polietileno de doble pared, de 75 mm de diámetro, resistencia a compresión mayor de 250 N, suministrado en rollo, colocado sobre lecho de arena de 10 cm de espesor, debidamente compactada y nivelada con pisón vibrante de guiado manual, relleno lateral compactando hasta los riñones y posterior relleno con la misma arena hasta 10 cm por encima de la generatriz superior de la tubería, sin incluir la excavación ni el posterior relleno principal de las zanjas. Incluso hilo guía. Totalmente montada, conexionada y probada.

NORMATIVA DE APLICACIÓN

Instalación:

- REBT. Reglamento Electrotécnico para Baja Tensión.
- ITC-BT-14 y GUÍA-BT-14. Instalaciones de enlace. Línea general de alimentación.

Instalación y colocación de los tubos:

- UNE 20460-5-523. Instalaciones eléctricas en edificios. Parte 5: Selección e instalación de materiales eléctricos. Capítulo 523: Intensidades admisibles en sistemas de conducción de cables.
- ITC-BT-19 y GUÍA-BT-19. Instalaciones interiores o receptoras. Prescripciones generales..
- ITC-BT-20 y GUÍA-BT-20. Instalaciones interiores o receptoras. Sistemas de instalación.
- ITC-BT-21 y GUÍA-BT-21. Instalaciones interiores o receptoras. Tubos y canales protectoras.

CRITERIO DE MEDICIÓN EN PROYECTO

Longitud medida según documentación gráfica de Proyecto.

CONDICIONES PREVIAS QUE HAN DE CUMPLIRSE ANTES DE LA EJECUCIÓN DE LAS UNIDADES DE OBRA

DEL SOPORTE

Se comprobará que su situación y recorrido se corresponden con los de Proyecto, y que hay espacio suficiente para su instalación.

DEL CONTRATISTA

Las instalaciones eléctricas de baja tensión se ejecutarán por instaladores autorizados en baja tensión, autorizados para el ejercicio de la actividad.

PROCESO DE EJECUCIÓN

FASES DE EJECUCIÓN

Replanteo y trazado de la zanja. Ejecución del lecho de arena para asiento del tubo. Colocación del tubo en la zanja. Tendido de cables. Conexionado. Ejecución del relleno envolvente.

CONDICIONES DE TERMINACIÓN

Los registros serán accesibles desde zonas comunitarias.

CONSERVACIÓN Y MANTENIMIENTO

Se protegerá de la humedad y del contacto con materiales agresivos.

CRITERIO DE MEDICIÓN EN OBRA Y CONDICIONES DE ABONO

Se medirá la longitud realmente ejecutada según especificaciones de Proyecto.

Unidad de obra IEL010b: Circuito eléctrico instalado con cable de aluminio de 4 conductores de 50 mm² de sección nominal y aislamiento termoplástico para 1000V tipo XZ1, construido según REBT. Incluye colocación, conexionado y piezas especiales. Medida la longitud ejecutada.

CARACTERÍSTICAS TÉCNICAS

Suministro e instalación de línea general de alimentación enterrada, que enlaza la caja general de protección con la centralización de contadores, formada por cables unipolares con conductores de cobre, RZ1-K (AS) 5G10 mm², siendo su tensión asignada de 0,6/1 kV, bajo tubo protector de polietileno de doble pared, de 75 mm de diámetro, resistencia a compresión mayor de 250 N, suministrado en rollo, colocado sobre lecho de arena de 10 cm de espesor, debidamente compactada y nivelada con pisón vibrante de guiado manual, relleno lateral compactando hasta los riñones y posterior relleno con la misma arena hasta 10 cm por encima de la generatriz superior de la tubería, sin incluir la excavación ni el posterior relleno principal de las zanjas. Incluso hilo guía. Totalmente montada, conexionada y probada.

NORMATIVA DE APLICACIÓN

Instalación:

- REBT. Reglamento Electrotécnico para Baja Tensión.
- ITC-BT-14 y GUÍA-BT-14. Instalaciones de enlace. Línea general de alimentación.

Instalación y colocación de los tubos:

- UNE 20460-5-523. Instalaciones eléctricas en edificios. Parte 5: Selección e instalación de materiales eléctricos. Capítulo 523: Intensidades admisibles en sistemas de conducción de cables.
- ITC-BT-19 y GUÍA-BT-19. Instalaciones interiores o receptoras. Prescripciones generales..
- ITC-BT-20 y GUÍA-BT-20. Instalaciones interiores o receptoras. Sistemas de instalación.
- ITC-BT-21 y GUÍA-BT-21. Instalaciones interiores o receptoras. Tubos y canales protectoras.

CRITERIO DE MEDICIÓN EN PROYECTO

Longitud medida según documentación gráfica de Proyecto.

CONDICIONES PREVIAS QUE HAN DE CUMPLIRSE ANTES DE LA EJECUCIÓN DE LAS UNIDADES DE OBRA

DEL SOPORTE

Se comprobará que su situación y recorrido se corresponden con los de Proyecto, y que hay espacio suficiente para su instalación.

DEL CONTRATISTA

Las instalaciones eléctricas de baja tensión se ejecutarán por instaladores autorizados en baja tensión, autorizados para el ejercicio de la actividad.

PROCESO DE EJECUCIÓN

FASES DE EJECUCIÓN

Replanteo y trazado de la zanja. Ejecución del lecho de arena para asiento del tubo. Colocación del tubo en la zanja. Tendido de cables. Conexionado. Ejecución del relleno envolvente.

CONDICIONES DE TERMINACIÓN

Los registros serán accesibles desde zonas comunitarias.

CONSERVACIÓN Y MANTENIMIENTO

Se protegerá de la humedad y del contacto con materiales agresivos.

CRITERIO DE MEDICIÓN EN OBRA Y CONDICIONES DE ABONO

Se medirá la longitud realmente ejecutada según especificaciones de Proyecto.

Unidad de obra IED010: Derivación individual trifásica instalada con cables no propagadores de incendio y con emisión de humo y opacidad reducida, de cobre de cinco conductores de 16mm² de sección nominal, de tensión asignada, en canalización empotrada y aislada con tubo de PVC flexible de 50 mm de diámetro. Incluso p.p. de cajas de derivación y ayudas de albañilería; construido según NTE/IEB-43 y 45 y REBT. Medida la longitud ejecutada desde la caja de protección y medida hasta los dispositivos generales de mando y protección.

CARACTERÍSTICAS TÉCNICAS

Suministro e instalación de derivación individual trifásica fija en superficie para vivienda, delimitada entre la centralización de contadores o la caja de protección y medida y el cuadro de mando y protección de cada

usuario, formada por cables unipolares con conductores de cobre, ES07Z1-K (AS) 5G6 mm², siendo su tensión asignada de 450/750 V, bajo tubo protector de PVC rígido, blindado, roscable, de color negro, con IP 547, de 32 mm de diámetro. Incluso p/p de accesorios, elementos de sujeción e hilo de mando para cambio de tarifa. Totalmente montada, conexionada y probada.

NORMATIVA DE APLICACIÓN

Instalación:

- **REBT. Reglamento Electrotécnico para Baja Tensión.**
- **ITC-BT-15 y GUÍA-BT-15. Instalaciones de enlace. Derivaciones individuales.**

Instalación y colocación de los tubos:

- **UNE 20460-5-523. Instalaciones eléctricas en edificios. Parte 5: Selección e instalación de materiales eléctricos. Capítulo 523: Intensidades admisibles en sistemas de conducción de cables.**
- **ITC-BT-19 y GUÍA-BT-19. Instalaciones interiores o receptoras. Prescripciones generales..**
- **ITC-BT-20 y GUÍA-BT-20. Instalaciones interiores o receptoras. Sistemas de instalación.**
- **ITC-BT-21 y GUÍA-BT-21. Instalaciones interiores o receptoras. Tubos y canales protectoras.**

CRITERIO DE MEDICIÓN EN PROYECTO

Longitud medida según documentación gráfica de Proyecto.

CONDICIONES PREVIAS QUE HAN DE CUMPLIRSE ANTES DE LA EJECUCIÓN DE LAS UNIDADES DE OBRA

DEL SOPORTE

Se comprobará que su situación y recorrido se corresponden con los de Proyecto, y que hay espacio suficiente para su instalación.

DEL CONTRATISTA

Las instalaciones eléctricas de baja tensión se ejecutarán por instaladores autorizados en baja tensión, autorizados para el ejercicio de la actividad.

PROCESO DE EJECUCIÓN

FASES DE EJECUCIÓN

Replanteo y trazado de la línea. Colocación y fijación del tubo. Tendido de cables. Conexionado.

CONDICIONES DE TERMINACIÓN

Los registros serán accesibles desde zonas comunitarias.

CONSERVACIÓN Y MANTENIMIENTO

Se protegerá de la humedad y del contacto con materiales agresivos.

CRITERIO DE MEDICIÓN EN OBRA Y CONDICIONES DE ABONO

Se medirá la longitud realmente ejecutada según especificaciones de Proyecto.

Unidad de obra IEX050: Interruptor general automático de corte omnipolar III de 25A de intensidad nominal, con palanca para accionamiento manual, instalado según REBT. Medida la unidad instalada

CARACTERÍSTICAS TÉCNICAS

Suministro e instalación de interruptor automático magnetotérmico, de 2 módulos, bipolar (2P), intensidad nominal 6 A, poder de corte 6 kA, curva C, de 36x80x77,8 mm, grado de protección IP 20, montaje sobre carril DIN (35 mm) y fijación a carril mediante garras. Totalmente montado, conexionado y probado.

NORMATIVA DE APLICACIÓN

Instalación:

- **REBT. Reglamento Electrotécnico para Baja Tensión.**
- **Normas de la compañía suministradora.**

CRITERIO DE MEDICIÓN EN PROYECTO

Número de unidades previstas, según documentación gráfica de Proyecto.

CONDICIONES PREVIAS QUE HAN DE CUMPLIRSE ANTES DE LA EJECUCIÓN DE LAS UNIDADES DE OBRA

DEL SOPORTE

Se comprobará que su situación se corresponde con la de Proyecto, que hay espacio suficiente para su instalación y que la zona de ubicación está completamente terminada.

DEL CONTRATISTA

Las instalaciones eléctricas de baja tensión se ejecutarán por instaladores autorizados en baja tensión, autorizados para el ejercicio de la actividad.

PROCESO DE EJECUCIÓN

FASES DE EJECUCIÓN

Montaje y conexionado del elemento.

CONDICIONES DE TERMINACIÓN

La instalación podrá revisarse con facilidad.

CONSERVACIÓN Y MANTENIMIENTO

Se protegerá de la humedad y del contacto con materiales agresivos.

CRITERIO DE MEDICIÓN EN OBRA Y CONDICIONES DE ABONO

Se medirá el número de unidades realmente ejecutadas según especificaciones de Proyecto.

Unidad de obra IEX050b: Interruptor automático magnetotérmico tetrapolar de 16 A de intensidad nominal, poder de corte 6 kA, curva C, construido según NTE/IEB-43 y REBT. Medida la unidad instalada.

CARACTERÍSTICAS TÉCNICAS

Suministro e instalación de interruptor automático magnetotérmico, de 2 módulos, bipolar (2P), intensidad nominal 6 A, poder de corte 6 kA, curva C, de 36x80x77,8 mm, grado de protección IP 20, montaje sobre carril DIN (35 mm) y fijación a carril mediante garras. Totalmente montado, conexionado y probado.

NORMATIVA DE APLICACIÓN

Instalación:

- REBT. Reglamento Electrotécnico para Baja Tensión.
- Normas de la compañía suministradora.

CRITERIO DE MEDICIÓN EN PROYECTO

Número de unidades previstas, según documentación gráfica de Proyecto.

CONDICIONES PREVIAS QUE HAN DE CUMPLIRSE ANTES DE LA EJECUCIÓN DE LAS UNIDADES DE OBRA

DEL SOPORTE

Se comprobará que su situación se corresponde con la de Proyecto, que hay espacio suficiente para su instalación y que la zona de ubicación está completamente terminada.

DEL CONTRATISTA

Las instalaciones eléctricas de baja tensión se ejecutarán por instaladores autorizados en baja tensión, autorizados para el ejercicio de la actividad.

PROCESO DE EJECUCIÓN

FASES DE EJECUCIÓN

Montaje y conexionado del elemento.

CONDICIONES DE TERMINACIÓN

La instalación podrá revisarse con facilidad.

CONSERVACIÓN Y MANTENIMIENTO

Se protegerá de la humedad y del contacto con materiales agresivos.

CRITERIO DE MEDICIÓN EN OBRA Y CONDICIONES DE ABONO

Se medirá el número de unidades realmente ejecutadas según especificaciones de Proyecto.

Unidad de obra IEX050c: Interruptor automático magnetotérmico bipolar de 10 A de intensidad nominal, poder de corte 6 kA, curva C, construido según NTE/IEB-43 y REBT. Medida la unidad instalada.

CARACTERÍSTICAS TÉCNICAS

Suministro e instalación de interruptor automático magnetotérmico, de 2 módulos, bipolar (2P), intensidad nominal 6 A, poder de corte 6 kA, curva C, de 36x80x77,8 mm, grado de protección IP 20, montaje sobre carril DIN (35 mm) y fijación a carril mediante garras. Totalmente montado, conexionado y probado.

NORMATIVA DE APLICACIÓN

Instalación:

- REBT. Reglamento Electrotécnico para Baja Tensión.

- Normas de la compañía suministradora.

CRITERIO DE MEDICIÓN EN PROYECTO

Número de unidades previstas, según documentación gráfica de Proyecto.

CONDICIONES PREVIAS QUE HAN DE CUMPLIRSE ANTES DE LA EJECUCIÓN DE LAS UNIDADES DE OBRA

DEL SOPORTE

Se comprobará que su situación se corresponde con la de Proyecto, que hay espacio suficiente para su instalación y que la zona de ubicación está completamente terminada.

DEL CONTRATISTA

Las instalaciones eléctricas de baja tensión se ejecutarán por instaladores autorizados en baja tensión, autorizados para el ejercicio de la actividad.

PROCESO DE EJECUCIÓN

FASES DE EJECUCIÓN

Montaje y conexionado del elemento.

CONDICIONES DE TERMINACIÓN

La instalación podrá revisarse con facilidad.

CONSERVACIÓN Y MANTENIMIENTO

Se protegerá de la humedad y del contacto con materiales agresivos.

CRITERIO DE MEDICIÓN EN OBRA Y CONDICIONES DE ABONO

Se medirá el número de unidades realmente ejecutadas según especificaciones de Proyecto.

Unidad de obra IEX050d: Interruptor automático magnetotérmico bipolar de 16 A de intensidad nominal, poder de corte 6 kA, curva C, construido según NTE/IEB-43 y REBT. Medida la unidad instalada.

CARACTERÍSTICAS TÉCNICAS

Suministro e instalación de interruptor automático magnetotérmico, de 2 módulos, bipolar (2P), intensidad nominal 16 A, poder de corte 6 kA, curva C, de 36x80x77,8 mm, grado de protección IP 20, montaje sobre carril DIN (35 mm) y fijación a carril mediante garras. Totalmente montado, conexionado y probado.

NORMATIVA DE APLICACIÓN

Instalación:

- REBT. Reglamento Electrotécnico para Baja Tensión.

- Normas de la compañía suministradora.

CRITERIO DE MEDICIÓN EN PROYECTO

Número de unidades previstas, según documentación gráfica de Proyecto.

CONDICIONES PREVIAS QUE HAN DE CUMPLIRSE ANTES DE LA EJECUCIÓN DE LAS UNIDADES DE OBRA

DEL SOPORTE

Se comprobará que su situación se corresponde con la de Proyecto, que hay espacio suficiente para su instalación y que la zona de ubicación está completamente terminada.

DEL CONTRATISTA

Las instalaciones eléctricas de baja tensión se ejecutarán por instaladores autorizados en baja tensión, autorizados para el ejercicio de la actividad.

PROCESO DE EJECUCIÓN

FASES DE EJECUCIÓN

Montaje y conexionado del elemento.

CONDICIONES DE TERMINACIÓN

La instalación podrá revisarse con facilidad.

CONSERVACIÓN Y MANTENIMIENTO

Se protegerá de la humedad y del contacto con materiales agresivos.

CRITERIO DE MEDICIÓN EN OBRA Y CONDICIONES DE ABONO

Se medirá el número de unidades realmente ejecutadas según especificaciones de Proyecto.

Unidad de obra IEX055: Suplemento para paso de la línea aérea a subterránea, formado por tubo de protector de acero hasta altura de 2,5m-3m. Incluso pequeño material, etc,... medida la unidad instalada.

CARACTERÍSTICAS TÉCNICAS

Suministro e instalación de interruptor de control de potencia, de 2 módulos, bipolar (2P), intensidad nominal 3 A, poder de corte 6 kA, curva ICP-M, de 36x80x77,8 mm, grado de protección IP 20, montaje sobre carril DIN (35 mm) y fijación a carril mediante garras. Totalmente montado, conexionado y probado.

NORMATIVA DE APLICACIÓN

Instalación:

- REBT. Reglamento Electrotécnico para Baja Tensión.
- Normas de la compañía suministradora.

CRITERIO DE MEDICIÓN EN PROYECTO

Número de unidades previstas, según documentación gráfica de Proyecto.

CONDICIONES PREVIAS QUE HAN DE CUMPLIRSE ANTES DE LA EJECUCIÓN DE LAS UNIDADES DE OBRA

DEL SOPORTE

Se comprobará que su situación se corresponde con la de Proyecto, que hay espacio suficiente para su instalación y que la zona de ubicación está completamente terminada.

DEL CONTRATISTA

Las instalaciones eléctricas de baja tensión se ejecutarán por instaladores autorizados en baja tensión, autorizados para el ejercicio de la actividad.

PROCESO DE EJECUCIÓN

FASES DE EJECUCIÓN

Montaje y conexionado del elemento.

CONDICIONES DE TERMINACIÓN

La instalación podrá revisarse con facilidad.

CONSERVACIÓN Y MANTENIMIENTO

Se protegerá de la humedad y del contacto con materiales agresivos.

CRITERIO DE MEDICIÓN EN OBRA Y CONDICIONES DE ABONO

Se medirá el número de unidades realmente ejecutadas según especificaciones de Proyecto.

Unidad de obra IEX060: Interruptor diferencial IIII de 40 A de intensidad nominal y 0.03A de sensibilidad, poder de corte 6 kA, curva C, construido según NTE/IEB-43 y REBT. Medida la unidad instalada.

CARACTERÍSTICAS TÉCNICAS

Suministro e instalación de interruptor diferencial instantáneo, de 2 módulos, bipolar (2P), intensidad nominal 25 A, sensibilidad 10 mA, poder de corte 6 kA, clase AC, de 36x80x77,8 mm, grado de protección IP 20, montaje sobre carril DIN (35 mm) y fijación a carril mediante garras. Totalmente montado, conexionado y probado.

NORMATIVA DE APLICACIÓN

Instalación:

- REBT. Reglamento Electrotécnico para Baja Tensión.
- Normas de la compañía suministradora.

CRITERIO DE MEDICIÓN EN PROYECTO

Número de unidades previstas, según documentación gráfica de Proyecto.

CONDICIONES PREVIAS QUE HAN DE CUMPLIRSE ANTES DE LA EJECUCIÓN DE LAS UNIDADES DE OBRA

DEL SOPORTE

Se comprobará que su situación se corresponde con la de Proyecto, que hay espacio suficiente para su instalación y que la zona de ubicación está completamente terminada.

DEL CONTRATISTA

Las instalaciones eléctricas de baja tensión se ejecutarán por instaladores autorizados en baja tensión, autorizados para el ejercicio de la actividad.

PROCESO DE EJECUCIÓN

FASES DE EJECUCIÓN

Montaje y conexionado del elemento.

CONDICIONES DE TERMINACIÓN

La instalación podrá revisarse con facilidad.

CONSERVACIÓN Y MANTENIMIENTO

Se protegerá de la humedad y del contacto con materiales agresivos.

CRITERIO DE MEDICIÓN EN OBRA Y CONDICIONES DE ABONO

Se medirá el número de unidades realmente ejecutadas según especificaciones de Proyecto.

Unidad de obra IEX060b: Interruptor diferencial II de 40 A de intensidad nominal y 0.03A de sensibilidad, instalado según REBT. Medida la unidad instalada.

CARACTERÍSTICAS TÉCNICAS

Suministro e instalación de interruptor diferencial instantáneo, de 2 módulos, bipolar (2P), intensidad nominal 25 A, sensibilidad 10 mA, poder de corte 6 kA, clase AC, de 36x80x77,8 mm, grado de protección IP 20, montaje sobre carril DIN (35 mm) y fijación a carril mediante garras. Totalmente montado, conexionado y probado.

NORMATIVA DE APLICACIÓN

Instalación:

- REBT. Reglamento Electrotécnico para Baja Tensión.
- Normas de la compañía suministradora.

CRITERIO DE MEDICIÓN EN PROYECTO

Número de unidades previstas, según documentación gráfica de Proyecto.

CONDICIONES PREVIAS QUE HAN DE CUMPLIRSE ANTES DE LA EJECUCIÓN DE LAS UNIDADES DE OBRA

DEL SOPORTE

Se comprobará que su situación se corresponde con la de Proyecto, que hay espacio suficiente para su instalación y que la zona de ubicación está completamente terminada.

DEL CONTRATISTA

Las instalaciones eléctricas de baja tensión se ejecutarán por instaladores autorizados en baja tensión, autorizados para el ejercicio de la actividad.

PROCESO DE EJECUCIÓN

FASES DE EJECUCIÓN

Montaje y conexionado del elemento.

CONDICIONES DE TERMINACIÓN

La instalación podrá revisarse con facilidad.

CONSERVACIÓN Y MANTENIMIENTO

Se protegerá de la humedad y del contacto con materiales agresivos.

CRITERIO DE MEDICIÓN EN OBRA Y CONDICIONES DE ABONO

Se medirá el número de unidades realmente ejecutadas según especificaciones de Proyecto.

Unidad de obra IEX075: Protector general de sobretensión y sobrecorrientes de régimen transitorio, trifásico, modelo CS4-15/400. Instalado según REBT. Medida la unidad instalada

CARACTERÍSTICAS TÉCNICAS

Suministro e instalación de protector contra sobretensiones permanentes, de 1 módulo, tetrapolar (3P+N), tensión de disparo retardado entre 265 y 300 V, umbral de desconexión de disparo retardado 3,5 s, tensión de disparo directo mayor de 300 V, umbral de desconexión de disparo directo 0,5 s, con montaje separado del interruptor automático, pudiendo desconectar el interruptor mediante una señal enviada a la bobina de disparo o mediante la derivación de una corriente a tierra, de 36x80x77,8 mm, grado de protección IP 20, montaje sobre carril DIN (35 mm) y fijación a carril mediante garras. Totalmente montado, conexionado y probado.

NORMATIVA DE APLICACIÓN

Instalación:

- REBT. Reglamento Electrotécnico para Baja Tensión.
- Normas de la compañía suministradora.

CRITERIO DE MEDICIÓN EN PROYECTO

Número de unidades previstas, según documentación gráfica de Proyecto.

CONDICIONES PREVIAS QUE HAN DE CUMPLIRSE ANTES DE LA EJECUCIÓN DE LAS UNIDADES DE OBRA

DEL SOPORTE

Se comprobará que su situación se corresponde con la de Proyecto, que hay espacio suficiente para su instalación y que la zona de ubicación está completamente terminada.

DEL CONTRATISTA

Las instalaciones eléctricas de baja tensión se ejecutarán por instaladores autorizados en baja tensión, autorizados para el ejercicio de la actividad.

PROCESO DE EJECUCIÓN

FASES DE EJECUCIÓN

Montaje y conexionado del elemento.

CONDICIONES DE TERMINACIÓN

La instalación podrá revisarse con facilidad.

CONSERVACIÓN Y MANTENIMIENTO

Se protegerá de la humedad y del contacto con materiales agresivos.

CRITERIO DE MEDICIÓN EN OBRA Y CONDICIONES DE ABONO

Se medirá el número de unidades realmente ejecutadas según especificaciones de Proyecto.

Unidad de obra IEX235: Cuadro de mando y protección marca Merlin Gerin modelo Kaedra, fabricado en material plástico, estanco, para montaje empotrado para 36 polos y dimensiones 610x340x160 con grado IP65 e IK09. Incluye colocación y conexionado. Medida la unidad instalada

CARACTERÍSTICAS TÉCNICAS

Suministro e instalación de contactor de 3 contactos principales NA y un contacto auxiliar NA, para motor de 5,5 kW, de intensidad nominal 12 A y tensión de bobina 24 V. Totalmente montado, conexionado y probado.

NORMATIVA DE APLICACIÓN

Instalación:

- REBT. Reglamento Electrotécnico para Baja Tensión.
- Normas de la compañía suministradora.

CRITERIO DE MEDICIÓN EN PROYECTO

Número de unidades previstas, según documentación gráfica de Proyecto.

CONDICIONES PREVIAS QUE HAN DE CUMPLIRSE ANTES DE LA EJECUCIÓN DE LAS UNIDADES DE OBRA

DEL SOPORTE

Se comprobará que su situación se corresponde con la de Proyecto, que hay espacio suficiente para su instalación y que la zona de ubicación está completamente terminada.

DEL CONTRATISTA

Las instalaciones eléctricas de baja tensión se ejecutarán por instaladores autorizados en baja tensión, autorizados para el ejercicio de la actividad.

PROCESO DE EJECUCIÓN

FASES DE EJECUCIÓN

Montaje y conexionado del elemento.

CONDICIONES DE TERMINACIÓN

La instalación podrá revisarse con facilidad.

CONSERVACIÓN Y MANTENIMIENTO

Se protegerá de la humedad y del contacto con materiales agresivos.

CRITERIO DE MEDICIÓN EN OBRA Y CONDICIONES DE ABONO

Se medirá el número de unidades realmente ejecutadas según especificaciones de Proyecto.

Unidad de obra IOA010: Luminaria de emergencia estanca, de 300 lúmenes, con lámpara LED para tensión 220V con una hora de autonomía. Incluso accesorios, fijación y conexión. Instalado según REBT. Medida la unidad ejecutada

CARACTERÍSTICAS TÉCNICAS

Suministro e instalación de luminaria de emergencia estanca, con tubo lineal fluorescente, 8 W - G5, flujo luminoso 240 lúmenes, carcasa de 405x134x134 mm, clase I, IP 65, con baterías de Ni-Cd de alta temperatura, autonomía de 1 h, alimentación a 230 V, tiempo de carga 24 h. Incluso accesorios y elementos de fijación.

NORMATIVA DE APLICACIÓN

Instalación:

- REBT. Reglamento Electrotécnico para Baja Tensión.
- CTE. DB-SUA Seguridad de utilización y accesibilidad.

CRITERIO DE MEDICIÓN EN PROYECTO

Número de unidades previstas, según documentación gráfica de Proyecto.

CONDICIONES PREVIAS QUE HAN DE CUMPLIRSE ANTES DE LA EJECUCIÓN DE LAS UNIDADES DE OBRA

DEL SOPORTE

Se comprobará que su situación se corresponde con la de Proyecto y que la zona de ubicación está completamente terminada.

PROCESO DE EJECUCIÓN

FASES DE EJECUCIÓN

Replanteo. Fijación y nivelación. Montaje, conexionado y comprobación de su correcto funcionamiento.

CONDICIONES DE TERMINACIÓN

La visibilidad será adecuada.

CONSERVACIÓN Y MANTENIMIENTO

Se protegerá frente a golpes y salpicaduras.

CRITERIO DE MEDICIÓN EN OBRA Y CONDICIONES DE ABONO

Se medirá el número de unidades realmente ejecutadas según especificaciones de Proyecto.

Unidad de obra ISS010: Suministro y colocación de 2 tubos de PVC ligeros de 160 mm de diámetro enterrados, incluso señalización, colocación y ayudas de albañilería, construidos según REBT. Medida la longitud ejecutada.

CARACTERÍSTICAS TÉCNICAS

Suministro e instalación de colector suspendido de red horizontal, formado por tubo PVC, serie B de 160 mm de diámetro y 3,2 mm de espesor, unión pegada con adhesivo, con una pendiente mínima del 1,00%, para la evacuación de aguas residuales (a baja y alta temperatura) y/o pluviales en el interior de la estructura de los edificios. Incluso líquido limpiador, adhesivo para tubos y accesorios de PVC, material auxiliar para montaje y sujeción a la obra, accesorios y piezas especiales.

NORMATIVA DE APLICACIÓN

Instalación: CTE. DB-HS Salubridad.

CRITERIO DE MEDICIÓN EN PROYECTO

Longitud medida en proyección horizontal, según documentación gráfica de Proyecto.

CONDICIONES PREVIAS QUE HAN DE CUMPLIRSE ANTES DE LA EJECUCIÓN DE LAS UNIDADES DE OBRA

DEL SOPORTE

Se comprobará que su situación y recorrido se corresponden con los de Proyecto, y que hay espacio suficiente para su instalación.

PROCESO DE EJECUCIÓN**FASES DE EJECUCIÓN**

Replanteo del recorrido del colector y de la situación de los elementos de sujeción. Presentación en seco de tubos. Fijación del material auxiliar para montaje y sujeción a la obra. Montaje, conexionado y comprobación de su correcto funcionamiento. Realización de pruebas de servicio.

CONDICIONES DE TERMINACIÓN

El colector tendrá resistencia mecánica. El conjunto será estanco.

PRUEBAS DE SERVICIO

Prueba de estanqueidad parcial.

Normativa de aplicación: CTE. DB-HS Salubridad

CONSERVACIÓN Y MANTENIMIENTO

Se protegerá frente a golpes. No se utilizará para la evacuación de otros tipos de residuos que no sean aguas residuales o pluviales.

CRITERIO DE MEDICIÓN EN OBRA Y CONDICIONES DE ABONO

Se medirá, en proyección horizontal, la superficie realmente ejecutada según especificaciones de Proyecto.

Unidad de obra ISS010b: Suministro y colocación de 2 tubos de PVC ligeros de 63 mm de diámetro enterrados, incluso señalización, colocación y ayudas de albañilería, contruidos según REBT. Medida la longitud ejecutada.

CARACTERÍSTICAS TÉCNICAS

Suministro e instalación de colector suspendido de red horizontal, formado por tubo PVC, serie B de 160 mm de diámetro y 3,2 mm de espesor, unión pegada con adhesivo, con una pendiente mínima del 1,00%, para la evacuación de aguas residuales (a baja y alta temperatura) y/o pluviales en el interior de la estructura de los edificios. Incluso líquido limpiador, adhesivo para tubos y accesorios de PVC, material auxiliar para montaje y sujeción a la obra, accesorios y piezas especiales.

NORMATIVA DE APLICACIÓN

Instalación: CTE. DB-HS Salubridad.

CRITERIO DE MEDICIÓN EN PROYECTO

Longitud medida en proyección horizontal, según documentación gráfica de Proyecto.

CONDICIONES PREVIAS QUE HAN DE CUMPLIRSE ANTES DE LA EJECUCIÓN DE LAS UNIDADES DE OBRA**DEL SOPORTE**

Se comprobará que su situación y recorrido se corresponden con los de Proyecto, y que hay espacio suficiente para su instalación.

PROCESO DE EJECUCIÓN**FASES DE EJECUCIÓN**

Replanteo del recorrido del colector y de la situación de los elementos de sujeción. Presentación en seco de tubos. Fijación del material auxiliar para montaje y sujeción a la obra. Montaje, conexionado y comprobación de su correcto funcionamiento. Realización de pruebas de servicio.

CONDICIONES DE TERMINACIÓN

El colector tendrá resistencia mecánica. El conjunto será estanco.

PRUEBAS DE SERVICIO

Prueba de estanqueidad parcial.

Normativa de aplicación: CTE. DB-HS Salubridad

CONSERVACIÓN Y MANTENIMIENTO

Se protegerá frente a golpes. No se utilizará para la evacuación de otros tipos de residuos que no sean aguas residuales o pluviales.

CRITERIO DE MEDICIÓN EN OBRA Y CONDICIONES DE ABONO

Se medirá, en proyección horizontal, la superficie realmente ejecutada según especificaciones de Proyecto.

Unidad de obra ISS010c: Aportación y colocación enterrada de 2 tubos de PVC de 110 mm de diámetro, desde base del apoyo/fachada hasta arqueta. Incluso excavación, colocación y ayudas de albañilería, contruidos según REBT.

CARACTERÍSTICAS TÉCNICAS

Suministro e instalación de colector suspendido de red horizontal, formado por tubo PVC, serie B de 160 mm de diámetro y 3,2 mm de espesor, unión pegada con adhesivo, con una pendiente mínima del 1,00%, para la evacuación de aguas residuales (a baja y alta temperatura) y/o pluviales en el interior de la estructura de los edificios. Incluso líquido limpiador, adhesivo para tubos y accesorios de PVC, material auxiliar para montaje y sujeción a la obra, accesorios y piezas especiales.

NORMATIVA DE APLICACIÓN

Instalación: CTE. DB-HS Salubridad.

CRITERIO DE MEDICIÓN EN PROYECTO

Longitud medida en proyección horizontal, según documentación gráfica de Proyecto.

CONDICIONES PREVIAS QUE HAN DE CUMPLIRSE ANTES DE LA EJECUCIÓN DE LAS UNIDADES DE OBRA

DEL SOPORTE

Se comprobará que su situación y recorrido se corresponden con los de Proyecto, y que hay espacio suficiente para su instalación.

PROCESO DE EJECUCIÓN

FASES DE EJECUCIÓN

Replanteo del recorrido del colector y de la situación de los elementos de sujeción. Presentación en seco de tubos. Fijación del material auxiliar para montaje y sujeción a la obra. Montaje, conexionado y comprobación de su correcto funcionamiento. Realización de pruebas de servicio.

CONDICIONES DE TERMINACIÓN

El colector tendrá resistencia mecánica. El conjunto será estanco.

PRUEBAS DE SERVICIO

Prueba de estanqueidad parcial.

Normativa de aplicación: CTE. DB-HS Salubridad

CONSERVACIÓN Y MANTENIMIENTO

Se protegerá frente a golpes. No se utilizará para la evacuación de otros tipos de residuos que no sean aguas residuales o pluviales.

CRITERIO DE MEDICIÓN EN OBRA Y CONDICIONES DE ABONO

Se medirá, en proyección horizontal, la superficie realmente ejecutada según especificaciones de Proyecto.

2.2.9.- Revestimientos y trasdosados

Unidad de obra RSU010: Solado con lajas de piedra natural recibidas con mortero bastardo M10 (1:0,5:4), incluso nivelado con capa de arena de 2 cm de espesor medio, enlechado y limpieza de pavimento. Medida la superficie ejecutada

CARACTERÍSTICAS TÉCNICAS

Suministro y colocación de baldosas hidráulicas cuadradas, de 10x10 cm, lisa, color a elegir colocadas con adhesivo cementoso normal, C1 sin ninguna característica adicional, color gris, con doble encolado, rejuntadas con mortero de juntas cementoso, CG1, para junta mínima (entre 1 y 2 mm), y tratamiento superficial mediante aplicación con rodillo de producto impermeabilizante para el sellado de poros, y separadas de 1 a 2 mm entre sí. Incluso replanteo, humectación de las piezas, formación de juntas perimetrales continuas, de anchura no menor de 5 mm, en los límites con paredes, pilares exentos y elevaciones de nivel y, en su caso, juntas de contracción y juntas estructurales o de dilatación existentes en el soporte y pieza final.

NORMATIVA DE APLICACIÓN

Ejecución:

- CTE. DB-SUA Seguridad de utilización y accesibilidad.
- NTE-RSR. Revestimientos de suelos: Piezas rígidas.

CRITERIO DE MEDICIÓN EN PROYECTO

Superficie medida según documentación gráfica de Proyecto. No se ha incrementado la medición por roturas y recortes, ya que en la descomposición se ha considerado un 5% más de piezas.

CONDICIONES PREVIAS QUE HAN DE CUMPLIRSE ANTES DE LA EJECUCIÓN DE LAS UNIDADES DE OBRA

DEL SOPORTE

Se comprobará que la superficie a pavimentar está limpia, sin restos de yeso, escombros o materiales colorantes, y se encuentra debidamente nivelada.

PROCESO DE EJECUCIÓN

FASES DE EJECUCIÓN

Replanteo y marcado de niveles. Preparación de las juntas. Extendido de la capa de adhesivo. Encolado de la cara inferior de la baldosa. Colocación de las baldosas. Humectación y limpieza de la superficie. Relleno de juntas de separación entre baldosas. Limpieza del exceso de material de rejuntado con un paño húmedo. Aplicación del tratamiento superficial.

CONDICIONES DE TERMINACIÓN

El solado tendrá planeidad, ausencia de cejas y buen aspecto.

CONSERVACIÓN Y MANTENIMIENTO

No se podrá transitar sobre el pavimento durante las 48 horas siguientes a su colocación, debiendo esperar siete días para continuar con los trabajos de construcción.

CRITERIO DE MEDICIÓN EN OBRA Y CONDICIONES DE ABONO

Se medirá la superficie realmente ejecutada según especificaciones de Proyecto.

Unidad de obra RSU010b: Partida alzada de reposición de pavimento de lajas de piedra, consistente en levantado de pavimento en mal estado y reposición con nuevo material. Medida la unidad ejecutada.

CARACTERÍSTICAS TÉCNICAS

Suministro y colocación de baldosas hidráulicas cuadradas, de 10x10 cm, lisa, color a elegir colocadas con adhesivo cementoso normal, C1 sin ninguna característica adicional, color gris, con doble encolado, rejuntadas con mortero de juntas cementoso, CG1, para junta mínima (entre 1 y 2 mm), y tratamiento superficial mediante aplicación con rodillo de producto impermeabilizante para el sellado de poros, y separadas de 1 a 2 mm entre sí. Incluso replanteo, humectación de las piezas, formación de juntas perimetrales continuas, de anchura no menor de 5 mm, en los límites con paredes, pilares exentos y elevaciones de nivel y, en su caso, juntas de contracción y juntas estructurales o de dilatación existentes en el soporte y limpieza final.

NORMATIVA DE APLICACIÓN

Ejecución:

- CTE. DB-SUA Seguridad de utilización y accesibilidad.
- NTE-RSR. Revestimientos de suelos: Piezas rígidas.

CRITERIO DE MEDICIÓN EN PROYECTO

Superficie medida según documentación gráfica de Proyecto. No se ha incrementado la medición por roturas y recortes, ya que en la descomposición se ha considerado un 5% más de piezas.

CONDICIONES PREVIAS QUE HAN DE CUMPLIRSE ANTES DE LA EJECUCIÓN DE LAS UNIDADES DE OBRA

DEL SOPORTE

Se comprobará que la superficie a pavimentar está limpia, sin restos de yeso, escombros o materiales colorantes, y se encuentra debidamente nivelada.

PROCESO DE EJECUCIÓN

FASES DE EJECUCIÓN

Replanteo y marcado de niveles. Preparación de las juntas. Extendido de la capa de adhesivo. Encolado de la cara inferior de la baldosa. Colocación de las baldosas. Humectación y limpieza de la superficie. Relleno de juntas de separación entre baldosas. Limpieza del exceso de material de rejuntado con un paño húmedo. Aplicación del tratamiento superficial.

CONDICIONES DE TERMINACIÓN

El solado tendrá planeidad, ausencia de cejas y buen aspecto.

CONSERVACIÓN Y MANTENIMIENTO

No se podrá transitar sobre el pavimento durante las 48 horas siguientes a su colocación, debiendo esperar siete días para continuar con los trabajos de construcción.

CRITERIO DE MEDICIÓN EN OBRA Y CONDICIONES DE ABONO

Se medirá la superficie realmente ejecutada según especificaciones de Proyecto.

2.2.10.- Señalización y equipamiento

Unidad de obra SMH010: Contenedor soterrado electrico-hidráulico S12-3. Suministro e instalación de contenedor soterrado electrico-hidráulico de 3 bocas con buzones tipo A con puerta con llave adaptados a grandes productores, incluso central eléctrica hidráulica y 3 mandos de control remoto. Medida la unidad instalada.

CARACTERÍSTICAS TÉCNICAS

Suministro de papelera higiénica, de 3 litros de capacidad, de acero inoxidable AISI 430, con pedal de apertura de tapa, de 270 mm de altura y 170 mm de diámetro.

CRITERIO DE MEDICIÓN EN PROYECTO

Número de unidades previstas, según documentación gráfica de Proyecto.

CRITERIO DE MEDICIÓN EN OBRA Y CONDICIONES DE ABONO

Se medirá el número de unidades realmente colocadas según especificaciones de Proyecto.

2.2.11.- Urbanización interior de la parcela

Unidad de obra UIA010: Arqueta de conexión de puesta a tierra de 20x20x25cm. Realizada en poliéster, con tapa registrable y señalización de puesta a tierra. Incluso excavación, relleno, transporte de las tierras sobrantes a vertedero y conexiones; construida según NTE/IEP-6 y REBT. Medida la unidad terminada.

CARACTERÍSTICAS TÉCNICAS

Suministro y montaje de arqueta de conexión eléctrica, prefabricada de hormigón, sin fondo, registrable, de 30x30x30 cm de medidas interiores, con paredes rebajadas para la entrada de tubos, capaz de soportar una carga de 400 kN, con marco de chapa galvanizada y tapa de hormigón armado aligerado, de 39,5x38,5 cm, para arqueta de conexión eléctrica, capaz de soportar una carga de 125 kN.

CRITERIO DE MEDICIÓN EN PROYECTO

Número de unidades previstas, según documentación gráfica de Proyecto.

CONDICIONES PREVIAS QUE HAN DE CUMPLIRSE ANTES DE LA EJECUCIÓN DE LAS UNIDADES DE OBRA

DEL SOPORTE

Se comprobará que la ubicación se corresponde con la de Proyecto.

PROCESO DE EJECUCIÓN

FASES DE EJECUCIÓN

Replanteo. Colocación de la arqueta prefabricada. Ejecución de taladros para conexionado de tubos.

Conexionado de los tubos a la arqueta. Colocación de la tapa y los accesorios.

CONDICIONES DE TERMINACIÓN

Será accesible.

CONSERVACIÓN Y MANTENIMIENTO

Se protegerá frente a golpes y obturaciones. Se tapan todas las arquetas para evitar accidentes.

CRITERIO DE MEDICIÓN EN OBRA Y CONDICIONES DE ABONO

Se medirá el número de unidades realmente ejecutadas según especificaciones de Proyecto.

Unidad de obra UVT010: Cerramiento realizado con postes cada 2,50 m de perfil tubular galvanizado de 50 mm de diámetro y malla galvanizada de simple torsión, incluso garras y p.p. de cimentación y ayudas de albañilería. Medida la superficie ejecutada

CARACTERÍSTICAS TÉCNICAS

Formación de vallado de parcela mediante malla de simple torsión, de 8 mm de paso de malla y 1,1 mm de diámetro, acabado galvanizado y postes de acero galvanizado de 48 mm de diámetro y 1 m de altura. Incluso p/p de replanteo, apertura de huecos, relleno de hormigón para recibido de los postes, colocación de la malla y accesorios de montaje y tesado del conjunto.

CRITERIO DE MEDICIÓN EN PROYECTO

Longitud medida según documentación gráfica de Proyecto, deduciendo los huecos de longitud mayor de 1 m.

CONDICIONES PREVIAS QUE HAN DE CUMPLIRSE ANTES DE LA EJECUCIÓN DE LAS UNIDADES DE OBRA

DEL SOPORTE

Se comprobará la posible existencia de servidumbres, elementos enterrados, redes de servicio o cualquier tipo de instalaciones que puedan resultar afectadas por las obras a iniciar.

AMBIENTALES

Se suspenderán los trabajos cuando llueva con intensidad, nieve o exista viento excesivo.

PROCESO DE EJECUCIÓN

FASES DE EJECUCIÓN

Replanteo de alineaciones y niveles. Marcado de la situación de los postes y tornapuntas. Apertura de huecos para colocación de los postes. Colocación de los postes. Vertido del hormigón. Aplomado y alineación de los postes y tornapuntas. Colocación de accesorios. Colocación de la malla y atirantado del conjunto.

CONDICIONES DE TERMINACIÓN

El conjunto será monolítico.

CONSERVACIÓN Y MANTENIMIENTO

Se protegerá frente a golpes.

CRITERIO DE MEDICIÓN EN OBRA Y CONDICIONES DE ABONO

Se medirá la longitud realmente ejecutada según especificaciones de Proyecto, deduciendo los huecos de longitud mayor de 1 m.

Unidad de obra UMH010: Suministro y colocación de bolardo de acero modelo via trajano de FDB, incluso apertura de dado en suelo existente y ejecución de cimentación. Medida la unidad ejecutada

CARACTERÍSTICAS TÉCNICAS

Suministro y colocación de bolardo de fundición, de 820x185 mm, acabado con pintura antioxidante de color negro, fijado con tacos y tornillos de acero a una superficie soporte (no incluida en este precio). Totalmente montado.

CRITERIO DE MEDICIÓN EN PROYECTO

Número de unidades previstas, según documentación gráfica de Proyecto.

CONDICIONES PREVIAS QUE HAN DE CUMPLIRSE ANTES DE LA EJECUCIÓN DE LAS UNIDADES DE OBRA

DEL SOPORTE

Se comprobará que su situación se corresponde con la de Proyecto y que la zona de ubicación está completamente terminada.

PROCESO DE EJECUCIÓN

FASES DE EJECUCIÓN

Replanteo de alineaciones y niveles. Colocación y fijación de las piezas.

CONDICIONES DE TERMINACIÓN

La fijación será adecuada. Tendrá buen aspecto.

CONSERVACIÓN Y MANTENIMIENTO

Se protegerá frente a golpes, lluvias, heladas y temperaturas elevadas.

CRITERIO DE MEDICIÓN EN OBRA Y CONDICIONES DE ABONO

Se medirá el número de unidades realmente ejecutadas según especificaciones de Proyecto.

Unidad de obra UMH010b: Suministro y colocación de bolardo de acero móvil modelo via trajano de FDB, incluso apertura de dado en suelo existente y ejecución de cimentación. Medida la unidad ejecutada

CARACTERÍSTICAS TÉCNICAS

Suministro y colocación de bolardo de fundición, de 820x185 mm, acabado con pintura antioxidante de color negro, fijado con tacos y tornillos de acero a una superficie soporte (no incluida en este precio). Totalmente montado.

CRITERIO DE MEDICIÓN EN PROYECTO

Número de unidades previstas, según documentación gráfica de Proyecto.

CONDICIONES PREVIAS QUE HAN DE CUMPLIRSE ANTES DE LA EJECUCIÓN DE LAS UNIDADES DE OBRA

DEL SOPORTE

Se comprobará que su situación se corresponde con la de Proyecto y que la zona de ubicación está completamente terminada.

PROCESO DE EJECUCIÓN

FASES DE EJECUCIÓN

Replanteo de alineaciones y niveles. Colocación y fijación de las piezas.

CONDICIONES DE TERMINACIÓN

La fijación será adecuada. Tendrá buen aspecto.

CONSERVACIÓN Y MANTENIMIENTO

Se protegerá frente a golpes, lluvias, heladas y temperaturas elevadas.

CRITERIO DE MEDICIÓN EN OBRA Y CONDICIONES DE ABONO

Se medirá el número de unidades realmente ejecutadas según especificaciones de Proyecto.

2.2.12.- Gestión de residuos

Unidad de obra GRA020: Gestión de residuos generados por la construcción según RD 105/2008. Dicha gestión incluirá identificación de los residuos, medidas de segregación "in situ", previsión de reutilización en la misma obra u otros emplazamientos (indicar cuáles), operaciones de valorización "in situ", transporte al destino previsto e instalaciones para su almacenamiento, manejo u otras operaciones de gestión

CARACTERÍSTICAS TÉCNICAS

Transporte con camión de residuos inertes de ladrillos, tejas y materiales cerámicos, producidos en obras de construcción y/o demolición, a vertedero específico, instalación de tratamiento de residuos de construcción y demolición externa a la obra o centro de valorización o eliminación de residuos, situado a 10 km de distancia, considerando el tiempo de espera para la carga a máquina en obra, ida, descarga y vuelta.

NORMATIVA DE APLICACIÓN

Gestión de residuos:

- Regulación de la producción y gestión de los residuos de construcción y demolición.
- Ley de gestión integrada de la calidad ambiental.

CRITERIO DE MEDICIÓN EN PROYECTO

Volumen teórico, estimado a partir del peso y la densidad aparente de los diferentes materiales que componen los residuos, según documentación gráfica de Proyecto.

CONDICIONES PREVIAS QUE HAN DE CUMPLIRSE ANTES DE LA EJECUCIÓN DE LAS UNIDADES DE OBRA

DEL SOPORTE

Se comprobará que están perfectamente señalizadas sobre el terreno las zonas de trabajo y vías de circulación, para la organización del tráfico.

CONDICIONES DE TERMINACIÓN

Las vías de circulación utilizadas durante el transporte quedarán completamente limpias de cualquier tipo de restos.

CRITERIO DE MEDICIÓN EN OBRA Y CONDICIONES DE ABONO

Se medirá, incluyendo el esponjamiento, el volumen de residuos realmente transportado según especificaciones de Proyecto.

2.3.- Prescripciones sobre verificaciones en el edificio terminado

De acuerdo con el "Real Decreto 314/2006. Código Técnico de la Edificación (CTE)", en la obra terminada, bien sobre el edificio en su conjunto, o bien sobre sus diferentes partes y sus instalaciones, totalmente terminadas, deben realizarse, además de las que puedan establecerse con carácter voluntario, las comprobaciones y pruebas de servicio previstas en el presente pliego, por parte del constructor, y a su cargo, independientemente de las ordenadas por la Dirección Facultativa y las exigidas por la legislación aplicable, que serán realizadas por laboratorio acreditado y cuyo coste se especifica detalladamente en el capítulo de Control de Calidad y Ensayos, del Presupuesto de Ejecución material (PEM) del proyecto.

C CIMENTACIONES

Según el "Real Decreto 314/2006. Código Técnico de la Edificación (CTE)", antes de la puesta en servicio del edificio se debe comprobar que:

- La cimentación se comporta en la forma prevista en el proyecto.
- No se aprecia que se estén superando las cargas admisibles.
- Los asientos se ajustan a lo previsto, si, en casos especiales, así lo exige el proyecto o el director de obra.
- No se han plantado árboles cuyas raíces puedan originar cambios de humedad en el terreno de cimentación, o creado zonas verdes cuyo drenaje no esté previsto en el proyecto, sobre todo en terrenos expansivos.

Así mismo, es recomendable controlar los movimientos del terreno para cualquier tipo de construcción, por parte de la empresa constructora, y obligatorio en el caso de edificios del tipo C-3 (construcciones entre 11 y 20 plantas) y C-4 (conjuntos monumentales o singulares y edificios de más de 20 plantas), mediante el establecimiento por parte de una organización con experiencia en este tipo de trabajos, dirigida por un técnico competente, de un sistema de nivelación para controlar el asiento en las zonas más características de la obra, en las siguientes condiciones:

- El punto de referencia debe estar protegido de cualquier eventual perturbación, de forma que pueda considerarse como inmóvil durante todo el periodo de observación.
- El número de pilares a nivelar no será inferior al 10% del total de la edificación. En el caso de que la superestructura se apoye sobre muros, se preverá un punto de observación cada 20 m de longitud, como mínimo. En cualquier caso, el número mínimo de referencias de nivelación será de 4. La precisión de la nivelación será de 0,1 mm.
- La cadencia de lecturas será la adecuada para advertir cualquier anomalía en el comportamiento de la cimentación. Es recomendable efectuarlas al completarse el 50% de la estructura, al final de la misma, y al terminar la tabiquería de cada dos plantas.
- El resultado final de las observaciones se incorporará a la documentación de la obra.

E ESTRUCTURAS

Una vez finalizada la ejecución de cada fase de la estructura, al entrar en carga se comprobará visualmente su eficaz comportamiento, verificando que no se producen deformaciones no previstas en el proyecto ni aparecen grietas en los elementos estructurales.

En caso contrario y cuando se aprecie algún problema, se deben realizar pruebas de carga, cuyo coste será a cargo de la empresa constructora, para evaluar la seguridad de la estructura, en su totalidad o de una parte de ella. Estas pruebas de carga se realizarán de acuerdo con un Plan de Ensayos que evalúe la viabilidad de las pruebas, por una organización con experiencia en este tipo de trabajos, dirigida por un técnico competente.

F FACHADAS Y PARTICIONES

Prueba de escorrentía para comprobar la estanqueidad al agua de una zona de fachada mediante simulación de lluvia sobre la superficie de prueba, en el paño más desfavorable.

Prueba de escorrentía, por parte del constructor, y a su cargo, para comprobar la estanqueidad al agua de puertas y ventanas de la carpintería exterior de los huecos de fachada, en al menos un hueco cada 50 m² de fachada y no menos de uno por fachada, incluyendo los lucernarios de cubierta, si los hubiere.

I INSTALACIONES

Las pruebas finales de la instalación se efectuarán, una vez esté el edificio terminado, por la empresa instaladora, que dispondrá de los medios materiales y humanos necesarios para su realización.

Todas las pruebas se efectuarán en presencia del instalador autorizado o del director de Ejecución de la Obra, que debe dar su conformidad tanto al procedimiento seguido como a los resultados obtenidos.

Los resultados de las distintas pruebas realizadas a cada uno de los equipos, aparatos o subsistemas, pasarán a formar parte de la documentación final de la instalación. Se indicarán marca y modelo y se mostrarán, para cada equipo, los datos de funcionamiento según proyecto y los datos medidos en obra durante la puesta en marcha.

Cuando para extender el certificado de la instalación sea necesario disponer de energía para realizar pruebas, se solicitará a la empresa suministradora de energía un suministro provisional para pruebas, por el instalador autorizado o por el director de la instalación, y bajo su responsabilidad.

Serán a cargo de la empresa instaladora todos los gastos ocasionados por la realización de estas pruebas finales, así como los gastos ocasionados por el incumplimiento de las mismas.

2.4.- Prescripciones en relación con el almacenamiento, manejo, separación y otras operaciones de gestión de los residuos de construcción y demolición

El correspondiente Estudio de Gestión de los Residuos de Construcción y Demolición, contendrá las siguientes prescripciones en relación con el almacenamiento, manejo, separación y otras operaciones de gestión de los residuos de la obra:

El depósito temporal de los escombros se realizará en contenedores metálicos con la ubicación y condiciones establecidas en las ordenanzas municipales, o bien en sacos industriales con un volumen inferior a un metro cúbico, quedando debidamente señalizados y segregados del resto de residuos.

Aquellos residuos valorizables, como maderas, plásticos, chatarra, etc., se depositarán en contenedores debidamente señalizados y segregados del resto de residuos, con el fin de facilitar su gestión.

Los contenedores deberán estar pintados con colores vivos, que sean visibles durante la noche, y deben contar con una banda de material reflectante de, al menos, 15 centímetros a lo largo de todo su perímetro, figurando de forma clara y legible la siguiente información:

- Razón social.
- Código de Identificación Fiscal (C.I.F.).
- Número de teléfono del titular del contenedor/envase.
- Número de inscripción en el Registro de Transportistas de Residuos del titular del contenedor.

Dicha información deberá quedar también reflejada a través de adhesivos o placas, en los envases industriales u otros elementos de contención.

El responsable de la obra a la que presta servicio el contenedor adoptará las medidas pertinentes para evitar que se depositen residuos ajenos a la misma. Los contenedores permanecerán cerrados o cubiertos fuera del horario de trabajo, con el fin de evitar el depósito de restos ajenos a la obra y el derramamiento de los residuos.

En el equipo de obra se deberán establecer los medios humanos, técnicos y procedimientos de separación que se dedicarán a cada tipo de RCD.

Se deberán cumplir las prescripciones establecidas en las ordenanzas municipales, los requisitos y condiciones de la licencia de obra, especialmente si obligan a la separación en origen de determinadas materias objeto de reciclaje o deposición, debiendo el constructor o el jefe de obra realizar una evaluación económica de las condiciones en las que es viable esta operación, considerando las posibilidades reales de llevarla a cabo, es decir, que la obra o construcción lo permita y que se disponga de plantas de reciclaje o gestores adecuados.

El constructor deberá efectuar un estricto control documental, de modo que los transportistas y gestores de RCD presenten los vales de cada retirada y entrega en destino final. En el caso de que los residuos se reutilicen en otras obras o proyectos de restauración, se deberá aportar evidencia documental del destino final.

Los restos derivados del lavado de las canaletas de las cubas de suministro de hormigón prefabricado serán considerados como residuos y gestionados como le corresponde (LER 17 01 01).

Se evitará la contaminación mediante productos tóxicos o peligrosos de los materiales plásticos, restos de madera, acopios o contenedores de escombros, con el fin de proceder a su adecuada segregación.

Las tierras superficiales que puedan destinarse a jardinería o a la recuperación de suelos degradados, serán cuidadosamente retiradas y almacenadas durante el menor tiempo posible, dispuestas en caballones de altura no superior a 2 metros, evitando la humedad excesiva, su manipulación y su contaminación.

Los residuos que contengan amianto cumplirán los preceptos dictados por la legislación vigente sobre esta materia, así como la legislación laboral de aplicación.

5. MEDICION

Medición

1 CONTENEDOR SOTERRADO

Nº	Ud	Descripción					Medición	
1.1	M ²	Demolición de forjado unidireccional de hormigón armado con viguetas prefabricadas de hormigón, entrevigado de bovedillas cerámicas o de hormigón y capa de compresión de hormigón, con medios manuales, martillo neumático y equipo de oxicorte, previo levantado del pavimento y su base, y carga manual sobre camión o contenedor.	Uds.	Largo	Ancho	Alto	Parcial	Subtotal
		<i>CENTRO DE TRANSFORMACIÓN</i>	1	5,00	4,50		22,50	
							22,50	22,50
							Total m² :	22,50
1.2	Ud	Desmontaje de perfiles metálicos en interior de Centro de Transformación. Medida la unidad ejecutada.					Total ud :	1,00
1.3	M ³	Demolición masiva con medios mecánicos de hormigón armado, en elementos de cimentación, incluso p.p. de compresor. Medido el volumen inicial.	Uds.	Largo	Ancho	Alto	Parcial	Subtotal
			1	1,50	1,50	0,20	0,45	
							0,45	0,45
							Total m³ :	0,45
1.4	M ³	Excavación, en pozos, en suelo de roca dura, realizada con medios mecánicos hasta una profundidad máxima de 4m, incluso extracción a los bordes, y perfilado de fondos, laterales y empleo de compresor. Medido el volumen en perfil natural.	Uds.	Largo	Ancho	Alto	Parcial	Subtotal
			1	1,50	1,50	1,20	2,70	
							2,70	2,70
							Total m³ :	2,70
1.5	M ²	Fábrica de un pie de espesor con ladrillo perforado 24x11.5x5 cm taladro pequeño, para revestir, recibido con mortero de cemento M5 (1:6), con plastificante; construida según CTE. Medida deduciendo huecos.	Uds.	Largo	Ancho	Alto	Parcial	Subtotal
		<i>Cegado de huecos</i>	1	1,40	2,40		3,36	
			1	0,80	2,10		1,68	
			1	1,00			1,00	
							6,04	6,04
							Total m² :	6,04

1 CONTENEDOR SOTERRADO

Nº	Ud	Descripción					Medición	
1.6	M ³	Hormigón en masa HM-20/P/40/I, consistencia plástica y tamaño máximo de árido 40 mm, en cimientos, suministro y puesto en obra, incluso p.p. de vibrado; según instrucción EHE y CTE. Medido el volumen teórico ejecutado	Uds.	Largo	Ancho	Alto	Parcial	Subtotal
			1	4,65	2,30	0,15	1,60	
							1,60	1,60
							Total m³ :	1,60
1.7	Ud	Prefabricado hormigón PH3. De suministro e instalación de prefabricados de hormigón para contenedor soterrado de tres buzones. Medida la unidad instalada.						
							Total ud :	1,00
1.8	Ud	Contenedor soterrado eléctrico-hidráulico S12-3. Suministro e instalación de contenedor soterrado eléctrico-hidráulico de 3 bocas con buzones tipo A con puerta con llave adaptados a grandes productores, incluso central eléctrica hidráulica y 3 mandos de control remoto. Medida la unidad instalada.						
							Total Ud :	1,00
1.9	M ²	Subbase de zahorra natural, realizada con medios mecánicos, incluso compacto y relleno de base, relleno en tongadas de 20 cm comprendido extendido, regado y compactado al 95% proctor. Medido el volumen teórico ejecutado.	Uds.	Largo	Ancho	Alto	Parcial	Subtotal
			1	4,15	3,80	3,80	59,93	
			-1	4,05	1,47	2,20	-13,10	
			4	1,50	0,25	1,20	1,80	
							48,63	48,63
							Total m² :	48,63
1.10	M ²	Solera de hormigón en masa HM-20 de 20cm de espesor firme estabilizado y consolidado, incluso p.p. de junta de control. Medida la superficie ejecutada.	Uds.	Largo	Ancho	Alto	Parcial	Subtotal
			1	5,00	4,50		22,50	
			-1	4,03	1,70		-6,85	
			4	1,50	0,25		1,50	
							17,15	17,15
							Total m² :	17,15
1.11	M ²	Solado con lajas de piedra natural recibidas con mortero bastardo M10 (1:0,5:4), incluso nivelado con capa de arena de 2 cm de espesor medio, enlechado y limpieza de pavimento. Medida la superficie ejecutada	Uds.	Largo	Ancho	Alto	Parcial	Subtotal
			1	5,00	4,50		22,50	

1 CONTENEDOR SOTERRADO

Nº	Ud	Descripción					Medición	
			4	1,50	1,50	9,00		
						31,50	31,50	
						Total m² :	31,50	
1.12	Ud	Partida alzada de reposición de pavimento de lajas de piedra, consistente en levantado de pavimento en mal estado y reposición con nuevo material. Medida la unidad ejecutada.				Total ud :	1,00	
1.13	M2	Cerramiento realizado con postes cada 2,50 m de perfil tubular galvanizado de 50 mm de diámetro y malla galvanizada de simple torsión, incluso garras y p.p. de cimentación y ayudas de albañilería. Medida la superficie ejecutada	Uds.	Largo	Ancho	Alto	Parcial	Subtotal
			1	7,00			7,00	
							7,00	7,00
							Total m2 :	7,00
1.14	Ud	Suministro y colocación de bolardo de acero modelo via trajano de FDB, incluso apertura de dado en suelo existente y ejecución de cimentación. Medida la unidad ejecutada					Total Ud :	12,00
1.15	Ud	Suministro y colocación de bolardo de acero móvil modelo via trajano de FDB, incluso apertura de dado en suelo existente y ejecución de cimentación. Medida la unidad ejecutada					Total Ud :	1,00
1.16	M	Chapa de 30 cms de ancha y 3 mm espesor galvanizada	Uds.	Largo	Ancho	Alto	Parcial	Subtotal
			2	4,20			8,40	
			2	2,10			4,20	
							12,60	12,60
							Total m :	12,60
1.17	Ud	Ejecución de arqueta de 1,00x1,00m y 1x00 m de profundidad, de hormigón prefabricado y tapa de fundición registrable, para alojar equipo eléctrico-hidráulico. Medida la unidad ejecutada.					Total Ud :	1,00

2 ALBAÑILERÍA

Nº	Ud	Descripción						Medición	
2.1	Ud	Monolito de medio pie de espesor por un pie y medio de anchura con ladrillo perforado, taladro grande, a cara vista, recibido con mortero M-4 (1:6) con plastificante, de 1,50 m de alto por 1,50 m de ancho. Incluido construcción de dos nichos de 0,6 m de ancho y 0,30 m fondo, para la colocación de caja de protección y media para contador monofásico y cuadro de mando y protección. Ambos dispondrán de puertas metálicas con cerradura.						Total Ud :	1,00
2.2	M	Apertura y cierre de zanja en calzada hasta una profundidad de 0,60 m, incluido protección de conductor con solera de hormigón en masa de 15 cms de espesor, según planimetría y reposición de pavimento existente. Medida la longitud ejecutada						Total m :	10,00
2.3	M	Apertura y cierre de zanja en acera, para canalización de conductos hasta una profundidad de 0,60 m, con lecho de arena de 10 cms incluido protección de conductor con cama de arena, según planimetría y reposición de pavimento existente. Medida la longitud ejecutada						Total m :	20,00
2.4	Ud	Arqueta de registro de 40x40 cms, formada por: solera de hormigón HM-20 y 15 cms de espesor, desagüe central y formación de pendientes, fábrica de ladrillo perforado de 1 pie con mortero M-4 (1:6) y enfoscado interior, incluso cerco y tapa de hierro fundido, embocadura de canalizaciones, excavación y transporte de tierras; construida según norma y RBTE. Medida la unidad ejecutada.						Total Ud :	2,00
2.5	M	Suministro y colocación de 2 tubos de PVC ligeros de 160 mm de diámetro enterrados, incluso señalización, colocación y ayudas de albañilería, construidos según REBT. Medida la longitud ejecutada.						Total m :	10,00
2.6	Ud	Arqueta tipo A-1 normalizada por CSE, prefabricada de hormigón, según ONSE-010116, incluye evacuación, embocadura de tubos, tapa D-400 (Norma UNE 41301) y ayudas de albañilería. Medida la unidad ejecutada.						Total Ud :	2,00
2.7	M	Suministro y colocación de 2 tubos de PVC ligeros de 63 mm de diámetro enterrados, incluso señalización, colocación y ayudas de albañilería, construidos según REBT. Medida la longitud ejecutada.	Uds.	Largo	Ancho	Alto	Parcial	Subtotal	
			1	20,00			20,00		
			1	4,00			4,00		
							24,00	24,00	
							Total m :	24,00	

3 ELECTRICIDAD

Nº	Ud	Descripción	Medición
3.1	Ud	Arqueta de conexión de puesta a tierra de 20x20x25cm. Realizada en poliéster, con tapa registrable y señalización de puesta a tierra. Incluso excavación, relleno, transporte de las tierras sobrantes a vertedero y conexiones; construida según NTE/IEP-6 y REBT. Medida la unidad terminada.	
			Total Ud : 1,00
3.2	Ud	Caja de general de protección y medida, tipo sevillana endesa, fabricada en envoltorio de poliéster reforzado con fibra de vidrio, con panel de poliéster troquelado para un contador trifásico más reloj, con tres bases para fusibles tamaño 22x58 de 100A. Cumplirá lo dispuesto en la norma UNE-EN 60.439-1 y será precintable con puerta metálica con grado de protección IK10. Incluido montaje y pequeño material.	
			Total Ud : 1,00
3.3	M	Derivación individual trifásica instalada con cables no propagadores de incendio y con emisión de humo y opacidad reducida, de cobre de cinco conductores de 16mm ² de sección nominal, de tensión asignada, en canalización empotrada y aislada con tubo de PVC flexible de 50 mm de diámetro. Incluso p.p. de cajas de derivación y ayudas de albañilería; construido según NTE/IEB-43 y 45 y REBT. Medida la longitud ejecutada desde la caja de protección y medida hasta los dispositivos generales de mando y protección.	
			Total m : 20,00
3.4	Ud	Interruptor general automático de corte omnipolar IIII de 25A de intensidad nominal, con palanca para accionamiento manual, instalado según REBT. Medida la unidad instalada	
			Total Ud : 1,00
3.5	Ud	Protector general de sobretensión y sobrecorrientes de régimen transitorio, trifásico, modelo CS4-15/400. Instalado según REBT. Medida la unidad instalada	
			Total Ud : 1,00
3.6	Ud	Interruptor automático magnetotérmico tetrapolar de 16 A de intensidad nominal, poder de corte 6 kA, curva C, construido según NTE/IEB-43 y REBT. Medida la unidad instalada.	
			Total Ud : 1,00
3.7	Ud	Interruptor diferencial IIII de 40 A de intensidad nominal y 0.03A de sensibilidad, poder de corte 6 kA, curva C, construido según NTE/IEB-43 y REBT. Medida la unidad instalada.	
			Total Ud : 1,00
3.8	M	Circuito trifásico instalado con cables no propagadores de incendio y con emisión de humo y opacidad reducida, de cobre de cinco conductores de 10 mm ² de sección nominal, de tensión asignada, en canalización empotrada y aislada con tubo de PVC flexible de 32 mm de diámetro, incluso p.p. de cajas de derivación y ayudas de albañilería; construido según NTE/IEB-43 y 45 y REBT. Medida la longitud ejecutada.	
			Total m : 7,00
3.9	M	Circuito eléctrico instalado con cable de aluminio de 4 conductores de 50 mm ² de sección nominal y aislamiento termoplástico para 1000V tipo XZ1, construido según REBT. Incluye colocación, conexionado y piezas especiales. Medida la longitud ejecutada.	
			Total m : 15,00
3.10	Ud	Luminaria de emergencia estanca, de 300 lúmenes, con lámpara LED para tensión 220V con una hora de autonomía. Incluso accesorios, fijación y conexión. Instalado según REBT. Medida la unidad ejecutada	
			Total Ud : 1,00
3.11	Ud	Instalación de puesta a tierra formada por electrodo de acero recubierto de cobre de 14 mm de diámetro y 2 m de longitud y conductores de puesta a tierra. Incluso colocación y conexiones. Construida según NTE/IEP-5 y REBT. Medida la unidad instalada	

3 ELECTRICIDAD

Nº	Ud	Descripción	Medición
			Total Ud : 1,00
3.12	Ud	Cuadro de mando y protección marca Merlin Gerin modelo Kaedra, fabricado en material plástico, estanco, para montaje empotrado para 36 polos y dimensiones 610x340x160 con grado IP65 e IK09. Incluye colocación y conexionado. Medida la unidad instalada	Total Ud : 1,00
3.13	Ud	Interruptor diferencial II de 40 A de intensidad nominal y 0.03A de sensibilidad, instalado según REBT. Medida la unidad instalada.	Total Ud : 1,00
3.14	Ud	Interruptor automático magnetotérmico bipolar de 10 A de intensidad nominal, poder de corte 6 kA, curva C, construido según NTE/IEB-43 y REBT. Medida la unidad instalada.	Total Ud : 1,00
3.15	Ud	Interruptor automático magnetotérmico bipolar de 16 A de intensidad nominal, poder de corte 6 kA, curva C, construido según NTE/IEB-43 y REBT. Medida la unidad instalada.	Total Ud : 1,00
3.16	M	Aportación y colocación enterrada de 2 tubos de PVC de 110 mm de diámetro, desde base del apoyo/fachada hasta arqueta. Incluso excavación, colocación y ayudas de albañilería, construidos según REBT.	Total m : 2,00
3.17	Ud	Suplemento para paso de la línea aérea a subterránea, formado por tubo de protector de acero hasta altura de 2,5m-3m. Incluso pequeño material, etc,... medida la unidad instalada.	Total Ud : 1,00
3.18	Ud	Caja de general de protección y medida, para una intensidad nominal de 250A, tipo sevillana endesa, esquema 9, construida con material aislante autoextinguible, con orificios para conductores, conteniendo tres cortacircuitos fusibles de 250A de intensidad nominal, seccionador de neutro y bores de conexión. Colocado en nicho, incluso puerta metálica normalizada, pequeño material, montaje y ayudas de albañilería; instalada según REBT, NTE/IEB-34 y normas particulares de Cia. suministradora. Medida la unidad ejecutada.	Total Ud : 1,00

4 DERECHOS DE CONEXIÓN A RED

Nº	Ud	Descripción	Medición
4.1	Ud	Derechos de extensión para el nuevo suministro según RD 1955/2000 y el Real Decreto 222/2008	
			Total Ud : 10,39
4.2	Ud	Derechos de acceso para el nuevo suministro según RD 1955/2000 y el Real Decreto 222/2008	
			Total Ud : 10,39
4.3	Ud	Derechos de supervisión, conexión y depósito para el nuevo suministro según RD 1955/2000 y el Real Decreto 222/2008	
			Total Ud : 1,00

5 GESTIÓN DE RESIDUOS

Nº	Ud	Descripción					Medición	
5.1	M ³	Gestión de residuos generados por la construcción según RD 105/2008. Dicha gestión incluirá identificación de los residuos, medidas de segregación "in situ", previsión de reutilización en la misma obra u otros emplazamientos (indicar cuáles), operaciones de valorización "in situ", transporte al destino previsto e instalaciones para su almacenamiento, manejo u otras operaciones de gestión	Uds.	Largo	Ancho	Alto	Parcial	Subtotal
	<i>Excavación</i>		1,3	10,00	0,60	0,90	7,02	
			1,3	20,00	0,40	0,60	6,24	
			1,3	1,50	1,50	0,20	0,59	
			1,3	1,50	1,50	1,20	3,51	
							17,36	17,36
							Total m³ :	17,36

6 COSTES DE PROYECTO

Nº	Ud	Descripción	Medición
6.1	Ud	Proyecto y dirección de obras	
			Total Ud : 1,00

En Ubrique, a 27 de Septiembre de 2017

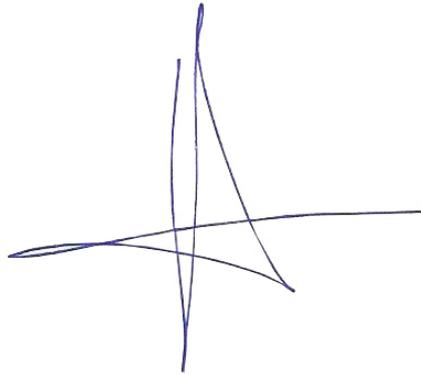

Fdo.: Jesús López Olmedo
Arquitecto

Firma

6. PRESUPUESTO

ÍNDICE

1. RESUMEN DEL PRESUPUESTO

2. PRESUPUESTO

3. ANEJO DE JUSTIFICACIÓN DE PRECIOS

1. RESUMEN DEL PRESUPUESTO

1. RESUMEN DEL PRESUPUESTO

Capítulo		Importe (€)
1 CONTENEDOR SOTERRADO		20.974,09
2 ALBAÑILERÍA		3.891,89
3 ELECTRICIDAD		1.660,45
4 DERECHOS DE CONEXIÓN A RED		545,15
5 GESTIÓN DE RESIDUOS		223,94
6 COSTES DE PROYECTO		3.525,57
TOTAL EJECUCIÓN MATERIAL		30.821,09
GASTOS GENERALES	13,00%	4.006,74
BENEFICIO INDUSTRIAL	6,00%	1.849,27
SUMA DE G.G. Y B.I		5.856,01
I.V.A.	21%	7.702,19
TOTAL PRESUPUESTO CONTRATA		44.379,29

Asciende el presupuesto de ejecución material a la expresada cantidad de CUARENTA Y CUATRO MIL TRESCIENTOS SETENTA Y NUEVE EUROS CON VEINTINUEVE CÉNTIMOS.

2. PRESUPUESTO

2. PRESUPUESTO

Presupuesto parcial nº 1 CONTENEDOR SOTERRADO

Nº	Ud	Descripción	Medición	Precio	Importe	
1.1	M ²	Demolición de forjado unidireccional de hormigón armado con viguetas prefabricadas de hormigón, entrevigado de bovedillas cerámicas o de hormigón y capa de compresión de hormigón, con medios manuales, martillo neumático y equipo de oxicorte, previo levantado del pavimento y su base, y carga manual sobre camión o contenedor.	Total m ² :	22,50	19,86	446,85
1.2	Ud	Desmontaje de perfiles metálicos en interior de Centro de Transformación. Medida la unidad ejecutada.	Total ud :	1,00	90,30	90,30
1.3	M ³	Demolición masiva con medios mecánicos de hormigón armado, en elementos de cimentación, incluso p.p. de compresor. Medido el volumen inicial.	Total m ³ :	0,45	153,04	68,87
1.4	M ³	Excavación, en pozos, en suelo de roca dura, realizada con medios mecánicos hasta una profundidad máxima de 4m, incluso extracción a los bordes, y perfilado de fondos, laterales y empleo de compresor. Medido el volumen en perfil natural.	Total m ³ :	2,70	53,70	144,99
1.5	M ²	Fábrica de un pie de espesor con ladrillo perforado 24x11.5x5 cm taladro pequeño, para revestir, recibido con mortero de cemento M5 (1:6), con plastificante; construida según CTE. Medida deduciendo huecos.	Total m ² :	6,04	28,14	169,97
1.6	M ³	Hormigón en masa HM-20/P/40/I, consistencia plástica y tamaño máximo de árido 40 mm, en cimientos, suministro y puesto en obra, incluso p.p. de vibrado; según instrucción EHE y CTE. Medido el volumen teórico ejecutado	Total m ³ :	1,60	88,66	141,86
1.7	Ud	Prefabricado hormigón PH3. De suministro e instalación de prefabricados de hormigón para contenedor soterrado de tres buzones. Medida la unidad instalada.	Total ud :	1,00	1.603,53	1.603,53
1.8	Ud	Contenedor soterrado eléctrico-hidráulico S12-3. Suministro e instalación de contenedor soterrado eléctrico-hidráulico de 3 bocas con buzones tipo A con puerta con llave adaptados a grandes productores, incluso central eléctrica hidráulica y 3 mandos de control remoto. Medida la unidad instalada.	Total Ud :	1,00	12.853,09	12.853,09
1.9	M ²	Subbase de zahorra natural, realizada con medios mecánicos, incluso compacto y relleno de base, relleno en tongadas de 20 cm comprendido extendido, regado y compactado al 95% proctor. Medido el volumen teórico ejecutado.	Total m ² :	48,63	19,81	963,36
1.10	M ²	Solera de hormigón en masa HM-20 de 20cm de espesor firme estabilizado y consolidado, incluso p.p. de junta de control. Medida la superficie ejecutada.	Total m ² :	17,15	26,10	447,62
1.11	M ²	Solado con lajas de piedra natural recibidas con mortero bastardo M10 (1:0.5:4), incluso nivelado con capa de arena de 2 cm de espesor medio, enlechado y limpieza de pavimento. Medida la superficie ejecutada	Total m ² :	31,50	19,60	617,40

Presupuesto parcial nº 1 CONTENEDOR SOTERRADO

Nº	Ud	Descripción	Medición	Precio	Importe
1.12	Ud	Partidaalzada de reposición de pavimento de lajas de piedra, consistente en levantado de pavimento en mal estado y reposición con nuevo material. Medida la unidad ejecutada.			
		Total ud :	1,00	1.289,84	1.289,84
1.13	M2	Cerramiento realizado con postes cada 2,50 m de perfil tubular galvanizado de 50 mm de diámetro y malla galvanizada de simple torsión, incluso garras y p.p. de cimentación y ayudas de albañilería. Medida la superficie ejecutada			
		Total m2 :	7,00	20,07	140,49
1.14	Ud	Suministro y colocación de bolardo de acero modelo via trajano de FDB, incluso apertura de dado en suelo existente y ejecución de cimentación. Medida la unidad ejecutada			
		Total Ud :	12,00	81,69	980,28
1.15	Ud	Suministro y colocación de bolardo de acero móvil modelo via trajano de FDB, incluso apertura de dado en suelo existente y ejecución de cimentación. Medida la unidad ejecutada			
		Total Ud :	1,00	107,49	107,49
1.16	M	Chapa de 30 cms de ancha y 3 mm espesor galvanizada			
		Total m :	12,60	34,54	435,20
1.17	Ud	Ejecución de arqueta de 1,00x1,00m y 1x00 m de profundidad, de hormigón prefabricado y tapa de fundición registrable, para alojar equipo eléctrico-hidráulico. Medida la unidad ejecutada.			
		Total Ud :	1,00	472,95	472,95
Total Presupuesto parcial nº 1 CONTENEDOR SOTERRADO :					20.974,09

Presupuesto parcial nº 2 ALBAÑILERÍA

Nº	Ud	Descripción	Medición	Precio	Importe
2.1	Ud	Monolito de medio pie de espesor por un pie y medio de anchura con ladrillo perforado, taladro grande, a cara vista, recibido con mortero M-4 (1:6) con plastificante, de 1,50 m de alto por 1,50 m de ancho. Incluido construcción de dos nichos de 0,6 m de ancho y 0,30 m fondo, para la colocación de caja de protección y media para contador monofásico y cuadro de mando y protección. Ambos dispondrán de puertas metálicas con cerradura.			
		Total Ud :	1,00	949,15	949,15
2.2	M	Apertura y cierre de zanja en calzada hasta una profundidad de 0,60 m, incluido protección de conductor con solera de hormigón en masa de 15 cms de espesor, según planimetría y reposición de pavimento existente. Medida la longitud ejecutada			
		Total m :	10,00	50,39	503,90
2.3	M	Apertura y cierre de zanja en acera, para canalización de conductos hasta una profundidad de 0,60 m, con lecho de arena de 10 cms incluido protección de conductor con cama de arena, según planimetría y reposición de pavimento existente. Medida la longitud ejecutada			
		Total m :	20,00	40,71	814,20
2.4	Ud	Arqueta de registro de 40x40 cms, formada por: solera de hormigón HM-20 y 15 cms de espesor, desagüe central y formación de pendientes, fabrica de ladrillo perforado de 1 pie con mortero M-4 (1:6) y enfoscado interior, incluso cerco y tapa de hierro fundido, emobadura de canalizaciones, excavación y trasporte de tierras; construida según norma y RBTE. Medida la unidad ejecutada.			
		Total Ud :	2,00	90,00	180,00
2.5	M	Suministro y colocación de 2 tubos de PVC ligeros de 160 mm de diámetro enterrados, incluso señalización, colocación y ayudas de albañilería, construidos según REBT. Medida la longitud ejecutada.			
		Total m :	10,00	10,84	108,40
2.6	Ud	Arqueta tipo A-1 normalizada por CSE, prefabricada de hormigón, según ONSE-010116, incluye evacuación, embocadura de tubos, tapa D-400 (Norma UNE 41301) y ayudas de albañilería. Medida la unidad ejecutada.			
		Total Ud :	2,00	575,00	1.150,00
2.7	M	Suministro y colocación de 2 tubos de PVC ligeros de 63 mm de diámetro enterrados, incluso señalización, colocación y ayudas de albañilería, construidos según REBT. Medida la longitud ejecutada.			
		Total m :	24,00	7,76	186,24
Total Presupuesto parcial nº 2 ALBAÑILERÍA :					3.891,89

Presupuesto parcial nº 3 ELECTRICIDAD

Nº	Ud	Descripción	Medición	Precio	Importe
3.1	Ud	Arqueta de conexión de puesta a tierra de 20x20x25cm. Realizada en poliéster, con tapa registrable y señalización de puesta a tierra. Incluso excavación, relleno, transporte de las tierras sobrantes a vertedero y conexiones; construida según NTE/IEP-6 y REBT. Medida la unidad terminada.			
		Total Ud :	1,00	25,00	25,00
3.2	Ud	Caja de general de protección y medida, tipo sevillana endesa, fabricada en envoltorio de poliéster reforzado con fibra de vidrio, con panel de poliéster troquelado para un contador trifásico más reloj, con tres bases para fusibles tamaño 22x58 de 100A. Cumplirá lo dispuesto en la norma UNE-EN 60.439-1 y será precintable con puerta metálica con grado de protección IK10. Incluido montaje y pequeño material.			
		Total Ud :	1,00	229,00	229,00
3.3	M	Derivación individual trifásica instalada con cables no propagadores de incendio y con emisión de humo y opacidad reducida, de cobre de cinco conductores de 16mm ² de sección nominal, de tensión asignada, en canalización empotrada y aislada con tubo de PVC flexible de 50 mm de diámetro. Incluso p.p. de cajas de derivación y ayudas de albañilería; construido según NTE/IEB-43 y 45 y REBT. Medida la longitud ejecutada desde la caja de protección y medida hasta los dispositivos generales de mando y protección.			
		Total m :	20,00	12,98	259,60
3.4	Ud	Interruptor general automático de corte omnipolar IIII de 25A de intensidad nominal, con palanca para accionamiento manual, instalado según REBT. Medida la unidad instalada			
		Total Ud :	1,00	75,00	75,00
3.5	Ud	Protector general de sobretensión y sobrecorrientes de régimen transitorio, trifásico, modelo CS4-15/400. Instalado según REBT. Medida la unidad instalada			
		Total Ud :	1,00	97,00	97,00
3.6	Ud	Interruptor automático magnetotérmico tetrapolar de 16 A de intensidad nominal, poder de corte 6 kA, curva C, construido según NTE/IEB-43 y REBT. Medida la unidad instalada.			
		Total Ud :	1,00	65,00	65,00
3.7	Ud	Interruptor diferencial IIII de 40 A de intensidad nominal y 0.03A de sensibilidad, poder de corte 6 kA, curva C, construido según NTE/IEB-43 y REBT. Medida la unidad instalada.			
		Total Ud :	1,00	152,00	152,00
3.8	M	Circuito trifásico instalado con cables no propagadores de incendio y con emisión de humo y opacidad reducida, de cobre de cinco conductores de 10 mm ² de sección nominal, de tensión asignada, en canalización empotrada y aislada con tubo de PVC flexible de 32 mm de diámetro, incluso p.p. de cajas de derivación y ayudas de albañilería; construido según NTE/IEB-43 y 45 y REBT. Medida la longitud ejecutada.			
		Total m :	7,00	14,10	98,70
3.9	M	Circuito eléctrico instalado con cable de aluminio de 4 conductores de 50 mm ² de sección nominal y aislamiento termoplástico para 1000V tipo XZ1, construido según REBT. Incluye colocación, conexionado y piezas especiales. Medida la longitud ejecutada.			
		Total m :	15,00	7,53	112,95
3.10	Ud	Luminaria de emergencia estanca, de 300 lúmenes, con lámpara LED para tensión 220V con una hora de autonomía. Incluso accesorios, fijación y conexión. Instalado según REBT. Medida la unidad ejecutada			
		Total Ud :	1,00	87,80	87,80
3.11	Ud	Instalación de puesta a tierra formada por electrodo de acero recubierto de cobre de 14 mm de diámetro y 2 m de longitud y conductores de puesta a tierra. Incluso colocación y conexiones. Construida según NTE/IEP-5 y REBT. Medida la unidad instalada			

Presupuesto parcial nº 3 ELECTRICIDAD

Nº	Ud	Descripción	Medición	Precio	Importe	
			Total Ud :	1,00	35,00	35,00
3.12	Ud	Cuadro de mando y protección marca Merlin Gerin modelo Kaedra, fabricado en material plástico, estanco, para montaje empotrado para 36 polos y dimensiones 610x340x160 con grado IP65 e IK09. Incluye colocación y conexionado. Medida la unidad instalada	Total Ud :	1,00	67,80	67,80
3.13	Ud	Interruptor diferencial II de 40 A de intensidad nominal y 0.03A de sensibilidad, instalado según REBT. Medida la unidad instalada.	Total Ud :	1,00	31,30	31,30
3.14	Ud	Interruptor automático magnetotérmico bipolar de 10 A de intensidad nominal, poder de corte 6 kA, curva C, construido según NTE/IEB-43 y REBT. Medida la unidad instalada.	Total Ud :	1,00	11,80	11,80
3.15	Ud	Interruptor automático magnetotérmico bipolar de 16 A de intensidad nominal, poder de corte 6 kA, curva C, construido según NTE/IEB-43 y REBT. Medida la unidad instalada.	Total Ud :	1,00	12,00	12,00
3.16	M	Aportación y colocación enterrada de 2 tubos de PVC de 110 mm de diámetro, desde base del apoyo/fachada hasta arqueta. Incluso excavación, colocación y ayudas de albañilería, construidos según REBT.	Total m :	2,00	4,60	9,20
3.17	Ud	Suplemento para paso de la línea aérea a subterránea, formado por tubo de protector de acero hasta altura de 2,5m-3m. Incluso pequeño material, etc,... medida la unidad instalada.	Total Ud :	1,00	92,60	92,60
3.18	Ud	Caja de general de protección y medida, para una intensidad nominal de 250A, tipo sevillana endesa, esquema 9, construida con material aislante autoextinguible, con orificios para conductores, conteniendo tres cortacircuitos fusibles de 250A de intensidad nominal, seccionador de neutro y bores de conexión. Colocado en nicho, incluso puerta metálica normalizada, pequeño material, montaje y ayudas de albañilería; instalada según REBT, NTE/IEB-34 y normas particulares de Cia. suministradora. Medida la unidad ejecutada.	Total Ud :	1,00	198,70	198,70
Total Presupuesto parcial nº 3 ELECTRICIDAD :						1.660,45

Presupuesto parcial nº 4 DERECHOS DE CONEXIÓN A RED

Nº	Ud	Descripción	Medición	Precio	Importe
4.1	Ud	Derechos de extensión para el nuevo suministro según RD 1955/2000 y el Real Decreto 222/2008			
		Total Ud :	10,39	17,37	180,47
4.2	Ud	Derechos de acceso para el nuevo suministro según RD 1955/2000 y el Real Decreto 222/2008			
		Total Ud :	10,39	19,70	204,68
4.3	Ud	Derechos de supervisión, conexión y depósito para el nuevo suministro según RD 1955/2000 y el Real Decreto 222/2008			
		Total Ud :	1,00	160,00	160,00
Total Presupuesto parcial nº 4 DERECHOS DE CONEXIÓN A RED :					545,15

Presupuesto parcial nº 5 GESTIÓN DE RESIDUOS

Nº	Ud	Descripción	Medición	Precio	Importe
5.1	M ³	Gestión de residuos generados por la construcción según RD 105/2008. Dicha gestión incluirá identificación de los residuos, medidas de segregación "in situ", previsión de reutilización en la misma obra u otros emplazamientos (indicar cuáles), operaciones de valorización "in situ", transporte al destino previsto e instalaciones para su almacenamiento, manejo u otras operaciones de gestión			
		Total m ³ :	17,36	12,90	223,94
Total Presupuesto parcial nº 5 GESTIÓN DE RESIDUOS :					223,94

 Presupuesto parcial nº 6 COSTES DE PROYECTO

Nº	Ud	Descripción	Medición	Precio	Importe
6.1	Ud	Proyecto y dirección de obras			
			Total Ud :	1,00	3.525,57
Total Presupuesto parcial nº 6 COSTES DE PROYECTO :					3.525,57

3. ANEJO DE JUSTIFICACIÓN DE PRECIOS

3. ANEJO DE JUSTIFICACIÓN DE PRECIOS

1 CONTENEDOR SOTERRADO

Código	Ud	Descripción		Total
1.1	m ²	Demolición de forjado unidireccional de hormigón armado con viguetas prefabricadas de hormigón, entrevigado de bovedillas cerámicas o de hormigón y capa de compresión de hormigón, con medios manuales, martillo neumático y equipo de oxicorte, previo levantado del pavimento y su base, y carga manual sobre camión o contenedor.		
	1,16 h	Martillo neumático.	1,48 €	1,72 €
	0,58 h	Compresor portátil diesel media presión 10 m ³ /min.	2,47 €	1,43 €
	0,25 h	Equipo de oxicorte, con acetileno como combustible y oxígeno como comburente.	2,83 €	0,71 €
	0,10 h	Oficial 1ª soldador.	18,13 €	1,81 €
	0,46 h	Peón especializado construcción.	17,02 €	7,83 €
	0,36 h	Peón ordinario construcción.	16,57 €	5,97 €
	2,00 %	Costes directos complementarios	19,47 €	0,39 €
			Precio total por m²	19,86 €
1.2	ud	Desmontaje de perfiles metálicos en interior de Centro de Transformación. Medida la unidad ejecutada.		
	0,14 h	Equipo de oxicorte, con acetileno como combustible y oxígeno como comburente.	2,83 €	0,40 €
	1,03 h	Oficial 1ª soldador.	18,13 €	18,67 €
	4,19 h	Peón ordinario construcción.	16,57 €	69,43 €
	2,00 %	Costes directos complementarios	88,50 €	1,80 €
			Precio total por ud	90,30 €
1.3	m ³	Demolición masiva con medios mecánicos de hormigón armado, en elementos de cimentación, incluso p.p. de compresor. Medido el volumen inicial.		
	1,29 h	Martillo neumático.	1,48 €	1,91 €
	0,65 h	Compresor portátil eléctrico 2 m ³ /min de caudal.	3,50 €	2,28 €
	0,79 h	Equipo de oxicorte, con acetileno como combustible y oxígeno como comburente.	2,83 €	2,24 €
	6,74 h	Peón ordinario construcción.	16,57 €	111,68 €
	1,12 h	Peón especializado construcción.	17,02 €	19,06 €
	0,71 h	Oficial 1ª soldador.	18,13 €	12,87 €
	2,00 %	Costes directos complementarios	150,04 €	3,00 €
			Precio total por m³	153,04 €
1.4	m ³	Excavación, en pozos, en suelo de roca dura, realizada con medios mecánicos hasta una profundidad máxima de 4m, incluso extracción a los bordes, y perfilado de fondos, laterales y empleo de compresor. Medido el volumen en perfil natural.		
	0,77 h	Retroexcavadora sobre neumáticos, de 85 kW, con martillo rompedor.	49,88 €	38,40 €
	0,86 h	Peón ordinario construcción.	16,57 €	14,25 €
	2,00 %	Costes directos complementarios	52,66 €	1,05 €
			Precio total por m³	53,70 €
1.5	m ²	Fábrica de un pie de espesor con ladrillo perforado 24x11.5x5 cm taladro pequeño, para revestir, recibido con mortero de cemento M5 (1:6), con plastificante; construida según CTE. Medida deduciendo huecos.		
	53,55 Ud	Ladrillo cerámico perforado para revestir, 24x12x7 cm, resistencia a compresión 5 N/mm ² , según UNE-EN 771-1.	0,08 €	4,28 €
	0,01 m ³	Agua.	1,25 €	0,01 €

1 CONTENEDOR SOTERRADO

Código	Ud	Descripción		Total
	0,04 t	Mortero industrial para albañilería, de cemento, color gris, categoría M-5 (resistencia a compresión 5 N/mm ²), suministrado a granel, según UNE-EN 998-2.	24,59 €	0,99 €
	0,21 h	Mezclador continuo con silo, para mortero industrial en seco, suministrado a granel.	2,20 €	0,46 €
	0,63 h	Oficial 1º construcción en trabajos de albañilería.	17,85 €	11,25 €
	0,64 h	Peón ordinario construcción en trabajos de albañilería.	16,57 €	10,60 €
	2,00 %	Costes directos complementarios	27,58 €	0,55 €
			Precio total por m²	28,14 €
1.6	m³	Hormigón en masa HM-20/P/40/I, consistencia plástica y tamaño máximo de árido 40 mm, en cimientos, suministro y puesto en obra, incluso p.p. de vibrado; según instrucción EHE y CTE. Medido el volumen teórico ejecutado		
	1,10 m ³	Hormigón HM-20/P/40/I, fabricado en central.	71,75 €	78,93 €
	0,08 h	Oficial 1º estructurista, en trabajos de puesta en obra del hormigón.	18,74 €	1,50 €
	0,36 h	Ayudante estructurista, en trabajos de puesta en obra del hormigón.	17,99 €	6,48 €
	2,00 %	Costes directos complementarios	86,91 €	1,75 €
			Precio total por m³	88,66 €
1.7	ud	Prefabricado hormigón PH3. De suministro e instalación de prefabricados de hormigón para contenedor soterrado de tres buzones. Medida la unidad instalada.		
	0,04 m ²	Paneles metálicos modulares, para encofrar muros de hormigón de hasta 3 m de altura.	1.174,42 €	46,98 €
	0,04 Ud	Estructura soporte de sistema de encofrado vertical, para muros de hormigón a dos caras, de hasta 3 m de altura, formada por tornapuntas metálicos para estabilización y aplomado de la superficie encofrante.	1.614,82 €	64,59 €
	0,20 l	Agente desmoldeante, a base de aceites especiales, emulsionable en agua para encofrados metálicos, fenólicos o de madera.	11,78 €	2,36 €
	2,67 Ud	Pasamuros de PVC para paso de los tensores del encofrado, de varios diámetros y longitudes.	5,33 €	14,23 €
	8,00 Ud	Separador homologado para muros.	0,29 €	2,32 €
	51,00 kg	Acero en barras corrugadas, UNE-EN 10080 B 500 S, suministrado en obra en barras sin elaborar, de varios diámetros.	3,64 €	185,64 €
	0,65 kg	Alambre galvanizado para atar, de 1,30 mm de diámetro.	5,86 €	3,80 €
	1,05 m ³	Hormigón HA-25/B/20/Ila, fabricado en central.	422,66 €	443,79 €
	12,80 h	Oficial 1º encofrador.	18,74 €	239,87 €
	13,98 h	Ayudante encofrador.	17,99 €	251,50 €
	3,41 h	Oficial 1º ferrallista.	18,74 €	63,90 €
	4,33 h	Ayudante ferrallista.	17,99 €	77,90 €
	1,93 h	Oficial 1º estructurista, en trabajos de puesta en obra del hormigón.	18,74 €	36,16 €
	7,73 h	Ayudante estructurista, en trabajos de puesta en obra del hormigón.	17,99 €	139,06 €
	2,00 %	Costes directos complementarios	1.572,12 €	31,43 €
			Precio total por ud	1.603,53 €
1.8	Ud	Contenedor soterrado eléctrico-hidráulico S12-3. Suministro e instalación de contenedor soterrado eléctrico-hidráulico de 3 bocas con buzones tipo A con puerta con llave adaptados a grandes productores, incluso central eléctrica hidráulica y 3 mandos de control remoto. Medida la unidad instalada.		
	1,00 Ud	Contenedor soterrado eléctrico-hidráulico	12.305,95 €	12.305,74 €
	17,27 h	Ayudante fontanero.	17,10 €	295,32 €
	2,00 %	Costes directos complementarios	12.601,27 €	252,03 €

1 CONTENEDOR SOTERRADO

Código	Ud	Descripción		Total
			Precio total por Ud	12.853,09 €
1.9	m ²	Subbase de zahorra natural, realizada con medios mecánicos, incluso compacto y relleno de base, relleno en tongadas de 20 cm comprendido extendido, regado y compactado al 95% proctor. Medido el volumen teórico ejecutado.		
	0,22 m ³	Grava de cantera de piedra caliza, de 40 a 70 mm de diámetro.	36,64 €	8,06 €
	0,01 h	Pala cargadora sobre neumáticos de 120 kW/1,9 m ³ .	74,61 €	0,75 €
	0,01 h	Bandeja vibrante de guiado manual, de 300 kg, anchura de trabajo 70 cm, reversible.	13,76 €	0,14 €
	0,01 h	Camión cisterna de 8 m ³ de capacidad.	86,29 €	0,86 €
	0,58 h	Peón ordinario construcción.	16,57 €	9,61 €
	2,00 %	Costes directos complementarios	19,42 €	0,39 €
			Precio total por m²	19,81 €
1.10	m ²	Solera de hormigón en masa HM-20 de 20cm de espesor firme estabilizado y consolidado, incluso p.p. de junta de control. Medida la superficie ejecutada.		
	0,11 m ³	Hormigón HM-15/B/20/l, fabricado en central.	115,48 €	12,70 €
	0,05 m ²	Panel rígido de poliestireno expandido, según UNE-EN 13163, mecanizado lateral recto, de 30 mm de espesor, resistencia térmica 0,8 m ² K/W, conductividad térmica 0,036 W/(mK), para junta de dilatación.	3,75 €	0,19 €
	0,11 h	Regla vibrante de 3 m.	8,72 €	0,96 €
	0,11 h	Equipo para corte de juntas en soleras de hormigón.	16,38 €	1,80 €
	0,21 h	Peón especializado construcción.	17,02 €	3,57 €
	0,15 h	Oficial 1ª construcción.	17,85 €	2,68 €
	0,15 h	Peón ordinario construcción.	16,57 €	2,49 €
	0,07 h	Ayudante construcción.	17,13 €	1,20 €
	2,00 %	Costes directos complementarios	25,59 €	0,51 €
			Precio total por m²	26,10 €
1.11	m ²	Solado con lajas de piedra natural recibidas con mortero bastardo M10 (1:0,5:4), incluso nivelado con capa de arena de 2 cm de espesor medio, enlechado y limpieza de pavimento. Medida la superficie ejecutada		
	1,05 m ²	Baldosa hidráulica cuadrada, de 10x10 cm, lisa, color a elegir.	12,21 €	12,82 €
	6,00 kg	Adhesivo cementoso normal, C1 según UNE-EN 12004, color gris.	0,06 €	0,36 €
	0,10 l	Emulsión de resinas para el sellado de poros en pavimentos hidráulicos.	0,96 €	0,10 €
	0,17 h	Oficial 1ª solador.	17,85 €	3,03 €
	0,17 h	Ayudante solador.	17,13 €	2,91 €
	2,00 %	Costes directos complementarios	19,22 €	0,38 €
			Precio total por m²	19,60 €
1.12	ud	Partida alzada de reposición de pavimento de lajas de piedra, consistente en levantado de pavimento en mal estado y reposición con nuevo material. Medida la unidad ejecutada.		
	1,05 m ²	Baldosa hidráulica cuadrada, de 10x10 cm, lisa, color a elegir.	12,21 €	12,83 €
	6,00 kg	Adhesivo cementoso normal, C1 según UNE-EN 12004, color gris.	0,06 €	0,37 €
	0,10 l	Emulsión de resinas para el sellado de poros en pavimentos hidráulicos.	0,96 €	0,10 €
	35,77 h	Oficial 1ª solador.	17,85 €	638,50 €
	35,77 h	Ayudante solador.	17,13 €	612,75 €
	2,00 %	Costes directos complementarios	1.264,51 €	25,29 €

1 CONTENEDOR SOTERRADO

Código	Ud	Descripción		Total
			Precio total por ud	1.289,84 €
1.13	m2	Cerramiento realizado con postes cada 2,50 m de perfil tubular galvanizado de 50 mm de diámetro y malla galvanizada de simple torsión, incluso garras y p.p. de cimentación y ayudas de albañilería. Medida la superficie ejecutada		
	0,22 Ud	Poste intermedio de tubo de acero galvanizado de 48 mm de diámetro y 1,5 mm de espesor, altura 1 m.	10,29 €	2,26 €
	0,06 Ud	Poste interior de refuerzo de tubo de acero galvanizado de 48 mm de diámetro y 1,5 mm de espesor, altura 1 m.	11,42 €	0,69 €
	0,04 Ud	Poste extremo de tubo de acero galvanizado de 48 mm de diámetro y 1,5 mm de espesor, altura 1 m.	14,00 €	0,56 €
	0,20 Ud	Poste en escuadra de tubo de acero galvanizado de 48 mm de diámetro y 1,5 mm de espesor, altura 1 m.	15,80 €	3,16 €
	1,20 m ²	Malla de simple torsión, de 8 mm de paso de malla y 1,1 mm de diámetro, acabado galvanizado.	1,89 €	2,27 €
	0,02 m ³	Hormigón HM-20/B/20/I, fabricado en central.	97,42 €	1,95 €
	0,17 h	Ayudante construcción de obra civil.	17,13 €	2,91 €
	0,16 h	Oficial 1ª montador.	18,45 €	2,95 €
	0,16 h	Ayudante montador.	17,13 €	2,74 €
	3,00 %	Costes directos complementarios	19,49 €	0,58 €
			Precio total por m2	20,07 €
1.14	Ud	Suministro y colocación de bolardo de acero modelo via trajano de FDB, incluso apertura de dado en suelo existente y ejecución de cimentación. Medida la unidad ejecutada		
	1,00 Ud	Bolardo de fundición, de 820x185 mm, acabado con pintura antioxidante de color negro.	72,08 €	72,09 €
	1,00 Ud	Repercusión, en la colocación de bolardo, de elementos de fijación sobre superficie soporte: tacos y tornillos de acero.	1,48 €	1,48 €
	0,25 h	Oficial 1ª construcción de obra civil.	17,85 €	4,46 €
	0,12 h	Ayudante construcción de obra civil.	17,13 €	2,06 €
	2,00 %	Costes directos complementarios	80,08 €	1,60 €
			Precio total por Ud	81,69 €
1.15	Ud	Suministro y colocación de bolardo de acero móvil modelo via trajano de FDB, incluso apertura de dado en suelo existente y ejecución de cimentación. Medida la unidad ejecutada		
	1,00 Ud	Bolardo de fundición, de 820x185 mm, acabado con pintura antioxidante de color negro.	72,20 €	72,20 €
	1,00 Ud	Repercusión, en la colocación de bolardo, de elementos de fijación sobre superficie soporte: tacos y tornillos de acero.	1,48 €	1,48 €
	1,20 h	Oficial 1ª construcción de obra civil.	17,85 €	21,42 €
	0,60 h	Ayudante construcción de obra civil.	17,13 €	10,28 €
	2,00 %	Costes directos complementarios	105,26 €	2,11 €
			Precio total por Ud	107,49 €
1.16	m	Chapa de 30 cms de ancha y 3 mm espesor galvanizada		
	1,00 m	Bandeja de chapa plegada de acero galvanizado, espesor 0,8 mm, desarrollo 150 mm y 2 pliegues.	14,43 €	14,43 €
	6,00 Ud	Tornillo autotaladrante de acero galvanizado.	0,12 €	0,72 €
	0,53 h	Oficial 1ª cerrajero.	18,13 €	9,61 €
	0,53 h	Ayudante cerrajero.	17,19 €	9,10 €
	2,00 %	Costes directos complementarios	33,87 €	0,68 €
			Precio total por m	34,54 €
1.17	Ud	Ejecución de arqueta de 1,00x1,00m y 1x00 m de profundidad, de hormigón prefabricado y tapa de fundición registrable, para alojar equipo eléctrico-hidráulico. Medida la unidad ejecutada.		
	0,10 m ³	Hormigón HM-20/B/20/I, fabricado en central.	97,42 €	9,74 €

1 CONTENEDOR SOTERRADO

Código	Ud	Descripción		Total
	1,00 Ud	Arqueta con fondo, registrable, prefabricada de hormigón fck=25 MPa, de 40x40x50 cm de medidas interiores, para saneamiento.	244,81 €	244,81 €
	1,00 Ud	Marco y tapa prefabricados de hormigón armado fck=25 MPa, para arquetas de saneamiento de 40x40 cm, espesor de la tapa 4 cm.	83,50 €	83,50 €
	4,17 h	Oficial 1ª construcción.	17,85 €	74,43 €
	3,09 h	Peón ordinario construcción.	16,57 €	51,20 €
	2,00 %	Costes directos complementarios	463,68 €	9,27 €
			Precio total por Ud	472,95 €

2 ALBAÑILERÍA

Código	Ud	Descripción	Total	
2.1	Ud	Monolito de medio pie de espesor por un pie y medio de anchura con ladrillo perforado, taladro grande, a cara vista, recibido con mortero M-4 (1:6) con plastificante, de 1,50 m de alto por 1,50 m de ancho. Incluido construcción de dos nichos de 0,6 m de ancho y 0,30 m fondo, para la colocación de caja de protección y media para contador monofásico y cuadro de mando y protección. Ambos dispondrán de puertas metálicas con cerradura.		
	1,00 Ud	Caja de protección y medida CPM1-S2, de hasta 63 A de intensidad, para 1 contador monofásico, formada por una envolvente aislante, precintable, autoventilada y con mirilla de material transparente resistente a la acción de los rayos ultravioletas, para instalación empotrada. Incluso equipo completo de medida, bornes de conexión, bases cortacircuitos y fusibles para protección de la derivación individual. Normalizada por la empresa suministradora. Según UNE-EN 60439-1, grado de inflamabilidad según se indica en UNE-EN 60439-3, con grados de protección IP 43 según UNE 20324 e IK 09 según UNE-EN 50102.	606,11 €	606,11 €
	3,00 m	Tubo de PVC liso, serie B, de 160 mm de diámetro exterior y 3,2 mm de espesor, según UNE-EN 1329-1.	33,66 €	100,98 €
	1,00 m	Tubo de PVC liso, serie B, de 110 mm de diámetro exterior y 3,2 mm de espesor, según UNE-EN 1329-1.	23,14 €	23,14 €
	1,00 Ud	Material auxiliar para instalaciones eléctricas.	9,22 €	9,22 €
	2,04 h	Oficial 1ª construcción.	17,85 €	36,41 €
	2,04 h	Peón ordinario construcción.	16,57 €	33,80 €
	3,40 h	Oficial 1ª electricista.	18,45 €	62,73 €
	3,40 h	Ayudante electricista.	17,10 €	58,14 €
	2,00 %	Costes directos complementarios	930,53 €	18,62 €
			Precio total por Ud	949,15 €
2.2	m	Apertura y cierre de zanja en calzada hasta una profundidad de 0,60 m, incluido protección de conductor con solera de hormigón en masa de 15 cms de espesor, según planimetría y reposición de pavimento existente. Medida la longitud ejecutada		
	1,10 m	Cinta plastificada.	0,34 €	0,37 €
	1,80 t	Arena de 0 a 5 mm de diámetro, para relleno de zanjas.	19,18 €	34,52 €
	0,13 h	Dumper de descarga frontal de 2 t de carga útil.	19,92 €	2,59 €
	0,19 h	Bandeja vibrante de guiado manual, de 300 kg, anchura de trabajo 70 cm, reversible.	13,76 €	2,61 €
	0,01 h	Camión cisterna de 8 m³ de capacidad.	86,29 €	0,86 €
	0,51 h	Peón ordinario construcción.	16,57 €	8,45 €
	2,00 %	Costes directos complementarios	49,40 €	0,99 €
			Precio total por m	50,39 €
2.3	m	Apertura y cierre de zanja en calzada hasta una profundidad de 0,90 m, incluido protección de conductor con solera de hormigón en masa de 15 cms de espesor, según planimetría y reposición de pavimento existente. Medida la longitud ejecutada		
	1,10 m	Cinta plastificada.	0,34 €	0,37 €
	1,80 t	Arena de 0 a 5 mm de diámetro, para relleno de zanjas.	16,18 €	29,12 €
	0,13 h	Dumper de descarga frontal de 2 t de carga útil.	19,92 €	2,59 €
	0,19 h	Bandeja vibrante de guiado manual, de 300 kg, anchura de trabajo 70 cm, reversible.	13,76 €	2,61 €
	0,015 h	Camión cisterna de 8 m³ de capacidad.	86,29 €	1,14 €
	0,24 h	Peón ordinario construcción.	16,57 €	3,98 €
	2,00 %	Costes directos complementarios	44,93 €	0,90 €
			Precio total por m	40,71 €

2 ALBAÑILERÍA

Código	Ud	Descripción	Total	
2.4	Ud	Arqueta de registro de 40x40 cms, formada por: solera de hormigón HM-20 y 15 cms de espesor, desagüe central y formación de pendientes, fabrica de ladrillo perforado de 1 pie con mortero M-4 (1:6) y enfoscado interior, incluso cerco y tapa de hierro fundido, emobadura de canalizaciones, excavación y trasporte de tierras; construida según norma y RBTE. Medida la unidad ejecutada.		
	0,18 m³	Hormigón HM-30/B/20/I+Qb, fabricado en central, con cemento SR.	49,26 €	8,87 €
	100,00 Ud	Ladrillo cerámico macizo de elaboración mecánica para revestir, 25x12x5 cm, según UNE-EN 771-1.	0,12 €	12,00 €
	0,02 m³	Agua.	1,25 €	0,03 €
	0,07 t	Mortero industrial para albañilería, de cemento, color gris, categoría M-5 (resistencia a compresión 5 N/mm²), suministrado en sacos, según UNE-EN 998-2.	16,68 €	1,17 €
	1,00 Ud	Colector de conexión de PVC, con tres entradas y una salida, con tapa de registro.	19,39 €	19,39 €
	0,04 t	Mortero industrial para albañilería, de cemento, color gris, con aditivo hidrófugo, categoría M-15 (resistencia a compresión 15 N/mm²), suministrado en sacos, según UNE-EN 998-2.	20,58 €	0,82 €
	1,00 Ud	Conjunto de elementos necesarios para garantizar el cierre hermético al paso de olores mefiticos en arquetas de saneamiento, compuesto por: angulares y chapas metálicas con sus elementos de fijación y anclaje, junta de neopreno, aceite y demás accesorios.	4,29 €	4,29 €
	1,00 Ud	Tapa de hormigón armado prefabricada, 60x60x5 cm.	9,07 €	9,07 €
	1,00 h	Oficial 1ª construcción.	17,85 €	17,85 €
	0,89 h	Peón ordinario construcción.	16,57 €	14,75 €
	2,00 %	Costes directos complementarios	88,24 €	1,76 €
			Precio total por Ud	90,00 €
2.5	m	Suministro y colocación de 2 tubos de PVC ligeros de 160 mm de diámetro enterrados, incluso señalización, colocación y ayudas de albañilería, construidos según REBT. Medida la longitud ejecutada.		
	1,00 Ud	Material auxiliar para montaje y sujeción a la obra de las tuberías de PVC, serie B, de 160 mm de diámetro.	0,70 €	0,70 €
	1,05 m	Tubo de PVC, serie B, de 160 mm de diámetro y 3,2 mm de espesor, según UNE-EN 1329-1, con el precio incrementado el 45% en concepto de accesorios y piezas especiales.	6,27 €	6,58 €
	0,08 l	Líquido limpiador para pegado mediante adhesivo de tubos y accesorios de PVC.	3,70 €	0,30 €
	0,06 l	Adhesivo para tubos y accesorios de PVC.	5,64 €	0,34 €
	0,10 h	Oficial 1ª fontanero.	18,45 €	1,85 €
	0,05 h	Ayudante fontanero.	17,10 €	0,86 €
	2,00 %	Costes directos complementarios	10,63 €	0,21 €
			Precio total por m	10,84 €
2.6	Ud	Arqueta tipo A-1 normalizada por CSE, prefabricada de hormigón, según ONSE-010116, incluye evacuación, embocadura de tubos, tapa D-400 (Norma UNE 41301) y ayudas de albañilería. Medida la unidad ejecutada.		
	0,10 m³	Hormigón HM-20/B/20/I, fabricado en central.	97,42 €	9,74 €
	1,00 Ud	Arqueta con fondo, registrable, prefabricada de hormigón fck=25 MPa, de 40x40x50 cm de medidas interiores, para saneamiento.	244,65 €	244,65 €
	1,00 Ud	Marco y tapa prefabricados de hormigón armado fck=25 MPa, para arquetas de saneamiento de 40x40 cm, espesor de la tapa 4 cm.	83,50 €	83,50 €
	7,49 h	Oficial 1ª construcción.	17,85 €	133,70 €
	5,56 h	Peón ordinario construcción.	16,57 €	92,13 €
	2,00 %	Costes directos complementarios	563,88 €	11,28 €
			Precio total por Ud	575,00 €
2.7	m	Suministro y colocación de 2 tubos de PVC ligeros de 63 mm de diámetro enterrados, incluso señalización, colocación y ayudas de albañilería, construidos según REBT. Medida la longitud ejecutada.		

2 ALBAÑILERÍA

Código	Ud	Descripción		Total
	1,00 Ud	Material auxiliar para montaje y sujeción a la obra de las tuberías de PVC, serie B, de 160 mm de diámetro.	0,62 €	0,62 €
	1,05 m	Tubo de PVC, serie B, de 160 mm de diámetro y 3,2 mm de espesor, según UNE-EN 1329-1, con el precio incrementado el 45% en concepto de accesorios y piezas especiales.	5,27 €	5,53 €
	0,08 l	Líquido limpiador para pegado mediante adhesivo de tubos y accesorios de PVC.	3,70 €	0,30 €
	0,06 l	Adhesivo para tubos y accesorios de PVC.	5,64 €	0,34 €
	0,03 h	Oficial 1ª fontanero.	18,45 €	0,55 €
	0,02 h	Ayudante fontanero.	17,10 €	0,34 €
	2,00 %	Costes directos complementarios	8,81 €	0,18 €
			Precio total por m	7,76 €

3 ELECTRICIDAD

Código	Ud	Descripción		Total
3.1	Ud	Arqueta de conexión de puesta a tierra de 20x20x25cm. Realizada en poliéster, con tapa registrable y señalización de puesta a tierra. Incluso excavación, relleno, transporte de las tierras sobrantes a vertedero y conexiones; construida según NTE/IEP-6 y REBT. Medida la unidad terminada.		
	1,00 Ud	Arqueta de conexión eléctrica, prefabricada de hormigón, sin fondo, registrable, de 30x30x30 cm de medidas interiores, con paredes rebajadas para la entrada de tubos, capaz de soportar una carga de 400 kN.	3,14 €	3,14 €
	1,00 Ud	Marco de chapa galvanizada y tapa de hormigón armado aligerado, de 39,5x38,5 cm, para arqueta de conexión eléctrica, capaz de soportar una carga de 125 kN.	7,91 €	7,91 €
	0,38 h	Oficial 1ª construcción de obra civil.	17,85 €	6,78 €
	0,39 h	Ayudante construcción de obra civil.	17,13 €	6,68 €
	2,00 %	Costes directos complementarios	24,50 €	0,49 €
	Precio total por Ud			
3.2	Ud	Caja de general de protección y medida, tipo sevillana endesa, fabricada en envolvente de poliéster reforzado con fibra de vidrio, con panel de poliéster troquelado para un contador trifásico más reloj, con tres bases para fusibles tamaño 22x58 de 100A. Cumplirá lo dispuesto en la norma UNE-EN 60.439-1 y será precintable con puerta metálica con grado de protección IK10. Incluido montaje y pequeño material.		
	1,00 Ud	Caja de protección y medida CPM1-S2, de hasta 63 A de intensidad, para 1 contador monofásico, formada por una envolvente aislante, precintable, autoventilada y con mirilla de material transparente resistente a la acción de los rayos ultravioletas, para instalación empotrada. Incluso equipo completo de medida, bornes de conexión, bases cortacircuitos y fusibles para protección de la derivación individual. Normalizada por la empresa suministradora. Según UNE-EN 60439-1, grado de inflamabilidad según se indica en UNE-EN 60439-3, con grados de protección IP 43 según UNE 20324 e IK 09 según UNE-EN 50102.	204,28 €	204,28 €
	1,00 Ud	Material auxiliar para instalaciones eléctricas.	9,22 €	9,22 €
	0,01 h	Oficial 1ª construcción.	17,85 €	0,18 €
	0,01 h	Peón ordinario construcción.	16,57 €	0,17 €
	0,01 h	Oficial 1ª electricista.	18,45 €	0,18 €
	0,01 h	Ayudante electricista.	17,10 €	0,17 €
	2,00 %	Costes directos complementarios	740,15 €	14,80 €
Precio total por Ud				229,00 €
3.3	m	Derivación individual trifásica instalada con cables no propagadores de incendio y con emisión de humo y opacidad reducida, de cobre de cinco conductores de 16mm ² de sección nominal, de tensión asignada, en canalización empotrada y aislada con tubo de PVC flexible de 50 mm de diámetro. Incluso p.p. de cajas de derivación y ayudas de albañilería; construido según NTE/IEB-43 y 45 y REBT. Medida la longitud ejecutada desde la caja de protección y medida hasta los dispositivos generales de mando y protección.		
	1,00 m	Tubo rígido de PVC, roscable, curvable en caliente, de color negro, de 32 mm de diámetro nominal, para canalización fija en superficie. Resistencia a la compresión 1250 N, resistencia al impacto 2 Julios, temperatura de trabajo -5°C hasta 60°C, con grado de protección IP 547 según UNE 20324, propiedades eléctricas: aislante, no propagador de la llama. Según UNE-EN 61386-1, UNE-EN 61386-22 y UNE-EN 60423. Incluso abrazaderas, elementos de sujeción y accesorios (curvas, manguitos, tes, codos y curvas flexibles).	2,08 €	2,08 €
	5,00 m	Cable unipolar ES07Z1-K (AS), no propagador de la llama, con conductor multifilar de cobre clase 5 (-K) de 6 mm ² de sección, con aislamiento de compuesto termoplástico a base de poliolefina libre de halógenos con baja emisión de humos y gases corrosivos (Z1), siendo su tensión asignada de 450/750 V. Según UNE 211025.	1,25 €	6,25 €
	1,00 m	Conductor de cobre de 1,5 mm ² de sección, para hilo de mando, de color rojo (tarifa nocturna).	0,07 €	0,07 €
	0,20 Ud	Material auxiliar para instalaciones eléctricas.	9,22 €	1,84 €
	0,07 h	Oficial 1ª electricista.	18,45 €	1,29 €
	0,07 h	Ayudante electricista.	17,10 €	1,20 €

3 ELECTRICIDAD

Código	Ud	Descripción		Total
	2,00 %	Costes directos complementarios	12,73 €	0,25 €
			Precio total por m	12,98 €
3.4	Ud	Interruptor general automático de corte omnipolar IIII de 25A de intensidad nominal, con palanca para accionamiento manual, instalado según REBT. Medida la unidad instalada		
	1,00 Ud	Interruptor automático magnetotérmico, de 2 módulos, bipolar (2P), intensidad nominal 6 A, poder de corte 6 kA, curva C, de 36x80x77,8 mm, grado de protección IP 20, montaje sobre carril DIN (35 mm) y fijación a carril mediante garras, según UNE-EN 60898-1.	65,41 €	65,41 €
	0,44 h	Oficial 1º electricista.	18,45 €	8,12 €
	2,00 %	Costes directos complementarios	73,53 €	1,47 €
			Precio total por Ud	75,00 €
3.5	Ud	Protector general de sobretensión y sobrecorrientes de régimen transitorio, trifásico, modelo CS4-15/400. Instalado según REBT. Medida la unidad instalada		
	1,00 Ud	Protector contra sobretensiones permanentes, de 1 módulo, tetrapolar (3P+N), tensión de disparo retardado entre 265 y 300 V, umbral de desconexión de disparo retardado 3,5 s, tensión de disparo directo mayor de 300 V, umbral de desconexión de disparo directo 0,5 s, con montaje separado del interruptor automático, pudiendo desconectar el interruptor mediante una señal enviada a la bobina de disparo o mediante la derivación de una corriente a tierra, de 36x80x77,8 mm, grado de protección IP 20, montaje sobre carril DIN (35 mm) y fijación a carril mediante garras, según UNE-EN 50550.	92,89 €	92,89 €
	0,12 h	Oficial 1º electricista.	18,45 €	2,21 €
	2,00 %	Costes directos complementarios	95,10 €	1,90 €
			Precio total por Ud	97,00 €
3.6	Ud	Interruptor automático magnetotérmico tetrapolar de 16 A de intensidad nominal, poder de corte 6 kA, curva C, construido según NTE/IEB-43 y REBT. Medida la unidad instalada.		
	1,00 Ud	Interruptor automático magnetotérmico, de 2 módulos, bipolar (2P), intensidad nominal 6 A, poder de corte 6 kA, curva C, de 36x80x77,8 mm, grado de protección IP 20, montaje sobre carril DIN (35 mm) y fijación a carril mediante garras, según UNE-EN 60898-1.	58,99 €	58,99 €
	0,25 h	Oficial 1º electricista.	18,45 €	4,61 €
	2,00 %	Costes directos complementarios	70,02 €	1,40 €
			Precio total por Ud	65,00 €
3.7	Ud	Interruptor diferencial IIII de 40 A de intensidad nominal y 0.03A de sensibilidad, poder de corte 6 kA, curva C, construido según NTE/IEB-43 y REBT. Medida la unidad instalada.		
	1,00 Ud	Interruptor diferencial instantáneo, de 2 módulos, bipolar (2P), intensidad nominal 25 A, sensibilidad 10 mA, poder de corte 6 kA, clase AC, de 36x80x77,8 mm, grado de protección IP 20, montaje sobre carril DIN (35 mm) y fijación a carril mediante garras, según UNE-EN 61008-1.	145,33 €	145,33 €
	0,20 h	Oficial 1º electricista.	18,45 €	3,69 €
	2,00 %	Costes directos complementarios	149,00 €	2,98 €
			Precio total por Ud	152,00 €
3.8	m	Circuito trifásico instalado con cables no propagadores de incendio y con emisión de humo y opacidad reducida, de cobre de cinco conductores de 10 mm ² de sección nominal, de tensión asignada, en canalización empotrada y aislada con tubo de PVC flexible de 32 mm de diámetro, incluso p.p. de cajas de derivación y ayudas de albañilería; construido según NTE/IEB-43 y 45 y REBT. Medida la longitud ejecutada.		
	0,09 m ³	Arena de 0 a 5 mm de diámetro.	8,77 €	0,79 €
	1,00 m	Tubo curvable, suministrado en rollo, de polietileno de doble pared (interior lisa y exterior corrugada), de color naranja, de 75 mm de diámetro nominal, para canalización enterrada, resistencia a la compresión 250 N, con grado de protección IP 549 según UNE 20324, con hilo guía incorporado. Según UNE-EN 61386-1, UNE-EN 61386-22 y UNE-EN 50086-2-4.	2,07 €	2,07 €

3 ELECTRICIDAD

Código	Ud	Descripción		Total
	5,00 m	Cable unipolar RZ1-K (AS), no propagador de la llama, con conductor de cobre clase 5 (-K) de 10 mm ² de sección, con aislamiento de polietileno reticulado (R) y cubierta de compuesto termoplástico a base de poliolefina libre de halógenos con baja emisión de humos y gases corrosivos (Z1), siendo su tensión asignada de 0,6/1 kV. Según UNE 21123-4.	1,11 €	5,55 €
	0,20 Ud	Material auxiliar para instalaciones eléctricas.	9,22 €	1,84 €
	0,01 h	Dumper de descarga frontal de 2 t de carga útil.	19,92 €	0,20 €
	0,09 h	Pisón vibrante de guiado manual, de 80 kg, con placa de 30x30 cm, tipo rana.	2,44 €	0,22 €
	0,04 h	Oficial 1ª construcción.	17,85 €	0,71 €
	0,04 h	Peón ordinario construcción.	16,57 €	0,66 €
	0,05 h	Oficial 1ª electricista.	18,45 €	0,92 €
	0,05 h	Ayudante electricista.	17,10 €	0,86 €
	2,00 %	Costes directos complementarios	13,82 €	0,28 €
			Precio total por m	14,10 €
3.9	m	Circuito eléctrico instalado con cable de aluminio de 4 conductores de 50 mm ² de sección nominal y aislamiento termoplástico para 1000V tipo XZ1, construido según REBT. Incluye colocación, conexionado y piezas especiales. Medida la longitud ejecutada.		
	0,09 m ³	Arena de 0 a 5 mm de diámetro.	8,77 €	0,79 €
	1,00 m	Tubo curvable, suministrado en rollo, de polietileno de doble pared (interior lisa y exterior corrugada), de color naranja, de 75 mm de diámetro nominal, para canalización enterrada, resistencia a la compresión 250 N, con grado de protección IP 549 según UNE 20324, con hilo guía incorporado. Según UNE-EN 61386-1, UNE-EN 61386-22 y UNE-EN 50086-2-4.	2,07 €	2,07 €
	1,00 m	Cable unipolar RZ1-K (AS), no propagador de la llama, con conductor de cobre clase 5 (-K) de 10 mm ² de sección, con aislamiento de polietileno reticulado (R) y cubierta de compuesto termoplástico a base de poliolefina libre de halógenos con baja emisión de humos y gases corrosivos (Z1), siendo su tensión asignada de 0,6/1 kV. Según UNE 21123-4.	1,11 €	1,11 €
	0,20 Ud	Material auxiliar para instalaciones eléctricas.	10,66 €	2,13 €
	0,01 h	Dumper de descarga frontal de 2 t de carga útil.	19,92 €	0,20 €
	0,09 h	Pisón vibrante de guiado manual, de 80 kg, con placa de 30x30 cm, tipo rana.	2,44 €	0,22 €
	0,01 h	Oficial 1ª electricista.	18,45 €	0,18 €
	0,01 h	Ayudante electricista.	17,10 €	0,17 €
	2,00 %	Costes directos complementarios	11,37 €	0,23 €
			Precio total por m	7,53 €
3.10	Ud	Luminaria de emergencia estanca, con tubo lineal fluorescente, 8 W - G5, flujo luminoso 240 lúmenes.		
	1,00 Ud	Luminaria de emergencia estanca, con tubo lineal fluorescente, 8 W - G5, flujo luminoso 240 lúmenes, carcasa de 405x134x134 mm, clase I, IP 65, con baterías de Ni-Cd de alta temperatura, autonomía de 1 h, alimentación a 230 V, tiempo de carga 24 h. Incluso accesorios y elementos de fijación.	81,11 €	81,11 €
	0,14 h	Oficial 1ª electricista.	18,45 €	2,58 €
	0,14 h	Ayudante electricista.	17,10 €	2,39 €
	2,00 %	Costes directos complementarios	86,08 €	1,72 €
			Precio total por Ud	87,80 €
3.11	Ud	Instalación de puesta a tierra formada por electrodo de acero recubierto de cobre de 14 mm de diámetro y 2 m de longitud y conductores de puesta a tierra. Incluso colocación y conexiones. Construida según NTE/IEP-5 y REBT. Medida la unidad instalada		
	1,00 Ud	Electrodo para red de toma de tierra cobreado con 300 µm, fabricado en acero, de 15 mm de diámetro y 2 m de longitud.	4,08 €	4,08 €

3 ELECTRICIDAD

Código	Ud	Descripción		Total
	0,25 m	Conductor de cobre desnudo, de 35 mm ² .	0,63 €	0,16 €
	1,00 Ud	Grapa abarcón para conexión de pica.	0,25 €	0,25 €
	1,00 Ud	Arqueta de polipropileno para toma de tierra, de 300x300 mm, con tapa de registro.	16,74 €	16,74 €
	1,00 Ud	Puente para comprobación de puesta a tierra de la instalación eléctrica.	10,40 €	10,40 €
	0,33 Ud	Saco de 5 kg de sales minerales para la mejora de la conductividad de puestas a tierra.	0,79 €	0,26 €
	1,00 Ud	Material auxiliar para instalaciones de toma de tierra.	0,28 €	0,28 €
	0,06 h	Oficial 1º electricista.	18,45 €	1,11 €
	0,06 h	Ayudante electricista.	17,10 €	1,03 €
	2,00 %	Costes directos complementarios	34,29 €	0,69 €
			Precio total por Ud	35,00 €
3.12	Ud	Cuadro de mando y protección marca Merlin Gerin modelo Kaedra, fabricado en material plástico, estanco, para montaje empotrado para 36 polos y dimensiones 610x340x160 con grado IP65 e IK09. Incluye colocación y conexión. Medida la unidad instalada		
	1,00 Ud	Contactador de 3 contactos principales NA y un contacto auxiliar NA, para motor de 5,5 kW, de intensidad nominal 12 A y tensión de bobina 24 V.	55,95 €	55,95 €
	0,57 h	Oficial 1º electricista.	18,45 €	10,52 €
	2,00 %	Costes directos complementarios	66,48 €	1,33 €
			Precio total por Ud	67,80 €
3.13	Ud	Interruptor diferencial II de 40 A de intensidad nominal y 0.03A de sensibilidad, instalado según REBT. Medida la unidad instalada.		
	1,00 Ud	Interruptor diferencial instantáneo, de 2 módulos, bipolar (2P), intensidad nominal 25 A, sensibilidad 10 mA, poder de corte 6 kA, clase AC, de 36x80x77,8 mm, grado de protección IP 20, montaje sobre carril DIN (35 mm) y fijación a carril mediante garras, según UNE-EN 61008-1.	28,21 €	28,21 €
	0,01 h	Oficial 1º electricista.	18,45 €	0,18 €
	2,00 %	Costes directos complementarios	145,49 €	2,91 €
			Precio total por Ud	31,30 €
3.14	Ud	Interruptor automático magnetotérmico bipolar de 10 A de intensidad nominal, poder de corte 6 kA, curva C, construido según NTE/IEB-43 y REBT. Medida la unidad instalada.		
	1,00 Ud	Interruptor automático magnetotérmico, de 2 módulos, bipolar (2P), intensidad nominal 6 A, poder de corte 6 kA, curva C, de 36x80x77,8 mm, grado de protección IP 20, montaje sobre carril DIN (35 mm) y fijación a carril mediante garras, según UNE-EN 60898-1.	10,31 €	10,31 €
	0,01 h	Oficial 1º electricista.	18,45 €	0,18 €
	2,00 %	Costes directos complementarios	65,59 €	1,31 €
			Precio total por Ud	11,80 €
3.15	Ud	Interruptor automático magnetotérmico bipolar de 16 A de intensidad nominal, poder de corte 6 kA, curva C, construido según NTE/IEB-43 y REBT. Medida la unidad instalada.		
	1,00 Ud	Interruptor automático magnetotérmico, de 2 módulos, bipolar (2P), intensidad nominal 6 A, poder de corte 6 kA, curva C, de 36x80x77,8 mm, grado de protección IP 20, montaje sobre carril DIN (35 mm) y fijación a carril mediante garras, según UNE-EN 60898-1.	10,51 €	10,51 €
	0,01 h	Oficial 1º electricista.	18,45 €	0,18 €
	2,00 %	Costes directos complementarios	65,59 €	1,31 €
			Precio total por Ud	12,00 €
3.16	m	Aportación y colocación enterrada de 2 tubos de PVC de 110 mm de diámetro, desde base del apoyo/fachada hasta arqueta. Incluso excavación, colocación y ayudas de albañilería, construidos según REBT.		

3 ELECTRICIDAD

Código	Ud	Descripción		Total
	1,00 Ud	Material auxiliar para montaje y sujeción a la obra de las tuberías de PVC, serie B, de 160 mm de diámetro.	0,70 €	0,70 €
	1,05 m	Tubo de PVC, serie B, de 160 mm de diámetro y 3,2 mm de espesor, según UNE-EN 1329-1, con el precio incrementado el 45% en concepto de accesorios y piezas especiales.	6,27 €	6,58 €
	0,08 l	Líquido limpiador para pegado mediante adhesivo de tubos y accesorios de PVC.	3,70 €	0,30 €
	0,06 l	Adhesivo para tubos y accesorios de PVC.	5,64 €	0,34 €
	0,01 h	Oficial 1ª fontanero.	18,45 €	0,18 €
	0,01 h	Ayudante fontanero.	17,10 €	0,17 €
	2,00 %	Costes directos complementarios	8,27 €	0,17 €
			Precio total por m	4,60 €
3.17	Ud	Suplemento para paso de la línea aérea a subterránea, formado por tubo de protector de acero hasta altura de 2,5m-3m. Incluso pequeño material, etc,... medida la unidad instalada.		
	1,00 Ud	Interruptor de control de potencia, de 2 módulos, bipolar (2P), intensidad nominal 3 A, poder de corte 6 kA, curva ICP-M, de 36x80x77,8 mm, grado de protección IP 20, montaje sobre carril DIN (35 mm) y fijación a carril mediante garras, según UNE 20317.	85,06 €	85,06 €
	0,31 h	Oficial 1ª electricista.	18,45 €	5,72 €
	2,00 %	Costes directos complementarios	90,79 €	1,82 €
			Precio total por Ud	92,60 €
3.18	Ud	Caja de general de protección y medida, para una intensidad nominal de 250A, tipo sevillana endesa, esquema 9, construida con material aislante autoextinguible, con orificios para conductores, conteniendo tres cortacircuitos fusibles de 250A de intensidad nominal, seccionador de neutro y bornes de conexión. Colocado en nicho, incluso puerta metálica normalizada, pequeño material, montaje y ayudas de albanilería; instalada según REBT, NTE/IEB-34 y normas particulares de Cia. suministradora. Medida la unidad ejecutada.		
	1,00 Ud	Caja de protección y medida CPM1-S2, de hasta 63 A de intensidad, para 1 contador monofásico, formada por una envolvente aislante, precintable, autoventilada y con mirilla de material transparente resistente a la acción de los rayos ultravioletas, para instalación empotrada. Incluso equipo completo de medida, bornes de conexión, bases cortacircuitos y fusibles para protección de la derivación individual. Normalizada por la empresa suministradora. Según UNE-EN 60439-1, grado de inflamabilidad según se indica en UNE-EN 60439-3, con grados de protección IP 43 según UNE 20324 e IK 09 según UNE-EN 50102.	172,54 €	172,54 €
	1,00 Ud	Material auxiliar para instalaciones eléctricas.	9,22 €	9,22 €
	0,02 h	Oficial 1ª construcción.	17,85 €	0,36 €
	0,02 h	Peón ordinario construcción.	16,57 €	0,33 €
	0,04 h	Oficial 1ª electricista.	18,45 €	0,74 €
	0,04 h	Ayudante electricista.	17,10 €	0,68 €
	2,00 %	Costes directos complementarios	741,56 €	14,83 €
			Precio total por Ud	198,70 €

4 DERECHOS DE CONEXIÓN A RED

Código	Ud	Descripción		Total
4.1	Ud	Derechos de extensión para el nuevo suministro según RD 1955/2000 y el Real Decreto 222/2008		
	0,92 h	Oficial 1º electricista.	18,45 €	17,01 €
	2,00 %	Costes directos complementarios	17,01 €	0,36 €
			Precio total por Ud	17,37 €
4.2	Ud	Derechos de acceso para el nuevo suministro según RD 1955/2000 y el Real Decreto 222/2008		
	1,05 h	Oficial 1º electricista.	18,45 €	19,34 €
	2,00 %	Costes directos complementarios	19,34 €	0,36 €
			Precio total por Ud	19,70 €
4.3	Ud	Derechos de supervisión, conexión y depósito para el nuevo suministro según RD 1955/2000 y el Real Decreto 222/2008		
	8,50 h	Oficial 1º electricista.	18,45 €	156,85 €
	2,00 %	Costes directos complementarios	156,85 €	3,15 €
			Precio total por Ud	160,00 €

5 GESTIÓN DE RESIDUOS

Código	Ud	Descripción		Total
5.1	m ³	Gestión de residuos generados por la construcción según RD 105/2008. Dicha gestión incluirá identificación de los residuos, medidas de segregación "in situ", previsión de reutilización en la misma obra u otros emplazamientos (indicar cuáles), operaciones de valorización "in situ", transporte al destino previsto e instalaciones para su almacenamiento, manejo u otras operaciones de gestión		
	0,14 h	Camión de transporte de 10 t con una capacidad de 8 m ³ y 2 ejes.	90,32 €	12,65 €
	2,00 %	Costes directos complementarios	12,64 €	0,25 €
			Precio total por m³	12,90 €

6 COSTES DE PROYECTO

Código	Ud	Descripción		Total
6.1	Ud	Informe técnico sobre los resultados obtenidos en los ensayos realizados en cimientos.		
	1,00 Ud	Informe técnico sobre los resultados obtenidos en los ensayos realizados por laboratorio acreditado en el área técnica correspondiente en cimientos.	3.456,50 €	3.456,50 €
	2,00 %	Costes directos complementarios	3.456,50 €	69,13 €
			Precio total por Ud	3.525,63 €

En Ubrique, a 27 de Septiembre de 2017

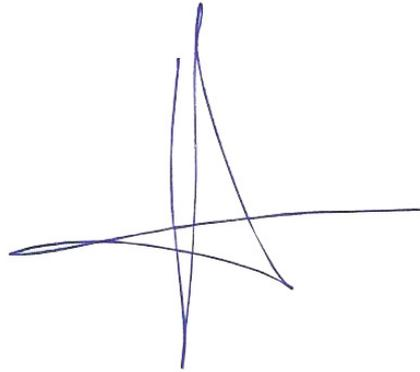

Fdo.: Jesús López Olmedo

Arquitecto

Firma



SITUACIÓN
E. 1:1000

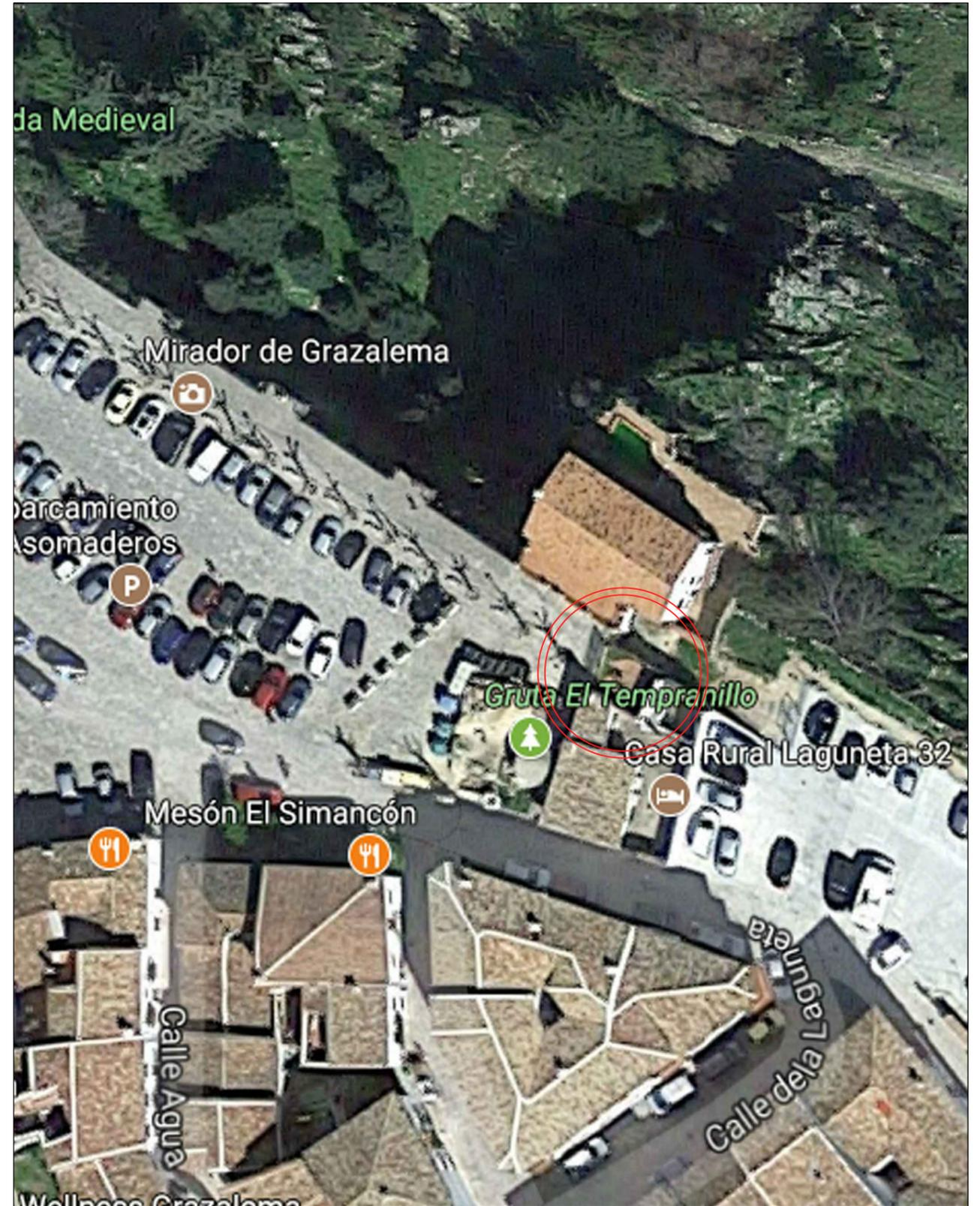

EMPLAZAMIENTO
E. 1:250



SITUACIÓN Y EMPLAZAMIENTO		JESÚS LÓPEZ OLMEDO AVDA. MANUEL DE FALLA 16 3º D UBRIQUE (CÁDIZ)	PLANO A01
EXCMO. AYUNTAMIENTO DE GRAZALEMA PLAZA ESPAÑA Nº 1. GRAZALEMA. CÁDIZ.		ARQUITECTO 1130 C.O.A.C	ESCALA S.E.
CONTENEDORES SOTERRADOS PARA RECOGIDA DE R.S.U. GRAZALEMA. "PLAN INVIERTE 2017"			FECHA SEPTIEMBRE 2017 PROYECTO 14/2017

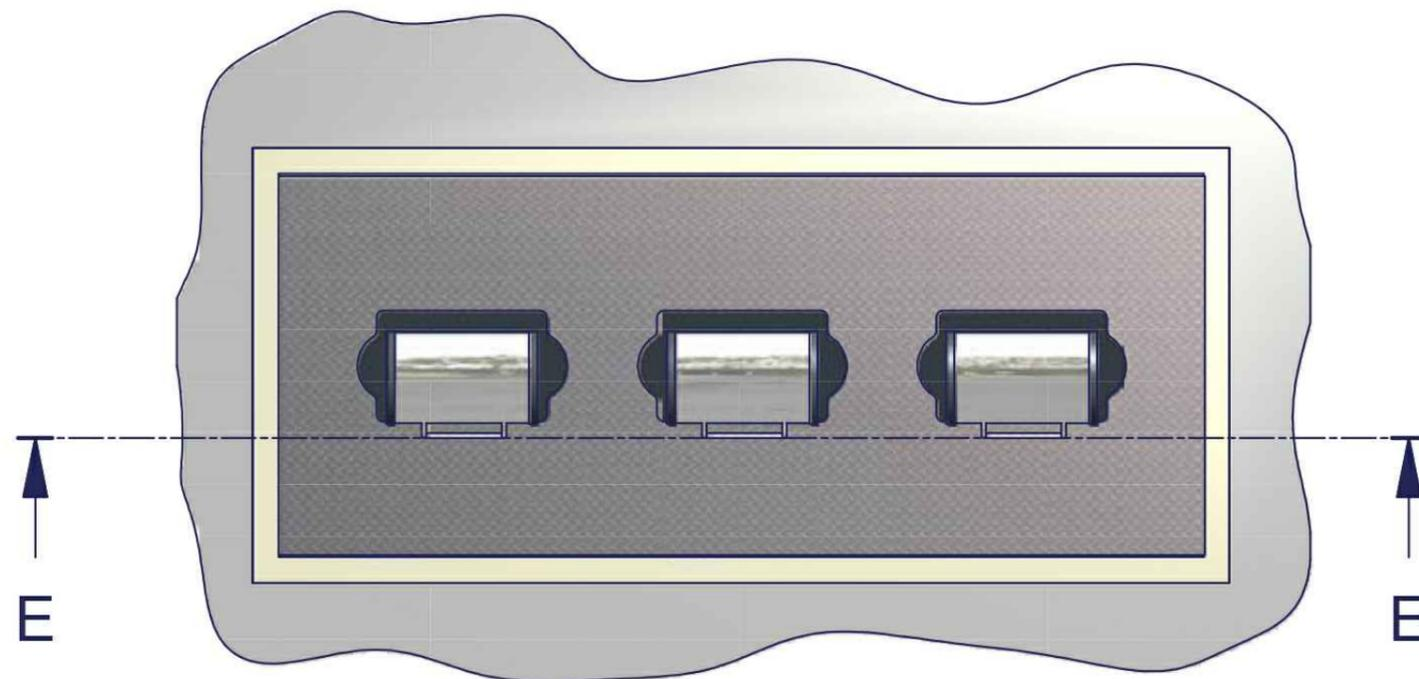
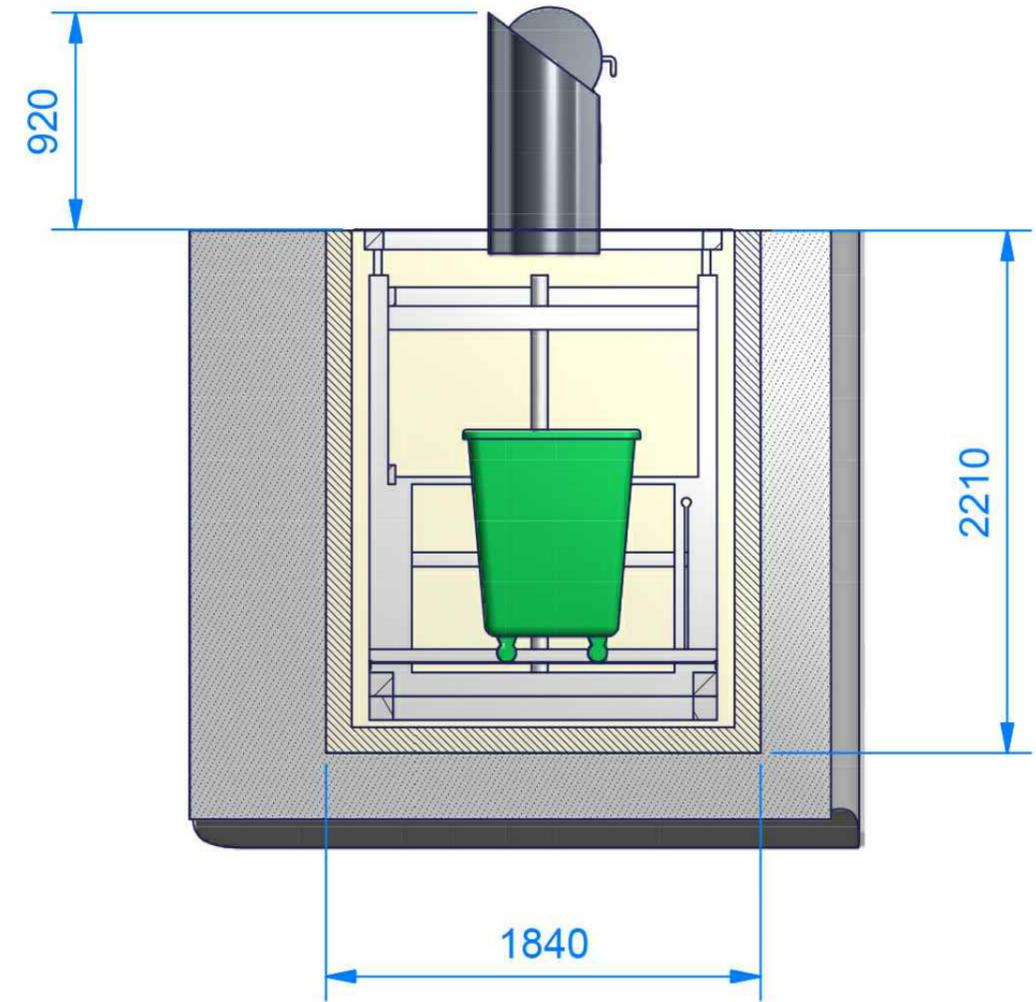
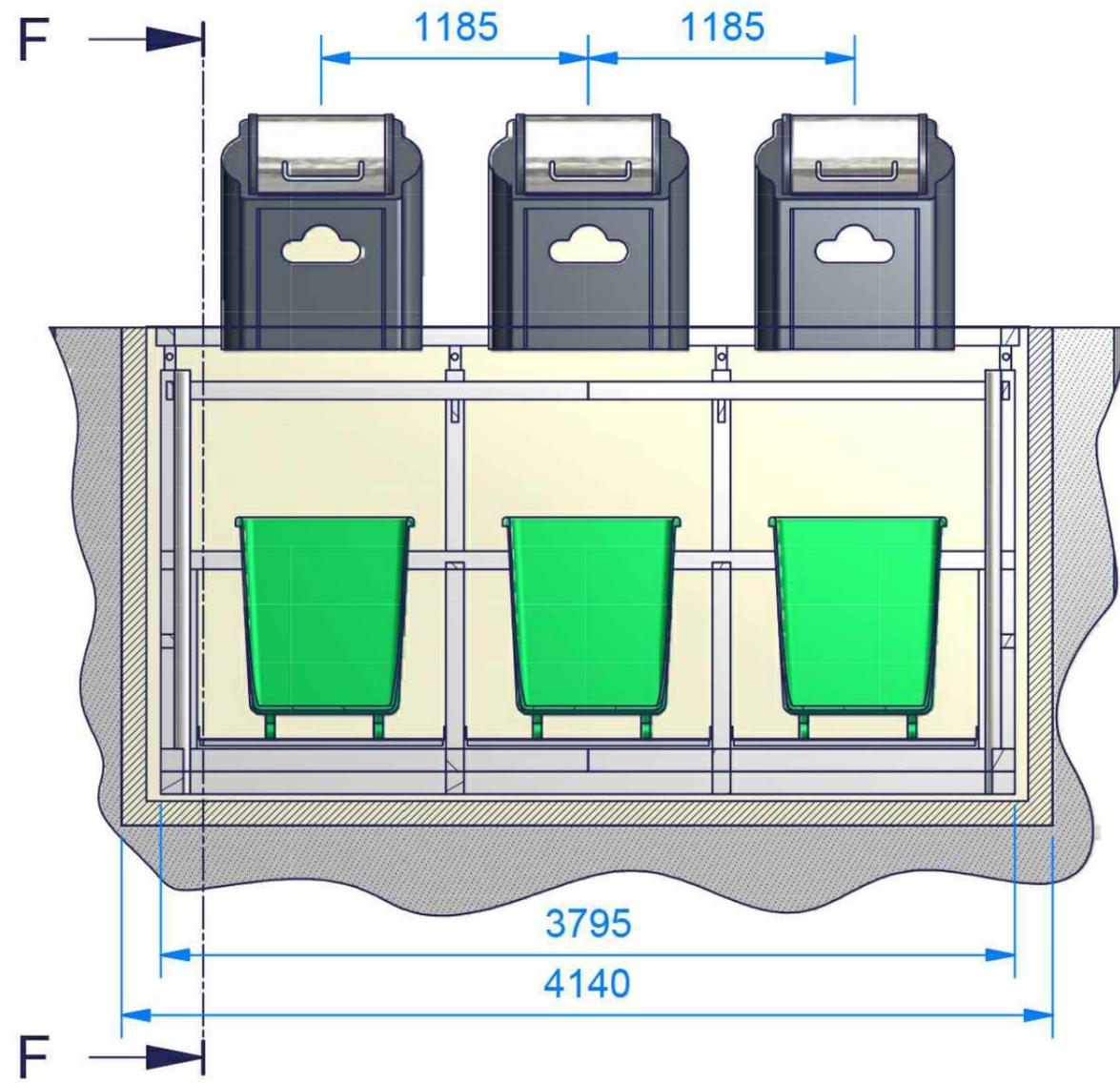

ESQUEMA DE INSTALACIÓN CONTENEDORES

JESÚS LÓPEZ OLMEDO
AVDA. MANUEL DE FALLA 16 3º D
UBRIQUE (CÁDIZ)

PLANO
A02

EXCMO. AYUNTAMIENTO DE GRAZALEMA
PLAZA ESPAÑA Nº 1. GRAZALEMA. CÁDIZ.

ARQUITECTO
1130 C.O.A.C

ESCALA
S.E.

CONTENEDORES SOTERRADOS PARA RECOGIDA DE R.S.U. GRAZALEMA.
"PLAN INVIERTE 2017"

FECHA
SEPTIEMBRE 2017
PROYECTO
14/2017

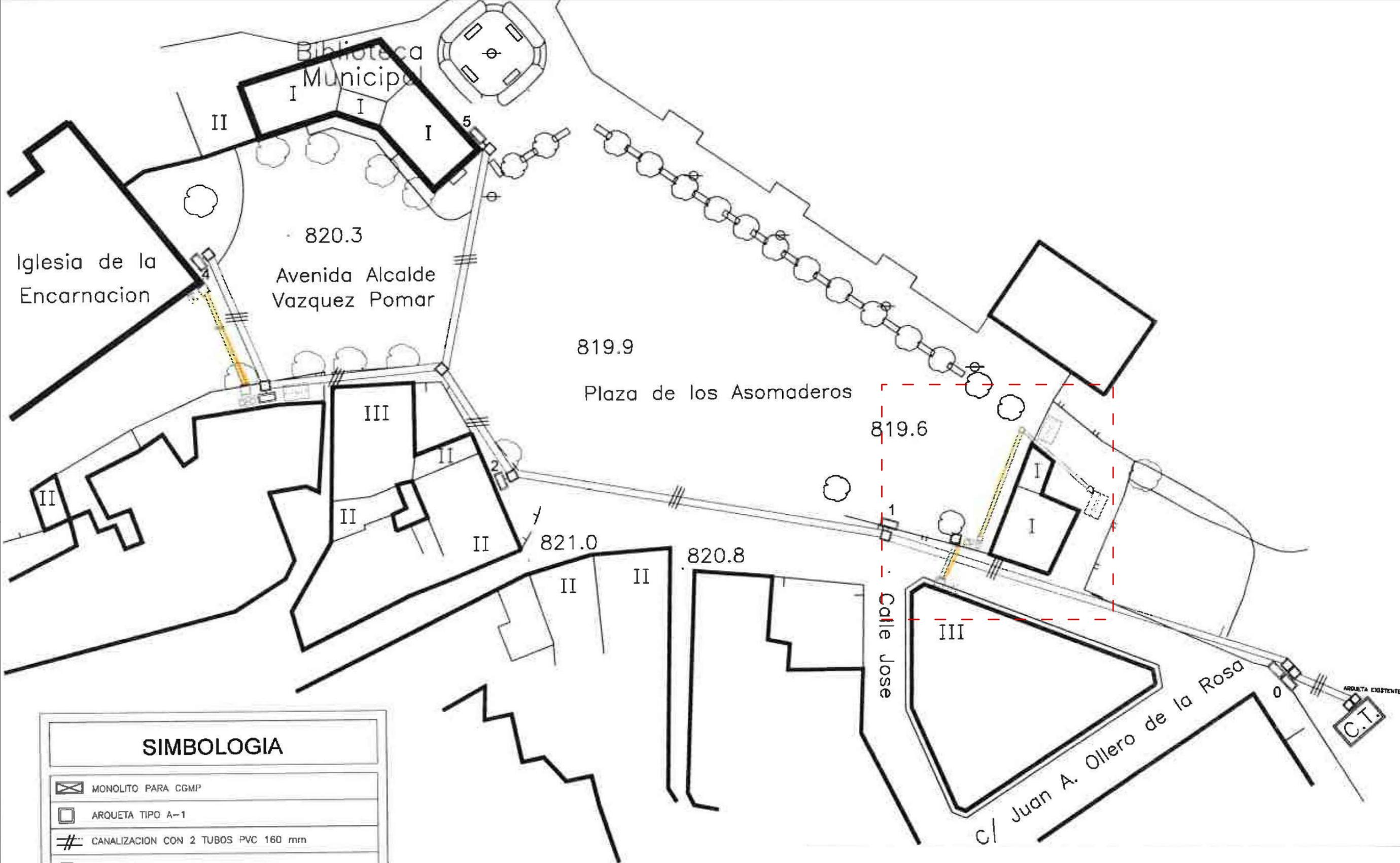

SIMBOLOGIA	
	MONOLITO PARA CGMP
	ARQUETA TIPO A-1
	CANALIZACION CON 2 TUBOS PVC 160 mm
	ARQUETA 40X40 CM
	CAJA DE PROTECCION 250 A.
	PUESTA A TIERRA DEL NEUTRO EN ARQUETA

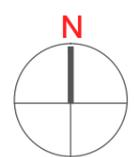

CANALIZACIONES		JESÚS LÓPEZ OLMEDO AVDA. MANUEL DE FALLA 16 3º D UBRIQUE (CÁDIZ)		PLANO A03
EXCMO. AYUNTAMIENTO DE GRAZALEMA PLAZA ESPAÑA Nº 1. GRAZALEMA. CÁDIZ.		ARQUITECTO 1130 C.O.A.C.		ESCALA S.E.
CONTENEDORES SOTERRADOS PARA RECOGIDA DE R.S.U. GRAZALEMA. "PLAN INVIERTE 2017"				FECHA SEPTIEMBRE 2017 PROYECTO 14/2017